

Nikon

DIGITÁLNÍ FOTOAPARÁT

D3300

Návod k použití

Cz

Abyste mohli plně využít všech vlastností fotoaparátu, přečtěte si důkladně celý návod k obsluze a uložte jej tak, aby byl k dispozici všem případným uživatelům přístroje.

Použité symboly a konvence

Pro snazší vyhledání potřebných informací jsou použity následující symboly a konvence:



Tento symbol znamená upozornění – označuje informace, které byste si měli přečíst před zahájením práce s fotoaparátem, aby nedošlo k jeho poškození.



Tento symbol označuje poznámky – informace, které byste si měli přečíst před zahájením práce s fotoaparátem.



Tento symbol označuje odkazy na jiné stránky v tomto návodu.

Položky menu, volitelné možnosti a zprávy zobrazované na monitoru fotoaparátu jsou uvedeny **tučně**.

Nastavení fotoaparátu

Popisy v tomto návodu předpokládají použití výchozích nastavení.



Nápověda

Nápovědu k položkám menu a dalším tématům zobrazíte pomocí integrované funkce nápovědy ve fotoaparátu. Podrobnosti viz strana 11.







Pro vaši bezpečnost

Před prvním použitím fotoaparátu si přečtěte pokyny uvedené v kapitole „Pro vaši bezpečnost“ (□ x–xiii).













Obsah

Pro vaši bezpečnost.....	x
Upozornění	xiv
Úvod	1
<hr/>	
Seznámení s fotoaparátem	1
Tělo fotoaparátu.....	1
Volič expozičních režimů	4
Hledáček.....	6
Obrazovka informací	7
Menu fotoaparátu: Přehled.....	10
První kroky	14
Fotografování metodou „zaměř a stiskni“ (režimy  a )	25
<hr/>	
Vytvoření kompozice snímků v hledáčku	26
Zobrazení snímků	29
Mazání nepotřebných snímků	30
Vytvoření kompozice snímků na monitoru	32
Zobrazení snímků	35
Mazání nepotřebných snímků	36
Záznam videosekvencí	37
Zobrazení videosekvencí	39
Mazání nepotřebných videosekvencí	40
Režim průvodce	41
<hr/>	
Průvodce.....	41
Menu režimu průvodce	42
Použití průvodce	45

Přizpůsobení nastavení fotografovanému objektu nebo situaci (Motivové programy) 47

 Portrét.....	47
 Krajina.....	47
 Děti.....	48
 Sporty.....	48
 Makro.....	48
 Noční portrét.....	49

Speciální efekty 50

 Noční vidění	51
VI Velmi živé.....	51
POP Pop.....	51
 Fotografická ilustrace.....	52
 Barevná skica	52
 Efekt dětského fotoaparátu	52
 Efekt miniatury.....	53
 Selektivní barva.....	53
 Silueta	54
 High-key.....	54
 Low-key.....	54
 Malba HDR	55
 Jednoduché panoráma	55
Možnosti dostupné v režimu živého náhledu.....	56
 Jednoduché panoráma	63

Výběr snímacího režimu	67
Sériové snímání	68
Tichá expozice	70
Režim samospouště.....	71
Zaostřování (fotografování s použitím hledáčku).....	74
Volba způsobu zaostřování: Zaostřovací režimy.....	74
Volba způsobu výběru zaostřovacích polí:	
Režimy činnosti zaostřovacích polí	78
Výběr zaostřovacího pole	80
Blokování zaostření.....	81
Manuální zaostřování	83
Kvalita a velikost obrazu.....	85
Kvalita obrazu.....	85
Velikost obrazu	87
Použití vestavěného blesku	89
Režimy s automatickým vyklopením blesku.....	89
Režimy s manuálním vyklopením blesku.....	91
Citlivost ISO	95
Fotografování s dálkovým ovládáním	97
Použití volitelného dálkového ovládání ML-L3	97

Čas závěrky a clona	100
Režim P (Programová automatika)	102
Režim S (Clonová automatika).....	104
Režim A (Časová automatika)	106
Režim M (Manuální expoziční režim)	108
Dlouhé expozice (pouze režim M).....	110
Expozice	114
Měření expozice	114
Expoziční paměť	116
Korekce expozice	118
Korekce zábleskové expozice.....	120
Zachování detailů ve světlech a stínech	122
Active D-Lighting.....	122
Vyvážení bílé barvy	124
Jemné vyvážení bílé barvy	127
Manuální nastavení.....	129
Předvolby Picture Control	135
Výběr předvolby Picture Control	135
Úprava parametrů předvoleb Picture Control	137
Živý náhled	142

Vytvoření kompozice snímků na monitoru	142
Zaostřování v režimu živého náhledu.....	144
Zobrazení v režimu živého náhledu	148

Záznam videosekvencí	155
Nastavení videa	158
Zobrazení videosekvencí.....	162
Úprava videosekvencí.....	164
Oříznutí videosekvencí	164
Ukládání vybraných snímků.....	168

Přehrávání a mazání**170**

Režim přehrávání jednotlivých snímků	170
Informace o snímku	172
Přehrávání náhledů snímků.....	180
Přehrávání podle kalendáře	181
Pohled na snímek zblízka: Zvětšení výřezu snímku	182
Ochrana snímků před vymazáním.....	184
Hodnocení snímků.....	186
Hodnocení jednotlivých snímků	186
Hodnocení více snímků současně	187
Výběr snímků pro přenos	189
Výběr jednotlivých snímků pro přenos.....	189
Výběr více snímků pro přenos.....	190
Mazání snímků.....	192
Přehrávání jednotlivých snímků, přehrávání náhledů snímků a přehrávání podle kalendáře	192
Menu přehrávání.....	193
Prezentace	198
Možnosti prezentace	200

Instalace softwaru ViewNX 2	201
Použití softwaru ViewNX 2	204
Kopírování snímků do počítače.....	204
Zobrazení snímků	206
Tisk snímků	208
Připojení tiskárny	208
Tisk snímků po jednom	209
Tisk více snímků současně.....	211
Vytvoření tiskové objednávky (DPOF): Tisková objednávka.....	213
Zobrazení snímků na televizoru	215
Zařízení se standardním rozlišením	215
Zařízení s vysokým rozlišením	217

Menu fotoaparátu

219

▶ Menu přehrávání: <i>Práce se snímky</i>	219
Přehrávaná složka	220
Možnosti zobraz. pro přehráv.	220
Kontrola snímků.....	221
Otočení na výšku	221
📷 Menu fotografování: <i>Možnosti pro fotografování</i>	222
Reset menu fotografování	224
Automatická korekce zkraslení.....	225
Barevný prostor.....	225
Redukce šumu	226
Nastavení citlivosti ISO	226
Vestavěné pom. světlo AF	229
Zábl. režim vestav. blesku	229

☰ Menu nastavení: <i>Nastavení fotoaparátu</i>	231
Reset menu nastavení.....	233
Formátování paměťové karty.....	234
Jas monitoru	235
Formát obrazovky informací	236
Autom. obrazovka informací	238
Ref. snímek pro odstr. prachu	239
Redukce blikání obrazu	241
Časové pásmo a datum	242
Jazyk (Language)	243
Automatické otáčení snímků	243
Komentář ke snímku.....	244
Časovače autom. vypnutí	245
Samospoušť.....	246
Aktivita dálk. ovládání (ML-L3).....	247
Pípnutí	247
Dálkoměr	248
Pořadí čísel souborů	249
Tlačítka.....	251
Bez paměťové karty?	253
Vytisknout datum	254
Složka pro ukládání.....	257
Konektor pro připojení přísl.....	258
Videovýstup.....	260
Bezdrátový mobilní adaptér	260
Přenos pomocí Eye-Fi.....	261
Verze firmwaru.....	262

 Menu retušování: Tvorba retušovaných kopií snímků	263
Tvorba retušovaných kopií snímků	264
D-Lighting	266
Korekce efektu červených očí	267
Oříznutí snímků	268
Monochromatické	269
Filtrové efekty	270
Vyvážení barev	271
Prolínání snímků	272
Zpracování snímků NEF (RAW)	275
Změna velikosti snímku	277
Rychlé vylepšení	279
Vyrovnání	279
Korekce zkreslení	280
Rybí oko	280
Omalovánky	281
Fotografická ilustrace	281
Barevná skica	282
Korekce perspektivy	282
Efekt miniatury	283
Selektivní barva	284
Porovnání snímků vedle sebe	286
 Poslední nastavení	288

Kompatibilní objektivy	289
Kompatibilní objektivy s vestavěným CPU.....	289
Kompatibilní objektivy bez CPU.....	292
Volitelné blesky	299
Blesky kompatibilní se systémem kreativního osvětlení (CLS).....	299
Další příslušenství	306
Schválené typy paměťových karet	310
Připojení konektoru pro připojení síťového zdroje a síťového zdroje	311
Péče o fotoaparát.....	313
Skladování	313
Čištění	313
Čištění obrazového snímače.....	314
Péče o fotoaparát a baterii: Upozornění	321
Péče o fotoaparát.....	321
Péče o baterii.....	324
Dostupná nastavení	326
Řešení možných problémů	329
Baterie/Indikace.....	329
Fotografování (Všechny režimy).....	330
Fotografování (P, S, A, M).....	333
Přehrávání.....	334
Různé.....	335
Chybová hlášení.....	336
Specifikace	342
Objektiv AF-S DX NIKKOR 18–55 mm f/3,5–5,6G VR II.....	353
Kapacita paměťových karet	362
Výdrž baterie.....	363
Rejstřík	365

Pro vaši bezpečnost

Aby nedošlo k poškození produktu Nikon případně k poranění vlastního či jiných osob, pozorně si přečtěte před zahájením práce se zařízením všechny následující bezpečnostní pokyny. Bezpečnostní pokyny uschovejte na místě, které je dostupné všem, kdo budou produkt používat.

Možné následky, ke kterým by mohlo vést neuposlechnutí pokynů zde uvedených, jsou označeny tímto symbolem:



Tento symbol označuje varování. Před použitím tohoto produktu společnosti Nikon si přečtěte všechna varování, abyste zabránili případným úrazům.

■ VAROVÁNÍ

- ⚠ Nenechte svítit slunce do objektivu**
Při fotografování objektů v protisvětle dbejte na to, aby bylo slunce mimo záběr. Sluneční paprsky v záběru nebo v jeho těsné blízkosti – soustředěné optickou soustavou objektivu – mohou způsobit požár.
- ⚠ Nikdy se nedívejte hledáčkem fotoaparátu přímo do slunce**
Pozorování slunce nebo jiného silného světelného zdroje hledáčkem fotoaparátu může způsobit trvalé poškození zraku.
- ⚠ Použití voliče dioptrické korekce hledáčku**
Nastavujete-li při pohledu do hledáčku dioptrickou korekci, dejte pozor, abyste si prstem náhodně neporanili oko.
- ⚠ V případě poruchy přístroj ihned vypněte**
Zaznamenáte-li, že z přístroje nebo síťového zdroje (volitelné příslušenství) vychází neobvyklý zápach či kouř, odpojte síťový zdroj a vyjměte z přístroje baterii (dejte pozor, abyste se přitom nepopálili). Další provoz přístroje může vést ke zranění. Po vyjmutí baterie nechte přístroj zkontrolovat v autorizovaném servisním středisku Nikon.
- ⚠ Nepoužívejte přístroj v blízkosti hořlavých plynů**
Elektronické vybavení nepoužívejte v blízkosti hořlavých plynů, protože by mohlo dojít k požáru nebo výbuchu.
- ⚠ Vybavení uchovávejte mimo dosah dětí**
Nebudete-li dbát tohoto upozornění, může dojít k úrazu dítěte. Dále si pamatujte, že malé součástky představují potenciální riziko udušení. Dojde-li k polknutí jakékoli součásti vybavení dítětem, ihned vyhledejte lékařskou pomoc.

⚠ Příklad nebezpečí

Přístroj nerozebírejte
Kontakt s interními součástmi produktu může vést k úrazu. V případě poruchy svěřte opravu produktu výhradně kvalifikovanému technikovi. Dojde-li k otevření těla přístroje nárazem nebo jinou nehodou, vyjměte baterii a/nebo odpojte síťový zdroj a nechte přístroj zkontrolovat v autorizovaném servisním středisku Nikon.

⚠ Příklad nebezpečí

Popruh fotoaparátu nikdy nezavěšujte okolo krku dítěti
Popruh zavěšený okolo krku malého dítěte může způsobit jeho uškrcení.

⚠ Příklad nebezpečí

Nedotýkejte se dlouhodobě fotoaparátu, baterie nebo nabíječky v době, kdy je zařízení zapnuté nebo se používá
Některé části zařízení se mohou zahřívat. Ponechání zařízení dlouhodobě v přímém kontaktu s pokožkou může vést k nízkoteplotním popáleninám.

⚠ Příklad nebezpečí

Výrobek neponechávejte na místech, kde by mohl být vystaven příliš vysokým teplotám, jako například v uzavřeném automobilu nebo na přímém slunečním světle
Nebudete-li dbát tohoto upozornění, může dojít k poškození výrobku nebo požáru.

⚠ Příklad nebezpečí

Nemířte bleskem na řidiče motorových vozidel
Nebudete-li dbát tohoto upozornění, může dojít k dopravní nehodě.

⚠ Příklad nebezpečí

- Při práci s bleskem dodržujte bezpečnostní pravidla**
- Použití blesku fotoaparátu v těsné blízkosti lidské pokožky nebo jiných objektů může způsobit popálení/požár.
 - Použití blesku v blízkosti očí objektu může způsobit dočasné oslepení. Blesk by se neměl nacházet ve vzdálenosti menší než 1 metr od objektu. Zvláštní opatrnosti je třeba dbát při fotografování nemluvnat.

⚠ Příklad nebezpečí

Zabraňte kontaktu s tekutými krystaly
Dojde-li k poškození monitoru, dejte pozor, abyste se neporanili střepy z krycího skla a vyvarujte se styku pokožky, očí, nebo úst s tekutými krystaly.

⚠ Příklad nebezpečí

Nepřenášejte stativy s připevněnými objektivy či fotoaparáty
Mohli byste klopýtnout nebo nedopatřením někoho uhodit a způsobit zranění.

Při manipulaci s bateriemi dodržujte bezpečnostní pravidla

Při nesprávné manipulaci s bateriemi může dojít k jejich vytečení nebo výbuchu. Při práci s bateriemi určenými pro tento produkt dodržujte následující bezpečnostní pravidla:

- Používejte výhradně baterie určené pro tento fotoaparát.
- Baterii nezkratujte ani nerozebírejte.
- Před výměnou baterie se přesvědčte, že je produkt vypnutý. Používáte-li síťový zdroj, ujistěte se, že je odpojený.
- Nepokoušejte se vložit baterii horní stranou dolů ani převráceně.
- Baterii nevystavujte otevřenému ohni ani nadměrným teplotám.
- Zabraňte ponoření baterie do vody nebo jejímu namočení.
- Během přepravy použijte krytku kontaktů baterie. Baterie nepřeppravujte ani neukládejte společně s kovovými předměty, jako jsou řetízky na krk nebo sponky do vlasů.
- Zcela vybité baterie mají tendenci vytéct. Abyste zamezili poškození přístroje, neponechávejte vybitou baterii v přístroji.
- Pokud baterii nepoužíváte, nasadte krytku kontaktů a baterii uložte na chladném, suchém místě.
- Bezprostředně po použití resp. při dlouhodobé práci s přístrojem napájeným baterií může dojít k ohřátí baterie. Než vyjmete baterii, vypněte fotoaparát a nechte baterii vychladnout.
- Zaznamenáte-li na baterii jakékoli změny, např. změnu barvy nebo deformace, ihned ji přestaňte používat.

Při práci s rychlonabíječkou dodržujte bezpečnostní pokyny

- Zařízení udržujte v suchu. Nebudete-li dbát tohoto upozornění, může dojít ke zranění nebo k poruše výrobku v důsledku požáru nebo úrazu elektrickým proudem.
- Nezkratujte kontakty nabíječky. Nedodržení tohoto pokynu může vést k přehřátí nebo poškození nabíječky.
- Prach na kovových částech síťové zástrčky nebo v jejím okolí odstraňte suchým hadrem. Další použití by mohlo být příčinou požáru.
- Nepřibližujte se k nabíječce v době bouřky. Nedodržení tohoto upozornění může vést k úrazu elektrickým proudem.
- Zásuvky elektrické sítě ani nabíječky se nedotýkejte vlhkými rukama. Nebudete-li dbát tohoto upozornění, může dojít ke zranění nebo k poruše výrobku v důsledku požáru nebo úrazu elektrickým proudem.
- Nepoužívejte rychlonabíječku v kombinaci s cestovními adaptéry, transformátory ani s proudovými měniči (ze stejnosměrného na střídavý proud). Nedodržení tohoto upozornění může vést k poškození nebo přehřátí produktu a způsobit požár.

Používejte vhodné typy kabelů

Pro zajištění shody s parametry produktu použijte k připojování fotoaparátu k jiným zařízením pomocí vstupních a výstupních konektorů výhradně značkové kabely Nikon, dodávané pro tento účel.

Disky CD-ROM

Disky CD-ROM obsahující software nebo návody by neměly být přehrávány na příslušenství pro zvukové disky CD. Přehrávání disků CD-ROM na přehrávači určeném pro zvukové disky CD může vést k poškození přehrávače nebo ke ztrátě sluchu.

Postupujte podle pokynů leteckého a nemocničního personálu

Tento fotoaparát vyzařuje rádiové frekvence, které mohou narušovat činnost lékařských zařízení a leteckých navigačních přístrojů. Před vstupem na palubu letadla zakažte všechny funkce bezdrátové sítě a odstraňte z fotoaparátu veškeré bezdrátové příslušenství. Během startu a přistání mějte fotoaparát vypnutý. Ve zdravotnických zařízeních postupujte podle pokynů personálu týkajících se používání bezdrátových zařízení.

Upozornění

- Žádná část návodů dodávaných s tímto výrobkem nesmí být reprodukována, kopírována, šířena, ukládána v zálohovacích systémech nebo v jakékoli formě překládána do jiné řeči bez předchozího písemného svolení společnosti Nikon.
- Společnost Nikon si vyhrazuje právo kdykoli a bez předchozího upozornění změnit specifikaci hardwaru a softwaru popsaného v těchto návodech.
- Společnost Nikon nenese odpovědnost za škody vzniklé v důsledku použití přístroje.
- Přestože bylo vynaloženo maximální úsilí k dosažení správnosti a úplnosti informací obsažených v těchto návodech, uvítáme, sdělíte-li veškerá zjištění o nesrovnalostech nebo chybějících informacích regionálnímu zastoupení společnosti Nikon (adresa je uvedena samostatně).

Upozornění pro zákazníky v Evropě

VAROVÁNÍ: POKUD JE POUŽÍVÁN NESPRÁVNÝ TYP BATERIÍ, HROZÍ NEBEZPEČÍ VÝBUCHU. POUŽITÉ BATERIE LIKVIDUJTE PODLE MÍSTNĚ PLATNÝCH ZÁKONŮ.

Tento symbol značí, že elektrické a elektronické vybavení nepatří do komunálního odpadu.



Následující informace jsou určeny pouze uživatelům v evropských zemích:

- Likvidace tohoto výrobku se provádí v rámci tříděného odpadu na příslušném sběrném místě. Výrobek nedávejte do běžného komunálního odpadu.
- Třídění odpadu a recyklace napomáhají ochraně přírodních zdrojů a předcházejí negativním vlivům na lidské zdraví a životní prostředí, ve které by mohla vyústit nesprávná likvidace odpadu.
- Další informace ohledně nakládání s odpadními produkty Vám poskytne dodavatel nebo místní úřad.

Tento symbol na baterii značí, že baterie nepatří do komunálního odpadu.



Následující informace jsou určeny pouze uživatelům v evropských zemích:

- Likvidace veškerých baterií, bez ohledu na to, zda jsou označeny tímto symbolem či nikoli, se provádí v rámci tříděného odpadu na příslušném sběrném místě. Nelikvidujte baterie společně s běžným komunálním odpadem.
- Další informace ohledně nakládání s odpadními produkty Vám poskytne dodavatel nebo místní úřad.

Poznámka týkající se zákazu kopírování nebo reprodukce

Vezměte na vědomí, že prosté vlastnictví materiálů, které byly digitálně kopírovány nebo reprodukovány prostřednictvím skeneru, digitálního fotoaparátu nebo jiného zařízení, může být trestné podle zákona.

• Položky, na které se vztahuje zákonný zákaz kopírování nebo reprodukce

Nekopírujte ani nereproduktujte papírové peníze, mince, cenné papíry, státní dluhopisy, a to ani v případě, že jsou kopie a reprodukce označeny razítkem „Vzorek“.

Je zakázáno kopírovat nebo reprodukovat papírové peníze, mince nebo cenné papíry vydané jinými státy.

Bez předchozího písemného souhlasu vlády je zakázáno i kopírování a reprodukování nepoužitých poštovních známek a pohlednic vydaných státem.

Je zakázáno kopírovat nebo reprodukovat známky vydané státem nebo certifikované dokumenty uvedené v příslušném zákoně.

• Upozornění týkající se některých druhů kopií a reprodukcí

Vládními výnosy a platnými zákony země je zakázáno kopírování a rozmnožování cenných papírů vydaných soukromými společnostmi (akcie, směnky, šeky, dárkové kupóny atd.), dopravních legitimací a jízdenek, s výjimkou minimálního množství pracovních kopií pro vnitřní potřebu firmy. Zakázáno je rovněž kopírování a reprodukování cestovních pasů, licencí vydaných veřejnými institucemi a soukromými skupinami, identifikačních karet a lístků, jako jsou povolenky nebo stravenky.

• Ochrana autorských práv

Kopírování a reprodukce autorských děl jako jsou knihy, hudební díla, obrazy, dřevoryty, grafické listy, mapy, kresby, filmy a snímky jsou zakázány v souladu s národními i mezinárodními normami autorského práva. Produkt nepoužívejte za účelem vytváření nelegálních kopií nebo k porušování autorských práv.

Likvidace paměťových zařízení

Vezměte na vědomí, že smazáním snímků nebo zformátováním paměťových karet nedojde k úplnému zničení obrazových dat. Vymazané soubory lze někdy pomocí běžně dostupného softwaru obnovit z vyřazených paměťových zařízení, což představuje potenciální zneužití osobních dat. Zajištění a ochrana těchto dat je výhradně v odpovědnosti uživatele.

Před likvidací paměťového zařízení (resp. před změnou vlastníka zařízení) vymažte všechna data pomocí komerčně dostupného softwaru pro mazání dat, případně zařízení naformátujte a posléze zcela zaplňte neutrálními snímky neobsahujícími soukromé informace (např. snímky prázdné oblohy). Nezapomeňte rovněž nahradit veškeré snímky vybrané pro manuální nastavení vyvážení bílé barvy (☐ 129). Při fyzické likvidaci paměťových zařízení je nutno dbát pravidel ochrany zdraví.

AVC Patent Portfolio License

TENTO PRODUKT JE LICENCOVÁN V RÁMCI LICENCE AVC PATENT PORTFOLIO LICENSE PRO SOUKROMÉ A NEKOMERČNÍ POUŽITÍ ZÁKAZNÍKEM KE (i) KÓDOVÁNÍ VIDEO PODLE STANDARDU AVC („AVC VIDEO“) A/NEBO K (ii) DEKÓDOVÁNÍ AVC VIDEO, KTERÉ BYLO ZAKÓDOVÁNO ZÁKAZNÍKEM V RÁMCI SOUKROMÉ A NEKOMERČNÍ ČINNOSTI A/NEBO KTERÉ BYLO ZÍSKÁNO OD POSKYTOVATELE LICENCOVANÉHO K POSKYTOVÁNÍ AVC VIDEO. LICENCE NENÍ UDĚLENA ANI NESMÍ BÝT VYVOZOVÁNA PRO ŽÁDNÉ JINÉ POUŽITÍ. DALŠÍ INFORMACE LZE ZÍSKAT OD ORGANIZACE MPEG LA, L.L.C. VIZ <http://www.mpegla.com>.

Používejte výhradně značkové elektronické příslušenství Nikon

Fotoaparáty Nikon jsou navrženy tak, aby odpovídaly nejvyšším standardům a obsahují komplexní elektronické obvody. Pouze značkové elektronické příslušenství Nikon (včetně nabíječek, baterií, síťových zdrojů a zábleskového příslušenství), certifikované speciálně pro použití s tímto digitálním fotoaparátem Nikon, bylo konstruováno a schváleno pro provoz naplňující provozní a bezpečnostní požadavky těchto elektronických obvodů.

Použití elektronického příslušenství jiných značek může vést k poškození fotoaparátu a být důvodem pro zánik záruky. Použití dobíjecích lithium-iontových baterií třetích výrobců, které nejsou opatřeny hologramem společnosti Nikon (viz obrázek vpravo), může být překážkou normálnímu provozu fotoaparátu nebo způsobit přehřátí, vznícení, prasknutí nebo vytečení baterie.

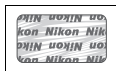

Další informace o značkovém příslušenství Nikon Vám poskytne autorizovaný prodejce výrobků Nikon.

Používejte výhradně značkové příslušenství Nikon

Pouze značkové příslušenství společnosti Nikon, certifikované k použití s digitálním fotoaparátem Nikon, bylo navrženo a vyrobeno s ohledem na dané bezpečnostní a provozní požadavky přístroje. POUŽITÍ PŘÍSLUŠENSTVÍ JINÝCH VÝROBCŮ MŮŽE VÉST K POŠKOZENÍ FOTOAPARÁTU A K ZÁNÍKU ZÁRUKY.

Než budete pořizovat snímky z důležité události

Než se pustíte do pořizování snímků z důležité události (jako je svatba), nebo než odjedete na dovolenou, poříďte několik zkušebních snímků a ujistěte se, že fotoaparát pracuje správně. Společnost Nikon nenese odpovědnost za škody nebo ztráty způsobené poruchou výrobku.

Celoživotní vzdělávání

Součástí závazku společnosti Nikon zajistit trvalou podporu a informace k produktům jsou i průběžně aktualizované informace, dostupné na následujících stránkách:

- **Pro uživatele v USA:** <http://www.nikonusa.com/>
- **Pro uživatele v Evropě a Africe:** <http://www.europe-nikon.com/support/>
- **Pro uživatele v Asii, Oceánii a na Středním východě:** <http://www.nikon-asia.com/>

Na těchto stránkách najdete nejnovější informace o produktech, tipy, odpovědi na často kladené otázky (FAQ) a obecné rady o digitální fotografii a zpracování obrazu. Další informace můžete získat u regionálního zastoupení společnosti Nikon. Kontaktní informace najdete na následující adrese:

<http://imaging.nikon.com/>

Úvod

Seznámení s fotoaparátem

Věnujte trochu času seznámení s ovládacími prvky a indikací fotoaparátu. Tuto část je výhodné si označit pro případ snadného návratu a vyhledání potřebných informací během čtení dalších částí návodu.

Tělo fotoaparátu

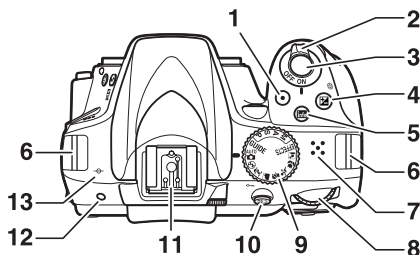

1 Tlačítko záznamu videosekvence 38, 156	8 Příkazový volič 4
2 Hlavní vypínač 17	9 Volič expozičních režimů 4
3 Tlačítko spouště 27, 28	10 Tlačítko $\frac{1}{2}$ /ON 81, 184, 252
4 Tlačítko \square/info 109, 118, 120	11 Sážky pro upevnění příslušenství (volitelných blesků) 299
5 Tlačítko info (informace) 7, 150	12 Infračervený přijímač pro dálkové ovládání ML-L3 (zadní) 98
6 Očka pro upevnění popruhu fotoaparátu 14	13 Značka obrazové roviny (\oplus) 84
7 Reproduktor	

Reproduktor

Reproduktor neumísťujte v blízkosti magnetických zařízení. Nedodržení tohoto upozornění může nepříznivě ovlivnit data uložená na magnetických zařízeních.

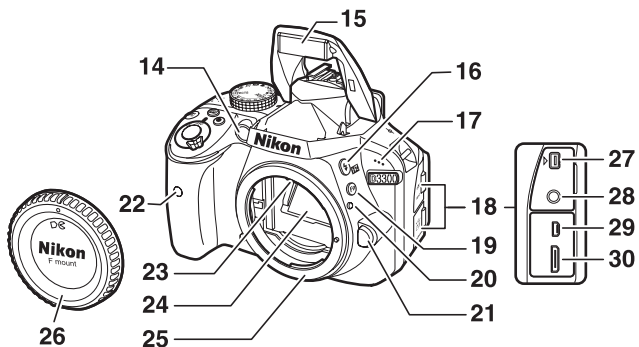

14	Pomocné světlo AF.....	77, 229	23	Kontakty CPU	
	Kontrolka samospouště	72	24	Zrcadlo.....	318
	Světlo předblesku proti červeným očím	90, 92	25	Upevňovací bajonet.....	16, 84
15	Vestavěný blesk.....	89	26	Krytka těla	
16	Tlačítko $\frac{1}{2}$ / $\frac{1}{2}$	89, 91, 120	27	Konektor pro připojení příslušenství	309
17	Mikrofon.....	158	28	Konektor pro externí mikrofon.....	161
18	Krytka konektorů		29	Konektor USB a A/V.....	204, 208, 215
19	Tlačítko Fn.....	251	30	Minikonektor HDMI.....	217
20	Montážní značka.....	16			
21	Tlačítko aretace bajonetu	24			
22	Infračervený přijímač pro dálkové ovládání ML-L3 (přední)	98			

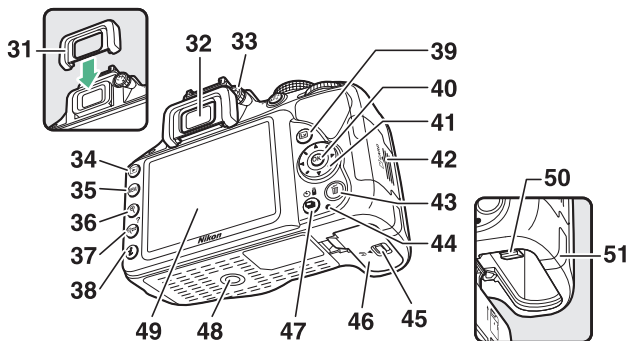

31	Gumová očnice.....	73	43	Tlačítko 	30, 192
32	Okulár hledáčku	6, 20, 73	44	Kontrolka přístupu na paměťovou kartu	28, 143
33	Volič dioptrické korekce hledáčku.....	20	45	Aretace krytky prostoru pro baterii	15, 22
34	Tlačítko 	29, 170	46	Krytka prostoru pro baterii	15, 22
35	Tlačítko MENU	10, 219	47	Tlačítko 	67, 68, 70, 71, 97
36	Tlačítko 	182	48	Stativový závit	
37	Tlačítko 	11, 180, 182	49	Monitor.....	7, 29, 32, 142, 170
38	Tlačítko 	9, 171	50	Aretace baterie	15, 22
39	Tlačítko 	32, 37, 142, 155	51	Krytka průchodky kabelu konektoru pro připojení volitelného síťového zdroje	311
40	Tlačítko (OK).....	11			
41	Multifunkční volič	11			
42	Krytka slotu pro paměťovou kartu	15, 23			

Volič expozičních režimů

Fotoaparát nabízí následující expoziční režimy a režim **GUIDE**:

Režimy P, S, A a M

Pro úplnou kontrolu nad nastaveními fotoaparátu si vyberte některý z těchto režimů.

- **P** — Programová automatika (☐ 102)
- **S** — Clonová automatika (☐ 104)
- **A** — Časová automatika (☐ 106)
- **M** — Manuální expoziční režim (☐ 108)

Režim **GUIDE** (☐ 41)

Pomocí nápovědy na monitoru můžete fotografovat, prohlížet snímky, upravovat snímky a upravovat nastavení fotoaparátu.

Automatické režimy





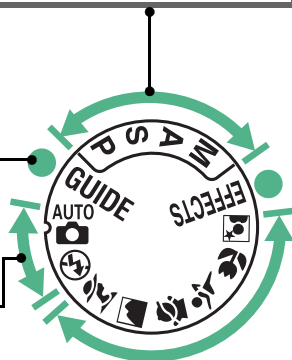







Tyto režimy zvolte, chcete-li pořizovat snímky jednoduchým způsobem „zaměř a stiskni“.

-  **Režim Auto** (☐ 25)
-  **Rež. Auto (vypnutý blesk)** (☐ 25)



Speciální efekty

Tyto režimy umožňují používat při fotografování speciální efekty.

-  **Noční vidění** (☐ 51)
-  **VI Velmi živé** (☐ 51)
- **POP Pop** (☐ 51)
-  **Fotografická ilustrace** (☐ 52, 56)
-  **Barevná skica** (☐ 52, 57)
-  **Efekt dětského fotoaparátu** (☐ 52, 58)
-  **Efekt miniatury** (☐ 53, 59)
-  **Selektivní barva** (☐ 53, 61)
-  **Silueta** (☐ 54)
-  **High-key** (☐ 54)
-  **Low-key** (☐ 54)
-  **Malba HDR** (☐ 55)
-  **Jednoduché panoráma** (☐ 55, 63)

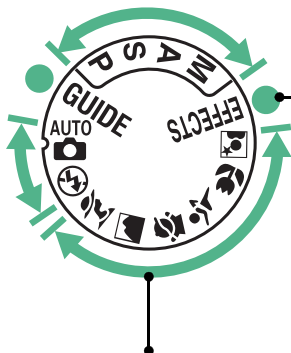

Motivové programy

Fotoaparát automaticky optimalizuje nastavení v závislosti na motivovém programu vybraném pomocí voliče expozičních režimů. Výběr přizpůsobte motivu, který budete fotografovat.

-  **Portrét** (☐ 47)
-  **Krajina** (☐ 47)
-  **Děti** (☐ 48)
-  **Sporty** (☐ 48)
-  **Makro** (☐ 48)
-  **Noční portrét** (☐ 49)

Hledáček

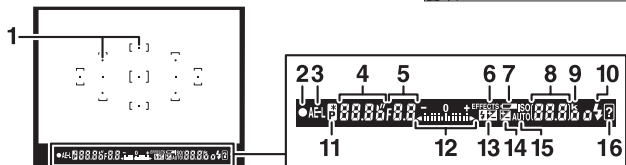
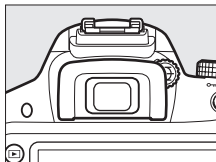

<table border="0"> <tr><td>1</td><td>Zaostřovací pole.....</td><td>20, 27, 80</td></tr> <tr><td>2</td><td>Indikace zaostření.....</td><td>27, 84</td></tr> <tr><td>3</td><td>Indikace expoziční paměti.....</td><td>116</td></tr> <tr><td>4</td><td>Čas závěrky</td><td>101</td></tr> <tr><td>5</td><td>Clona (clonové číslo).....</td><td>101</td></tr> <tr><td>6</td><td>Indikace speciálních efektů</td><td>50</td></tr> <tr><td>7</td><td>Varovná indikace nízké kapacity baterie</td><td>21</td></tr> <tr><td>8</td><td>Počet zbývajících snímků.....</td><td>19</td></tr> <tr><td></td><td>Počet snímků zbývajících do zaplnění vyrovnávací paměti</td><td>69</td></tr> <tr><td></td><td>Indikace měření vyvážení bílé barvy</td><td>129</td></tr> <tr><td></td><td>Hodnota korekce expozice</td><td>118</td></tr> <tr><td></td><td>Hodnota korekce zábleskové expozice</td><td>120</td></tr> <tr><td></td><td>Citlivost ISO</td><td>95, 226</td></tr> </table>	1	Zaostřovací pole.....	20, 27, 80	2	Indikace zaostření.....	27, 84	3	Indikace expoziční paměti.....	116	4	Čas závěrky	101	5	Clona (clonové číslo).....	101	6	Indikace speciálních efektů	50	7	Varovná indikace nízké kapacity baterie	21	8	Počet zbývajících snímků.....	19		Počet snímků zbývajících do zaplnění vyrovnávací paměti	69		Indikace měření vyvážení bílé barvy	129		Hodnota korekce expozice	118		Hodnota korekce zábleskové expozice	120		Citlivost ISO	95, 226	<table border="0"> <tr><td>9</td><td>„k“ (zobrazuje se, pokud je v paměti prostor pro více než 1000 snímků) ...</td><td>19</td></tr> <tr><td>10</td><td>Indikace připravenosti k záblesku</td><td>31</td></tr> <tr><td>11</td><td>Indikace použití flexibilního programu</td><td>103</td></tr> <tr><td>12</td><td>Indikace expozice</td><td>109</td></tr> <tr><td></td><td>Zobrazení korekce expozice.....</td><td>118</td></tr> <tr><td></td><td>Elektronický dálkoměr</td><td>248</td></tr> <tr><td>13</td><td>Indikace korekce zábleskové expozice</td><td>120</td></tr> <tr><td>14</td><td>Indikace korekce expozice.....</td><td>118</td></tr> <tr><td>15</td><td>Indikace automatické regulace citlivosti ISO</td><td>227</td></tr> <tr><td>16</td><td>Varovná indikace.....</td><td>336</td></tr> </table>	9	„k“ (zobrazuje se, pokud je v paměti prostor pro více než 1000 snímků) ...	19	10	Indikace připravenosti k záblesku	31	11	Indikace použití flexibilního programu	103	12	Indikace expozice	109		Zobrazení korekce expozice.....	118		Elektronický dálkoměr	248	13	Indikace korekce zábleskové expozice	120	14	Indikace korekce expozice.....	118	15	Indikace automatické regulace citlivosti ISO	227	16	Varovná indikace.....	336
1	Zaostřovací pole.....	20, 27, 80																																																																				
2	Indikace zaostření.....	27, 84																																																																				
3	Indikace expoziční paměti.....	116																																																																				
4	Čas závěrky	101																																																																				
5	Clona (clonové číslo).....	101																																																																				
6	Indikace speciálních efektů	50																																																																				
7	Varovná indikace nízké kapacity baterie	21																																																																				
8	Počet zbývajících snímků.....	19																																																																				
	Počet snímků zbývajících do zaplnění vyrovnávací paměti	69																																																																				
	Indikace měření vyvážení bílé barvy	129																																																																				
	Hodnota korekce expozice	118																																																																				
	Hodnota korekce zábleskové expozice	120																																																																				
	Citlivost ISO	95, 226																																																																				
9	„k“ (zobrazuje se, pokud je v paměti prostor pro více než 1000 snímků) ...	19																																																																				
10	Indikace připravenosti k záblesku	31																																																																				
11	Indikace použití flexibilního programu	103																																																																				
12	Indikace expozice	109																																																																				
	Zobrazení korekce expozice.....	118																																																																				
	Elektronický dálkoměr	248																																																																				
13	Indikace korekce zábleskové expozice	120																																																																				
14	Indikace korekce expozice.....	118																																																																				
15	Indikace automatické regulace citlivosti ISO	227																																																																				
16	Varovná indikace.....	336																																																																				

Poznámka: Indikace jsou z ilustračních důvodů zobrazeny všechny současně.

Obrazovka informací

Zobrazení nastavení: Chcete-li zobrazit obrazovku informací, stiskněte tlačítko **info**.

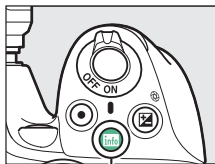

Tlačítko **info**



1	Expoziční režim AUTO režim Auto ☉ režim Auto (vypnutý blesk) 25 Motivové programy 47 Speciální efekty 50 Režimy P , S , A a M 100	4	Indikace tisku data 254
2	Indikace připojení Eye-Fi 261	5	Indikace režimu řízení záblesku 229 Indikace korekce zábleskové expozice pro volitelné blesky 304
3	Indikace signálu ze satelitů 260	6	Indikace funkce Active D-Lighting 122
		7	Předvolba Picture Control 135
		8	Snímání režim 67
		9	Indikace zvukové signalizace 247

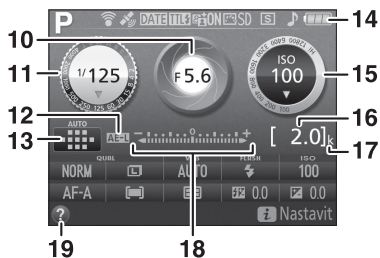

<table border="0"> <tr> <td style="background-color: #444; color: white; padding: 2px;">10</td> <td>Clona (clonové číslo).....</td> <td>101</td> </tr> <tr> <td></td> <td>Zobrazení clony.....</td> <td>101</td> </tr> <tr> <td style="background-color: #444; color: white; padding: 2px;">11</td> <td>Čas závěrky.....</td> <td>101</td> </tr> <tr> <td></td> <td>Zobrazení času závěrky.....</td> <td>101</td> </tr> <tr> <td style="background-color: #444; color: white; padding: 2px;">12</td> <td>Indikace expoziční paměti.....</td> <td>116</td> </tr> <tr> <td style="background-color: #444; color: white; padding: 2px;">13</td> <td>Indikace automatické volby zaostřovacích polí.....</td> <td>78</td> </tr> <tr> <td></td> <td>Indikace 3D sledování objektu.....</td> <td>78</td> </tr> <tr> <td></td> <td>Zaostřovací pole.....</td> <td>80</td> </tr> <tr> <td style="background-color: #444; color: white; padding: 2px;">14</td> <td>Indikace stavu baterie.....</td> <td>21</td> </tr> <tr> <td style="background-color: #444; color: white; padding: 2px;">15</td> <td>Citlivost ISO.....</td> <td>95</td> </tr> <tr> <td></td> <td>Zobrazení citlivosti ISO.....</td> <td>95, 228</td> </tr> <tr> <td></td> <td>Indikace automatické regulace citlivosti ISO.....</td> <td>227</td> </tr> </table>	10	Clona (clonové číslo).....	101		Zobrazení clony.....	101	11	Čas závěrky.....	101		Zobrazení času závěrky.....	101	12	Indikace expoziční paměti.....	116	13	Indikace automatické volby zaostřovacích polí.....	78		Indikace 3D sledování objektu.....	78		Zaostřovací pole.....	80	14	Indikace stavu baterie.....	21	15	Citlivost ISO.....	95		Zobrazení citlivosti ISO.....	95, 228		Indikace automatické regulace citlivosti ISO.....	227	<table border="0"> <tr> <td style="background-color: #444; color: white; padding: 2px;">16</td> <td>Počet zbývajících snímků.....</td> <td>19</td> </tr> <tr> <td></td> <td>Indikace měření vyvážení bílé barvy</td> <td>129</td> </tr> <tr> <td style="background-color: #444; color: white; padding: 2px;">17</td> <td>„k“ (zobrazuje se, pokud je v paměti prostor pro více než 1000 snímků)....</td> <td>19</td> </tr> <tr> <td style="background-color: #444; color: white; padding: 2px;">18</td> <td>Indikace expozice.....</td> <td>109</td> </tr> <tr> <td></td> <td>Indikace korekce expozice.....</td> <td>118</td> </tr> <tr> <td style="background-color: #444; color: white; padding: 2px;">19</td> <td>Symbol nápovědy.....</td> <td>336</td> </tr> </table>	16	Počet zbývajících snímků.....	19		Indikace měření vyvážení bílé barvy	129	17	„k“ (zobrazuje se, pokud je v paměti prostor pro více než 1000 snímků)....	19	18	Indikace expozice.....	109		Indikace korekce expozice.....	118	19	Symbol nápovědy.....	336
10	Clona (clonové číslo).....	101																																																					
	Zobrazení clony.....	101																																																					
11	Čas závěrky.....	101																																																					
	Zobrazení času závěrky.....	101																																																					
12	Indikace expoziční paměti.....	116																																																					
13	Indikace automatické volby zaostřovacích polí.....	78																																																					
	Indikace 3D sledování objektu.....	78																																																					
	Zaostřovací pole.....	80																																																					
14	Indikace stavu baterie.....	21																																																					
15	Citlivost ISO.....	95																																																					
	Zobrazení citlivosti ISO.....	95, 228																																																					
	Indikace automatické regulace citlivosti ISO.....	227																																																					
16	Počet zbývajících snímků.....	19																																																					
	Indikace měření vyvážení bílé barvy	129																																																					
17	„k“ (zobrazuje se, pokud je v paměti prostor pro více než 1000 snímků)....	19																																																					
18	Indikace expozice.....	109																																																					
	Indikace korekce expozice.....	118																																																					
19	Symbol nápovědy.....	336																																																					

Poznámka: Indikace jsou z ilustračních důvodů zobrazeny všechny současně.

Vypnutí monitoru

Chcete-li z monitoru odstranit provozní informace, stiskněte tlačítko **Info** nebo namáčkněte tlačítko spouště do poloviny. Není-li provedena žádná operace po dobu přibližně 8 s, monitor se vypne (informace o volbě doby zpoždění pro vypnutí monitoru viz **Časovače autom. vypnutí** na straně 245).

Změna nastavení: Chcete-li změnit nastavení ve spodní části obrazovky, stiskněte tlačítko **i**, potom vyberte položky pomocí multifunkčního voliče a stisknutím tlačítka **OK** zobrazíte volitelná nastavení pro vybranou položku.

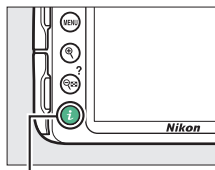

Tlačítko **i**

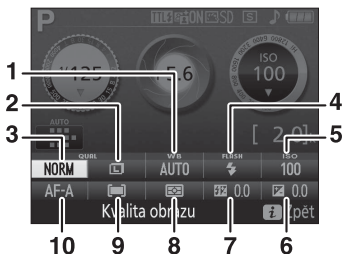

1	Vyvážení bílé barvy	124	6	Korekce expozice	118
2	Velikost obrazu	87	7	Korekce zábleskové expozice	120
3	Kvalita obrazu	85	8	Měření expozice	114
4	Zábleskový režim	90, 92	9	Režim činnosti zaostřovacích polí	78, 145
5	Citlivost ISO	95	10	Zaostřovací režim	74, 144

Menu fotoaparátu: Přehled

K většině volitelných možností pro fotografování, přehrávání a nastavení lze přistupovat prostřednictvím menu fotoaparátu. Chcete-li zobrazit menu, stiskněte tlačítko MENU.

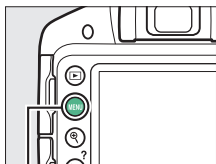

Tlačítko MENU

Karty menu

K dispozici jsou následující menu:

- : Přehrávání (☐ 219)
- : Fotografování (☐ 222)
- : Nastavení (☐ 231)
- : Retušování (☐ 263)
- : Poslední nastavení (☐ 288)

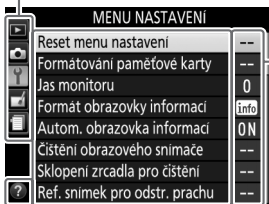

Aktuální nastavení jsou označena symboly.

Položky menu

Položky v aktuálně vybraném menu.

Symbol nápovědy (☐ 11)

■ Práce s menu fotoaparátu

K navigaci v jednotlivých menu fotoaparátu slouží multifunkční volič a tlačítko **OK**.

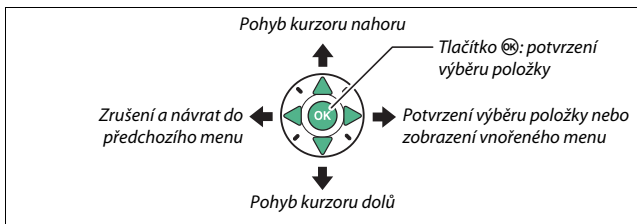

K navigaci v menu použijte níže uvedené kroky.

1 Zobrazte menu.

Stisknutím tlačítka **MENU** zobrazte menu.

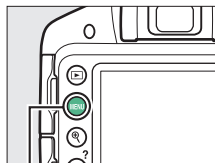

Tlačítko **MENU**

Symbol **?** (Nápověda)

Pokud se v levém spodním rohu monitoru zobrazuje symbol **?**, lze stisknutím tlačítka **Q** (**?**) zobrazit nápovědu. Po dobu stisknutí tlačítka se zobrazuje popis aktuálně vybrané možnosti nebo položky menu. Stisknutím tlačítek **▲** a **▼** lze procházet zobrazené informace.

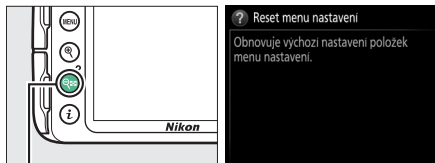

Tlačítko **Q** (**?**)

2 Vyberte symbol aktuálního menu.

Stisknutím tlačítka ◀ vyberte symbol aktuálního menu.



MENU NASTAVENÍ	
Reset menu nastavení	--
Formátování paměťové karty	--
jas monitoru	0
Formát obrazovky informací	inf
Autom. obrazovka informací	ON
Čištění obrazového snímače	--
Sklopení zrcadla pro čištění	--
Ref. snímek pro odstr. prachu	--

3 Vyberte menu.

Stisknutím tlačítek ▲ a ▼ vyberte požadované menu.

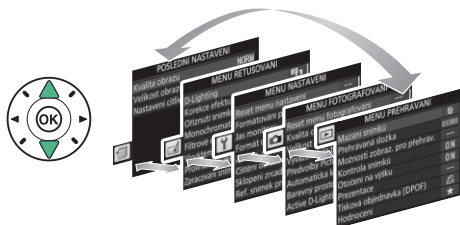

4 Umístěte kurzor do vybraného menu.

Stisknutím tlačítka ▶ umístěte kurzor do vybraného menu.



MENU PŘEHRAVÁNÍ	
Mazání snímků	🗑️
Prehrávaná složka	D3300
Možnosti zobraz. pro přehráv.	--
Kontrola snímků	ON
Otočení na výšku	ON
Prezentace	--
Tisková objednávka (DPOF)	🖨️
Hodnocení	★

5 Vyberte položku menu.

Stisknutím tlačítek ▲ a ▼ vyberte položku menu.



MENU PŘEHRAVÁNÍ	
Mazání snímků	🗑️
Prehrávaná složka	D3300
Možnosti zobraz. pro přehráv.	--
Kontrola snímků	ON
Otočení na výšku	ON
Prezentace	--
Tisková objednávka (DPOF)	🖨️
Hodnocení	★

- 6 Zobrazte volitelné možnosti.**
Stisknutím tlačítka ► zobrazte možnosti pro vybranou položku menu.

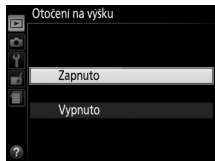

- 7 Vyberte možnost.**
Stisknutím tlačítek ▲ a ▼ vyberte požadovanou možnost.

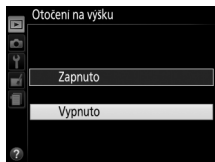

- 8 Potvrďte výběr možnosti.**
Stisknutím tlačítka OK potvrďte výběr zvolené možnosti. Chcete-li se vrátit zpět bez provedení výběru, stiskněte tlačítko MENU.



Věnujte pozornost následujícím bodům:

- Položky menu zobrazené šedě nejsou momentálně k dispozici.
- Ačkoliv má stisknutí tlačítka ► obecně stejný účinek jako stisknutí tlačítka OK, jsou situace, ve kterých lze provést výběr pouze stisknutím tlačítka OK.
- Chcete-li opustit menu a vrátit se do režimu fotografování, namáčkněte tlačítko spouště do poloviny (☞ 28).

První kroky

Před vložením nebo vyjmutím baterie či paměťové karty vždy vypněte fotoaparát.

1 Nasadte popruh.

Vyobrazeným způsobem nasadte popruh. Zopakujte totéž pro druhé očko.

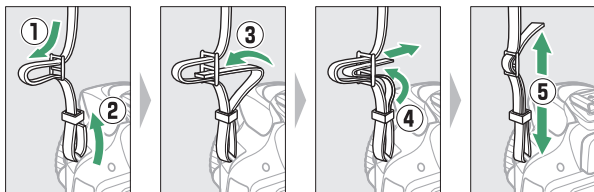

2 Nabijte baterii.

Pokud je součástí dodávky zásuvkový adaptér, vyklopte síťovou vidlici a nasadte adaptér způsobem vyobrazeným níže vlevo. Zkontrolujte, jestli je adaptér zcela nasazený. Vložte baterii do nabíječky a zapojte nabíječku do elektrické sítě. Vybitá baterie se plně nabije přibližně za hodinu a 50 minut.

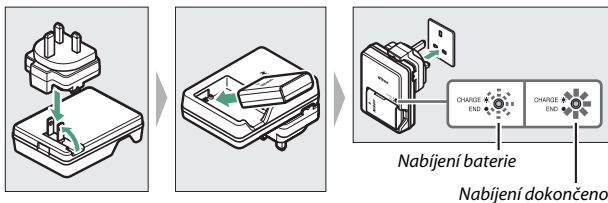

3 Vložte baterii a paměťovou kartu.

Baterii vkládejte ve vyobrazené orientaci tak, aby stiskla oranžovou aretaci baterie ke straně. Aretace zajistí baterii po jejím zasunutí až na doraz do těla fotoaparátu.

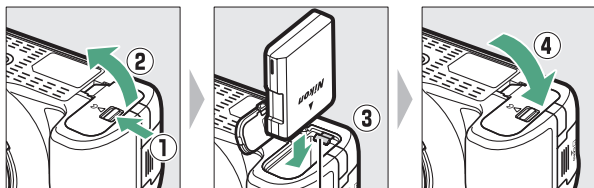

Aretace baterie

Zasuňte paměťovou kartu tak daleko do slotu, až zaklapne do aretované polohy.

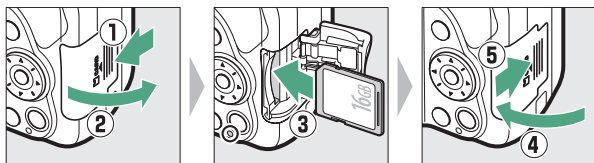

4 Nasadte objektiv.

Pokud je z fotoaparátu sejmutý objektiv nebo krytka těla, je nutné chránit tělo přístroje před vnikáním prachu.

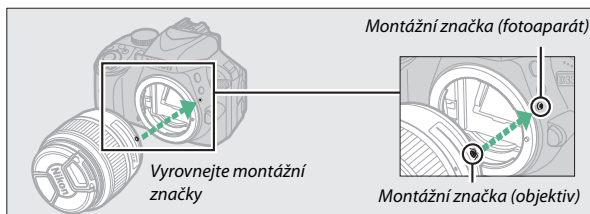
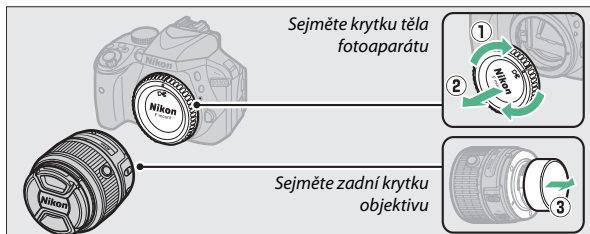

Před fotografováním nezapomeňte sejmout krytku objektivu.

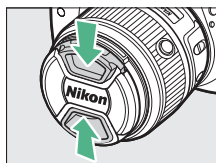

5 Zapněte fotoaparát. Zobrazí se dialog pro volbu jazyka.

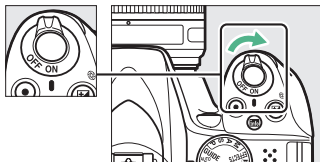

Hlavní vypínač

Fotoaparát zapnete otočením hlavního vypínače ve vyobrazeném směru.

Fotoaparát vypnete otočením hlavního vypínače ve vyobrazeném směru.



Objektivy vybavené tlačítkem teleskopického tubusu objektivu

Před použitím fotoaparátu odaretujte a vysuňte tubus objektivu zoomovým kroužkem. Podržte stisknuté tlačítko teleskopického tubusu objektivu (1) a otáčejte zoomovým kroužkem vyobrazeným způsobem (2).

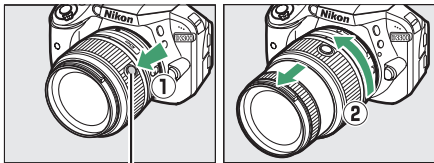

Tlačítko teleskopického tubusu objektivu

Je-li objektiv zasunutý, nelze fotografovat; zobrazí-li se chybové hlášení jako výsledek zapnutí fotoaparátu při zasunutém objektivu, otáčejte zoomovým kroužkem objektivu, dokud toto hlášení nezmizí.

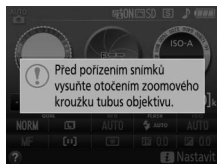

6 Vyberte požadovaný jazyk a nastavte hodiny fotoaparátu.

Pomocí multifunkčního voliče a tlačítka **OK** vyberte jazyk a nastavte hodiny fotoaparátu.

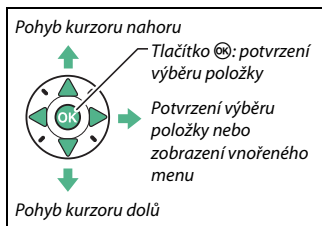

1

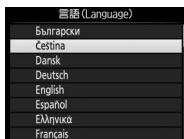

Výběr jazyka

2



Výběr časového pásma

3

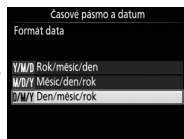

Výběr formátu data

4

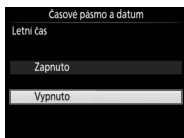

Výběr nastavení letního času

5

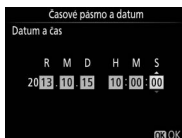

Nastavení data a času
(pamatujte si, že
fotoaparát využívá
24hodinový režim)

7 Zkontrolujte stav baterie a počet zbývajících snímků.

Stiskněte tlačítko **Info** a zkontrolujte stav baterie a počet zbývajících snímků.

V případě počtu zbývajících snímků jsou hodnoty nad 1000 indikovány v tisících označených písmenem „k“.

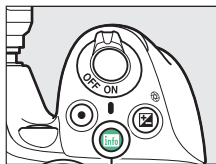

Tlačítko **Info**

Indikace stavu baterie (🔋 21)



Počet zbývajících snímků

8 Zaostřete hledáček.

Po sejmutí krytky objektivu otáčejte voličem dioptrické korekce hledáčku, dokud nevidíte ostře zobrazená zaostřovací pole. Během manipulace s voličem za současného pohledu do hledáčku dávejte pozor, abyste si neporanili oko prstem nebo nehtem.

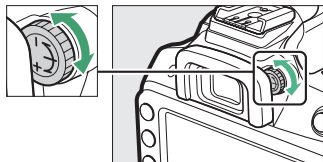

Rozostřený hledáček

Zaostřovací
pole

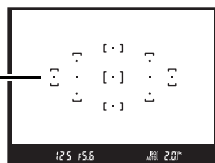

Zaostřený hledáček

✓ Během nabíjení

Během nabíjení nehýbejte s nabíječkou, ani se nedotýkejte baterie. Nebudete-li dbát tohoto upozornění, může ve velmi ojedinělých případech dojít k situaci, kdy bude nabíječka indikovat dokončení nabíjení v okamžiku pouze částečného nabití baterie. V takovémto případě vyjměte a znovu vložte baterii pro opětovné zahájení nabíjení.

✓ Nabíjení baterie

Přečtěte si a dodržujte varování a upozornění uvedená na stranách x–xiii a 321–325 tohoto návodu. Baterii nabíjejte ve vnitřních prostorách při okolní teplotě v rozmezí 5 °C–35 °C. Baterii nepoužívejte při okolní teplotě pod 0 °C nebo nad 40 °C; nebudete-li dbát tohoto upozornění, může dojít k poškození baterie nebo ke snížení její výkonnosti. Při teplotách baterie v rozmezí 0 °C až 15 °C a 45 °C až 60 °C se může snížit kapacita baterie a prodloužit doba nabíjení. Pokud se teplota baterie pohybuje pod 0 °C nebo nad 60 °C, baterie se nenabije. Pokud během nabíjení rychle bliká kontrolka **CHARGE (NABÍJENÍ)** (přibližně 8× za sekundu), zkontrolujte dodržení správného teplotního rozmezí pro nabíjení a poté odpojte nabíječku od elektrické sítě a vyjměte a znovu vložte baterii. Pokud problém přetrvává, přestaňte nabíječku a baterii okamžitě používat a odneste je k prodejci či do autorizovaného servisu Nikon.

Nabíječku používejte výhradně k nabíjení kompatibilních baterií. Nepoužívanou nabíječku odpojte od elektrické sítě.

✓ Indikace stavu baterie

Stav baterie se zobrazuje na obrazovce informací (pokud je kapacita baterie nízká, zobrazí se varování rovněž v hledáčku). Ne zobrazí-li se při stisknutí tlačítka **Info** obrazovka informací, je baterie vybitá a je třeba ji nabít.



Obrazovka informací	Hledáček	Popis
	—	Baterie je plně nabitá.
	—	Baterie je částečně vybitá.
		Baterie je téměř vybitá. Připravte si náhradní plně nabitou baterii nebo se připravte na nabítí baterie.
 (bliká)	 (bliká)	Baterie je vybitá. Nabíjte baterii.

Vyjmutí baterie

Chcete-li vyjmout baterii, vypněte fotoaparát a otevřete krytku prostoru pro baterii. Stisknutím aretace baterie ve směru vyobrazeném šipkou uvolníte baterii a poté ji ručně vyjměte.

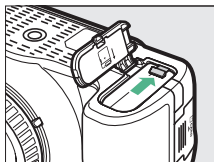

Formátování paměťových karet

Pokud paměťovou kartu používáte ve fotoaparátu poprvé nebo poté, co byla formátována v jiném zařízení, vyberte položku **Formátování paměťové karty** v menu nastavení a podle pokynů na obrazovce kartu naformátujte (☐ 234). *Pozor, tento postup trvale vymaže veškerá data obsažená na kartě.* Než budete pokračovat, přesvědčte se, že máte všechny snímky a další data, která chcete uchovat, bezpečně zkopírované do počítače.

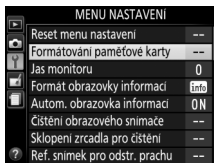

Paměťové karty

- Paměťové karty mohou být po použití horké. Při vyjímání paměťových karet z fotoaparátu proto buďte opatrní.
- Před vložením nebo vyjmutím paměťové karty vypněte fotoaparát. Během formátování nebo ukládání, mazání či kopírování dat do počítače nevyjímajte paměťovou kartu z fotoaparátu, nevypínejte fotoaparát a neodpojujte ani nevyjímejte zdroj energie. Nebudete-li dbát tohoto upozornění, může dojít ke ztrátě dat či k poškození fotoaparátu nebo karty.
- Nedotýkejte se kontaktů karty prsty ani kovovými předměty.
- Kartu neohýbejte, nenechte spadnout ani ji nevystavujte silnému mechanickému namáhání.
- Nepůsobte silou na pouzdro karty. Nedodržení tohoto upozornění může vést k poškození karty.
- Kartu nevystavujte působení vody, horka, vysokého stupně vlhkosti nebo přímého slunečního záření.
- Paměťové karty neformátujte pomocí počítače.

Vyjmutí paměťové karty

Poté, co se ujistíte, že kontrolka přístupu na paměťovou kartu nesvítí, vypněte fotoaparát, otevřete krytku slotu pro paměťovou kartu a stisknutím kartu povysuňte (1). Poté lze kartu ručně vyjmout (2).

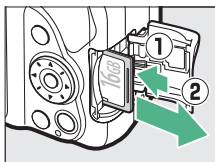

Spínač ochrany proti zápisu

Paměťové karty SD jsou vybaveny spínačem ochrany proti zápisu, který slouží jako ochrana před náhodnou ztrátou dat. Pokud je spínač v poloze „lock“ (zakázaný zápis), nelze paměťovou kartu formátovat a nelze ukládat ani mazat snímky (při pokusu o spuštění závěrky se ozve pípnutí). Pro odaretování paměťové karty posuňte spínač do polohy „write“ (zápis).

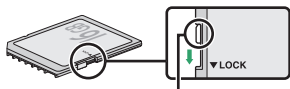

Spínač ochrany proti zápisu

Přepínače A-M, M/A-M, A/M-M a spínač VR (redukce vibrací)

Při použití automatického zaostřování v kombinaci s objektivem vybaveným přepínačem režimů **A-M** posuňte přepínač do polohy **A** (pokud je objektiv vybavený přepínačem **M/A-M** nebo **A/M-M**, vyberte režim **M/A** nebo **A/M**). Informace o dalších objektivích, které lze používat na tomto fotoaparátu, viz strana 289.



Pokud je objektiv vybaven spínačem redukce vibrací (VR), vyberte možnost **ON (ZAPNUTO)** pro snížení účinků vibrací (☐ 355).



Sejmutí objektivu

Před sejmutím nebo výměnou objektivu se přesvědčte, že je fotoaparát vypnutý. Chcete-li sejmout objektiv, stiskněte a podržte tlačítko aretace bajonetu (1) a současně otáčejte objektivem po směru hodinových ručiček (2). Po sejmutí objektivu nasadíte krytky objektivu a krytku těla fotoaparátu.

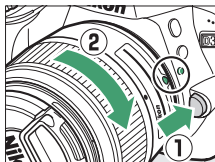

Zasunutí objektivů vybavených tlačítkem teleskopického tubusu objektivu

Chcete-li zasunout objektiv v době, kdy fotoaparát nepoužíváte, stiskněte a držte tlačítko teleskopického tubusu objektivu (1) a současně otočte zoomovým kroužkem vyobrazeným způsobem do polohy „L“ (aretovaná poloha) (2). Objektiv zasuňte rovněž před sejmutím z fotoaparátu a dávejte pozor, abyste při snímání nebo nasazování objektivu nestiskli tlačítko teleskopického tubusu objektivu.

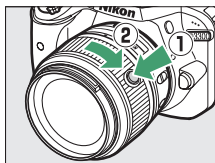

Hodiny fotoaparátu

Hodiny fotoaparátu nejsou tak přesné jako většina náramkových a domácích hodin. Proto je pravidelně porovnávejte s přesnějšími měřiči času a podle potřeby je seřídte.



Baterie hodin

Hodiny fotoaparátu jsou napájeny nezávislým dobíjecím zdrojem energie, který se podle potřeby nabíjí, když je ve fotoaparátu vložena hlavní baterie. Tři dny nabíjení postačí k napájení hodin po dobu přibližně jednoho měsíce. Varovná zpráva informující o nenastavených hodinách fotoaparátu po jeho zapnutí znamená, že je baterie hodin vybitá a nastavení hodin bylo resetováno. Nastavte správné hodnoty data a času.

Fotografování metodou „zaměř a stiskni“ (režimy ^{AUTO} a)

Tato část popisuje fotografování a záznam videosekvencí v režimech ^{AUTO} a , automatických režimech typu „zaměř a stiskni“, ve kterých je většina nastavení prováděna automaticky fotoaparátem v závislosti na snímacích podmínkách.



Než budete pokračovat, zapněte fotoaparát a nastavte volič expozičních režimů do polohy ^{AUTO} nebo  (jediný rozdíl mezi oběma režimy je ten, že v režimu  nepracuje blesk).

Volič expozičních režimů

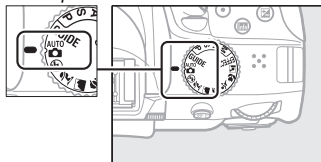

Fotografování s využitím hledáčku



Fotografování	26
Zobrazení snímků	29
Mazání snímků	30

Živý náhled



Fotografování	32
Zobrazení snímků	35
Mazání snímků	36
Záznam videosekvencí	37
Zobrazení videosekvencí	39
Mazání videosekvencí	40

Vytvoření kompozice snímků v hledáčku

1 Připravte si fotoaparát.

Při tvorbě kompozice snímků v hledáčku uchopte grip fotoaparátu pravou rukou a levou rukou podepřete tělo přístroje nebo objektiv.



Při tvorbě kompozice snímků v portrétní orientaci (na výšku) držte fotoaparát způsobem uvedeným na obrázku vpravo.



Použití objektivu se zoomem

Pomocí zoomového kroužku zvětšíte objekt tak, aby vyplnil větší část plochy snímku, nebo rozšíříte záběr, aby se zvětšila plocha viditelná na konečném snímku (pro zvětšení objektu zvolte delší ohniskovou vzdálenost na stupnici ohniskových vzdáleností objektivu, pro rozšíření záběru zvolte kratší ohniskovou vzdálenost). Pokud je objektiv vybavený tlačítkem teleskopického tubusu objektivu (☐ 17), stiskněte a držte tlačítko a otočte zoomovým kroužkem, dokud se objektiv neodearetuje a zpráva zobrazená vpravo nezmizí. Poté upravte nastavení ohniskové vzdálenosti zoomovým kroužkem.

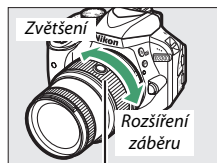

Zoomový kroužek

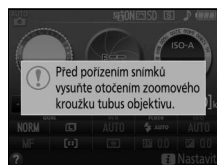

2 Vytvořte kompozici snímku.

Hlavní objekt umístěte v hledáčku tak, aby se nacházel v místě alespoň jednoho z 11 zaostřovacích polí.

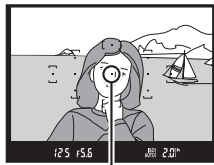

Zaostřovací pole

3 Namáčkněte tlačítko spouště do poloviny.

Namáčkněte tlačítko spouště do poloviny pro zaostření (pokud je fotografovaný objekt špatně osvětlený, může se vyklopit vestavěný blesk a rozsvítit pomocné světlo AF). Po dokončení zaostřování zazní pípnutí (pokud se objekt pohybuje, pípnutí nemusí zaznít) a v hledáčku se zobrazí indikace zaostření (●).



Indikace
zaostření

Kapacita
vyrovnávací
paměti

Indikace zaostření	Popis
●	Zaostřeno na objekt.
● (bliká)	Fotoaparát není schopen automaticky zaostřit. Viz strana 76.

4 Exponujte.

Plynule domáčkněte tlačítko spouště zbývající část jeho chodu až na doraz pro expozici snímku. Rozsvítí se kontrolka přístupu na paměťovou kartu a pořízený snímek se na několik sekund zobrazí na monitoru. *Dokud kontrolka přístupu na paměťovou kartu nezaschne a zaznamenávání snímku neskončí, nevyjímejte paměťovou kartu a neodpojujte ani nevyjímejte zdroj energie.*

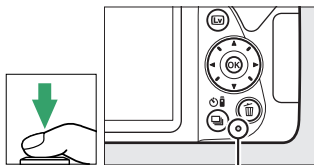

Kontrolka přístupu na paměťovou kartu



Tlačítko spouště

Fotoaparát je vybaven dvoupolohovým tlačítkem spouště. Při namáčknutí tlačítka spouště do poloviny fotoaparát zaostří. Chcete-li pořídit snímek, stiskněte tlačítko spouště zbývající část jeho chodu až na doraz.



Zaostření: namáčknutí do poloviny



Expozice: stisknutí až na doraz



Namáčknutím tlačítka spouště do poloviny se rovněž ukončí přehrávání a připraví fotoaparát k okamžitému použití.

Zobrazení snímků

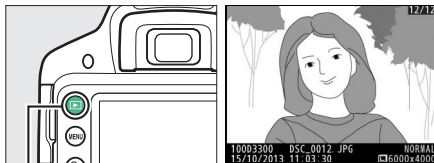
Snímek se zobrazí na monitoru stisknutím tlačítka .



Tlačítko 

Další snímky se zobrazí stisknutím tlačítek  a .



Mazání nepotřebných snímků

Zobrazte snímek, který chcete vymazat.

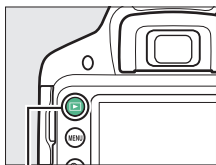

Tlačítko 

Stiskněte tlačítko ; zobrazí se dialog pro potvrzení.

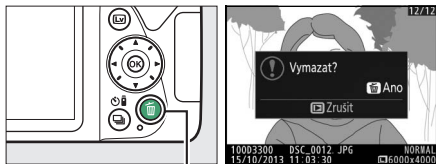

Tlačítko 

Pro vymazání snímku stiskněte znovu tlačítko .

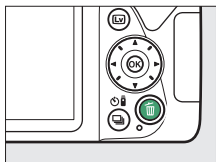

Časovač pohotovostního režimu

Není-li po dobu přibližně 8 s provedena žádná operace, informace v hledáčku a na obrazovce informací se vypnou z důvodu snížení spotřeby energie. Pro opětovnou aktivaci indikace namáčkněte tlačítko spouště do poloviny. Dobu zpoždění před automatickým doběhnutím časovače pohotovostního režimu lze vybrat pomocí položky **Časovače autom. vypnutí** v menu nastavení (☰ 245).



Expozimetr vypnutý

Expozimetr zapnutý

Vestavěný blesk

Pokud je třeba pro dosažení správné expozice v režimu  doplňkové osvětlení, vykllopí se při namáčknutí tlačítka spouště do poloviny automaticky vestavěný blesk fotoaparátu (☰ 89). Pokud je blesk vyklopený do pracovní polohy, lze pořizovat snímky pouze v případě zobrazení indikace připravenosti k záblesku (⚡). Není-li zobrazena indikace připravenosti k záblesku, blesk se nabíjí; v takovém případě krátce sejměte prst z tlačítka spouště a zkuste tlačítko stisknout znovu.

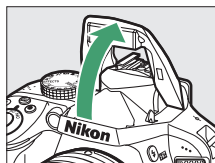

Pokud blesk nepoužíváte, stiskněte jej opatrně dolů k tělu fotoaparátu, až zaklapne do transportní polohy.

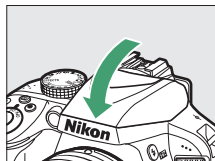

Vytvoření kompozice snímků na monitoru

1 Stiskněte tlačítko .

Na monitoru fotoaparátu se zobrazí aktuální záběr objektivu (živý náhled).

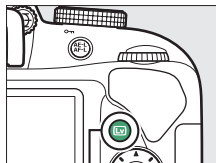

Tlačítko 

2 Připravte si fotoaparát.

Uchopte grip fotoaparátu pravou rukou a levou rukou podepřete tělo přístroje nebo objektiv.



Při tvorbě kompozice snímků v portrétní orientaci (na výšku) držte fotoaparát způsobem uvedeným na obrázku vpravo.



3 Zaostřete.

Namáčkněte tlačítko spouště do poloviny. Během zaostřování bliká zaostřovací pole zeleně. Pokud je fotoaparát schopen zaostřit, zaostřovací pole se zobrazí zeleně; pokud fotoaparát není schopen zaostřit, bliká zaostřovací pole červeně.



Zaostřovací pole

4 Exponujte.

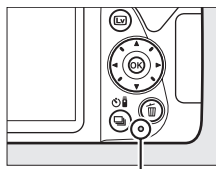

Stiskněte tlačítko spouště zbývající část jeho chodu až na doraz. Vypne se monitor a během záznamu snímku bliká kontrolka přístupu na paměťovou kartu. *Dokud kontrolka přístupu na paměťovou kartu nezhasne a zaznamenávání snímku neskončí, nevyjímejte paměťovou kartu a neodpojte ani nevyjímejte zdroj energie.* Po dokončení zaznamenávání se pořízený snímek zobrazí na několik sekund na monitoru. Pro ukončení živého náhledu stiskněte tlačítko **[Lv]**.



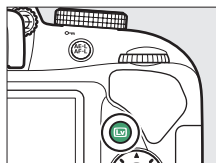







Kontrolka přístupu na paměťovou kartu



Automatický výběr programu (automatická volba motivových programů)

Pokud je v režimu  nebo  vybrán režim živého náhledu, tak fotoaparát v případě, že je aktivní automatické zaostřování, automaticky analyzuje fotografovaný objekt a vybírá odpovídající provozní (expoziční) režim. Vybraný režim se zobrazí na monitoru.



	Portrét	Portréty osob
	Krajina	Snímky krajín a měst
	Makro	Objekty blízko fotoaparátu
	Noční portrét	Portréty na tmavém pozadí
	Režim Auto	
	Rež. Auto (vypnutý blesk)	Objekty, které jsou vhodné pro režimy  a  , nebo takové, které nespádají do výše zmíněných kategorií

Živý náhled



Další informace o fotografování v režimu živého náhledu viz strana 142.

Zobrazení snímků

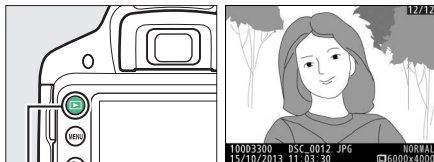
Snímek se zobrazí na monitoru stisknutím tlačítka .



Tlačítko 

Další snímky se zobrazí stisknutím tlačítek  a .



Mazání nepotřebných snímků

Zobrazte snímek, který chcete vymazat.

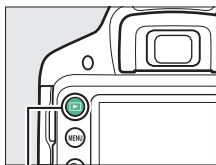

Tlačítko 

Stiskněte tlačítko ; zobrazí se dialog pro potvrzení.

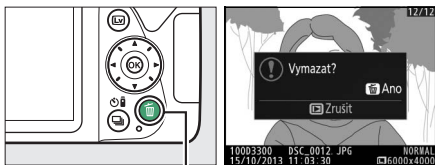

Tlačítko 

Pro vymazání snímku stiskněte znovu tlačítko .

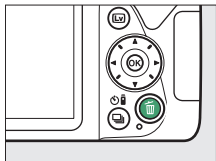

Záznam videosekvencí

Videosekvence lze zaznamenávat v režimu živého náhledu.

1 Stiskněte tlačítko .

Na monitoru se zobrazí aktuální záběr objektivu.

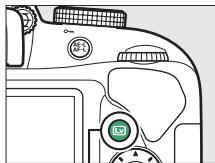

Tlačítko 

2 Připravte si fotoaparát.

Uchopte grip fotoaparátu pravou rukou a levou rukou podepřete tělo přístroje nebo objektiv.



3 Zaostřete.

Namáčknutím tlačítka spouště do poloviny zaostřete.



Zaostřovací pole

4 Spusťte záznam.

Stisknutím tlačítka záznamu videosekvence zahajte záznam. Na monitoru se zobrazí indikace záznamu a dostupná doba záznamu.

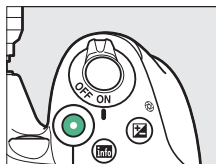

Tlačítko záznamu videosekvence

Indikace záznamu



Zbývající čas

5 Ukončete záznam.



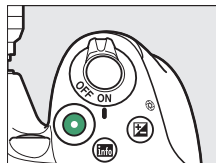

Pro ukončení záznamu stiskněte znovu tlačítko záznamu videosekvence. Pro ukončení živého náhledu stiskněte tlačítko **[Lv]**.



Záznam videosekvencí

Podrobnější informace o záznamu videosekvencí viz strana 155.

Zobrazení videosekvencí

Stisknutím tlačítka  spustíte přehrávání a poté posunujte mezi snímky, dokud se nezobrazí videosekvence (označená symbolem ). Stisknutím tlačítka  spustíte přehrávání a stisknutím tlačítka  nebo  přehrávání ukončíte. Další informace viz strana 162.

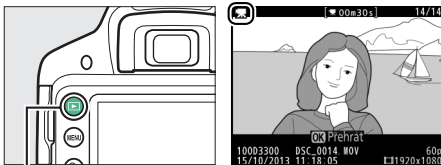

Tlačítko 

Mazání nepotřebných videosekvencí

Zobrazte videosekvenci, kterou chcete vymazat (videosekvence jsou označeny symbolem 🗑️).

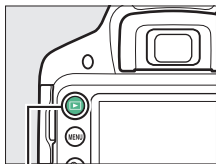

Tlačítko 🗑️

Stiskněte tlačítko 🗑️; zobrazí se dialog pro potvrzení.

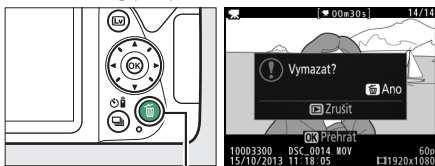

Tlačítko 🗑️

Pro vymazání videosekvence stiskněte znovu tlačítko 🗑️.

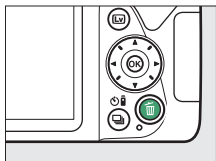

Režim průvodce

Průvodce

Režim průvodce umožňuje přístup k různým často používaným a užitečným funkcím. Při otočení voliče expozičních režimů do polohy **GUIDE** se zobrazí nejvyšší úroveň průvodce.



Provozní (expoziční) režim: V symbolu expozičního režimu se zobrazuje indikace režimu průvodce.

K dispozici jsou následující položky:

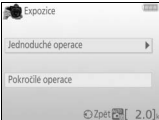
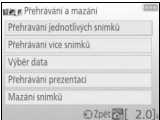
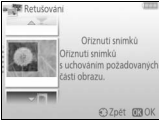
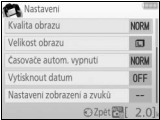
Expozice	Přehrávání a mazání
<p>Fotografování.</p> 	<p>Zobrazení a/nebo mazání snímků.</p> 
Retušování	Nastavení
<p>Retušování snímků.</p> 	<p>Nastavení fotoaparátu.</p> 

Menu režimu průvodce

Chcete-li zpřístupnit tato menu, vyberte položku **Expozice, Přehrávání a mazání** nebo **Nastavení** a stisknete tlačítko **OK**.



Expozice

Jednoduché operace

	Režim Auto
	Vypnutý blesk
	Vzdálené objekty
	Makrosnímky
	Spící tváře
	Pohyblivé objekty
	Krajiny
	Portréty
	Noční portrét
	Fotografování nočních krajín

Pokročilé operace

	Změkčení pozadí	Upravuje clonu.
	Vysoká hloubka ostrosti	
	Zmrazení pohybu (osoby)	Volí čas závěrky.
	Zmrazení pohybu (vozidla)	
	Zobrazení tekoucí vody	
	Zachycení červeně záp. slunce *	Upravuje nastavení vyvážení bílé barvy pro zachycení živých barev západů slunce.
	Pořizování jasných snímků *	Upravuje nastavení korekce expozice pro získání světlých (high-key) nebo tmavých (low-key) snímků.
	Tmavé snímky (low-key) *	Upravuje automatické nastavení citlivosti ISO pro špatně osvětlené objekty a snímky teleobjektivem.
	Redukce rozmazání snímků	

* Ovlivňuje ostatní položky menu **Pokročilé operace**. Chcete-li obnovit výchozí nastavení, vypněte fotoaparát a znovu jej zapněte.

„Začněte fotografovat“

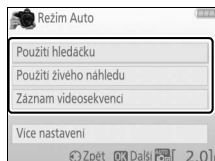

Vyberte požadovanou možnost a stiskněte tlačítko **OK**.

- Použití hledáčku
- Použití živého náhledu
- Záznam videosekvencí

„Více nastavení“

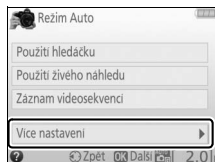

Pokud je zobrazena položka **Více nastavení**, můžete ji vybrat a stisknutím tlačítka **▶** zobrazit následující volitelná nastavení (dostupnost jednotlivých nastavení se mění podle vybraných možností pro fotografování):

- Nastavení blesku > Zábleskový režim
- Nastavení blesku > Korekce zábleskové expozice
- Snímací režim
- Nastavení citlivosti ISO > Citlivost ISO
- Nastavení citlivosti ISO > Automat. regulace citl. ISO
- Předvolby Picture Control
- Korekce expozice
- Vyvážení bílé barvy

■ Přehrávání a mazání

Přehrávání jednotlivých snímků

Přehrávání více snímků

Výběr data

Přehrávání prezentací

Mazání snímků

Režim Průvodce

V případě otočení voliče expozičních režimů na jiné nastavení a v případě vypnutí fotoaparátu je režim průvodce resetován na úroveň **Jednoduché operace > Režim Auto**.

■ ■ Retušování

Oříznutí snímků

Filtrové efekty (filtr typu hvězda)

Filtrové efekty (změkčovací filtr)

Fotografická ilustrace

Efekt miniatURY

Selektivní barva

■ ■ Nastavení

Kvalita obrazu

Velikost obrazu

Časovače autom. vypnutí

Vytisknout datum

Nastavení zobrazení a zvuků

Jas monitoru

Barva pozadí obraz. informací

Autom. obrazovka informací

Pípnutí

Nastavení videa

Vel. obrazu/snímací frekv.

Kvalita videa

Mikrofon

Redukce hluku větru

Redukce blikání obrazu

Přehrávaná složka

Možnosti zobraz. pro přehráv.

Tisková objednávka (DPOF)

Hodiny a jazyk (Language)

Časové pásmo a datum

Jazyk (Language)

Formátování paměťové karty

Nastavení výstupu

HDMI

Videovýstup

Bezdrátový mobilní adaptér

Přenos pomoci Eye-Fi *





Bez paměťové karty?

* K dispozici pouze tehdy, je-li vložena kompatibilní paměťová karta Eye-Fi (□ 261).









Změny nastavení položek **Kvalita obrazu**, **Velikost obrazu**, **Časovače autom. vypnutí**, **Vytisknout datum**, **Přehrávaná složka**, **Možnosti zobraz. pro přehráv.**, všech položek **Nastavení zobrazení a zvuků** a všech položek **Nastavení videa** kromě položky **Redukce blikání obrazu** platí pouze pro režim průvodce a neprojevují se při použití jiných provozních (expozičních) režimů.

Použití průvodce

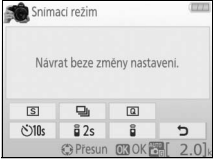
Během zobrazení průvodce lze provádět následující operace:

Pro	Použijte	Popis
Návrat na nejvyšší úroveň průvodce	 Tlačítko MENU	Pro zapnutí monitoru nebo návrat na nejvyšší úroveň průvodce stiskněte tlačítko MENU.
Zapnutí monitoru		
Výběr menu		Stisknutím tlačítek ▲, ▼, ◀ a ▶ vyberete menu.
Výběr možnosti		Stisknutím tlačítek ▲ a ▼ vyberete možnosti v menu.
		Stisknutím tlačítek ▲, ▼, ◀ a ▶ vyberete možnosti na obrazovkách níže vyobrazeného typu.
Potvrzení výběru menu nebo možnosti		Výběr možnosti nebo menu potvrdíte stisknutím tlačítka OK.

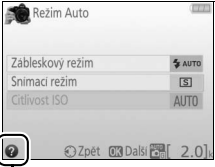

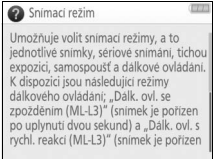
Pro	Použijte	Popis
Návrat k předchozí obrazovce		Pro návrat k předchozí obrazovce stiskněte tlačítko ◀.
		<p>Pro zrušení výběru a návrat k předchozí obrazovce z obrazovky níže uvedeného typu vyberte možnost ▶ a stiskněte tlačítko Ⓞ.</p> 
Zobrazení nápovědy	 <p>Tlačítko  (?)</p>	<p>Pokud se v levém spodním rohu monitoru zobrazuje symbol , lze stisknutím tlačítka  (?) zobrazit nápovědu. Po dobu stisknutí tlačítka se zobrazuje popis aktuálně vybrané položky/ možností. Stisknutím tlačítek ▲ a ▼ lze procházet zobrazené informace.</p>  <p>Symbol  (nápověda)</p> 

Přizpůsobení nastavení fotografovanému objektu nebo situaci (Motivové programy)

Fotoaparát nabízí množství motivových programů. Výběrem motivového programu dojde k automatické optimalizaci nastavení fotoaparátu pro vybraný motiv, což zjednodušuje tvůrčí fotografování na pouhý výběr motivového programu, vytvoření kompozice snímku a pořízení snímku postupem popsáním na straně 25.

Pomocí voliče expozičních režimů lze zvolit následující typy motivů:

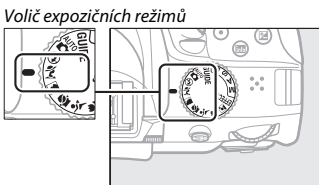

Portrét



Program vhodný pro portréty s měkkými, přirozenými odstíny pleti. Pokud se fotografovaný objekt nachází daleko od pozadí a je použit teleobjektiv, detaily v pozadí se zobrazí změkčené, což propůjčí celému snímku prostorový účinek.

Krajina

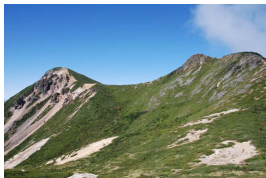

Program vhodný pro živé snímky krajiny za denního světla.

Poznámka

Vestavěný blesk a pomocné světlo AF se vypnou.

Děti



Program vhodný pro momentky dětí. Oblečení a detaily v pozadí jsou reprodukovány v sytých barvách, zatímco odstíny pleti zůstávají měkké a přirozené.

Sporty



Krátké časy závěrky zmrazí pohyb u dynamických sportovních scén a hlavní objekt jasně vystane do popředí.

Poznámka

Vestavěný blesk a pomocné světlo AF se vypnou.

Makro



Program vhodný k fotografování květů, hmyzu a jiných malých objektů zblízka (pro zaostření na velmi malé vzdálenosti lze použít makroobjektiv).

Noční portrét

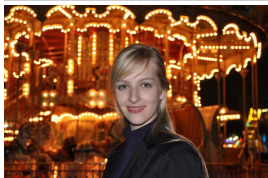

Program vhodný pro dosažení přirozeného expozičního vyvážení mezi hlavním objektem a pozadím u portrétů pořizovaných za nízké hladiny osvětlení.

Zamezení rozmazání snímků

Abyste zamezili rozmazání snímků chvěním fotoaparátu při použití dlouhých časů závěrky, použijte stativ.

Speciální efekty

Při záznamu snímků lze použít speciální efekty.

Noční vidění	Selektivní barva
Velmi živé	Silueta
Pop	High-key
Fotografická ilustrace	Low-key
Barevná skica	Malba HDR
Efekt dětského fotoaparátu	Jednoduché panoráma
Efekt miniatury	



Po otočení voliče expozičních režimů do polohy **EFFECTS** lze otáčením příkazového voliče vybírat a zobrazovat na monitoru následující efekty.

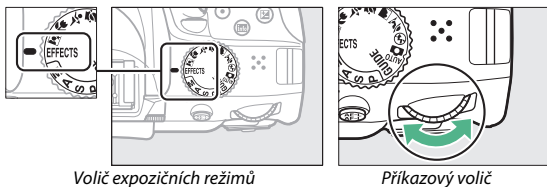

Volič expozičních režimů

Příkazový volič

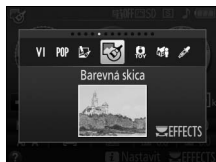

Monitor

Noční vidění

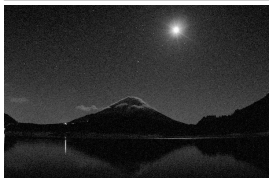

Tento efekt použijte za temna pro pořízení monochromatických snímků vysokými citlivostmi ISO.

Poznámka

Snímky mohou být ovlivněny obrazovým šumem ve formě náhodně rozmístěných jasně zbarvených pixelů, závoje nebo proužků. Automatické zaostřování je k dispozici pouze v režimu živého náhledu; není-li fotoaparát schopen zaostřit automaticky, lze použít manuální zaostřování. Vestavěný blesk a pomocné světlo AF se vypnou.

VI Velmi živé



Celková sytost barev a kontrast se zvýší pro dosažení živějších snímků.

POP Pop





Celková sytost barev se zvýší pro dosažení živějších snímků.

Fotografická ilustrace



Doostřuje obrysy a zjednodušuje zbarvení pro dosažení efektu plakátu, jehož účinek lze upravovat v režimu živého náhledu (☐ 56).

Poznámka

Blesk se automaticky vypne; chcete-li použít blesk, vyberte zábleskový režim (☐ 90) z možnosti  **AUTO** (Automatická aktivace blesku) a  **AUTO** (Aut. aktivace blesku + redukce červ. očí). Videosekvence pořízené v tomto režimu se přehrávají jako prezentace vytvořené ze sérií statických snímků.

Barevná skica



Fotoaparát rozpozná a vybarví obrysy pro získání efektu barevné skici. Výsledný účinek lze vybrat s pomocí živého náhledu (☐ 57).

Poznámka

Videosekvence pořízené v tomto režimu se přehrávají jako prezentace vytvořené ze sérií statických snímků.

TOY Efekt dětského fotoaparátu



Tento efekt vytváří snímky a videosekvence, které vypadají, jako kdyby byly pořízeny dětským fotoaparátem. Výsledný účinek lze vybrat s pomocí živého náhledu (☐ 58).

Efekt miniatury



Tento efekt vytváří snímky, které vypadají jako snímky miniaturních modelů. Nejlepší výsledky poskytuje u snímků, které byly pořízeny z výrazného nadhledu. Videosekvence pořízené s využitím efektu miniatury se přehrávají vysokou frekvencí, čímž dochází ke kompresi přibližně 45 minut záznamu pořízeného ve formátu 1920 × 1080/30p do videosekvence, která se přehrává přibližně tři minuty. Výsledný účinek lze vybrat s pomocí živého náhledu (☐ 59).

Poznámka

Videosekvence jsou zaznamenávány němé. Vestavěný blesk a pomocné světlo AF se vypnou.

Selektivní barva



Všechny barvy kromě vybraných jsou zaznamenány černobíle. Výsledný účinek lze vybrat s pomocí živého náhledu (☐ 61).

Poznámka

Vestavěný blesk se vypne.



Siluety objektů na světlém pozadí.

 **Poznámka**

Vestavěný blesk se vypne.

 **High-key**



Tento efekt použijte pro fotografování jasných scén a získání světlých snímků, které budou působit, jako kdyby byly zalité světlem.

 **Poznámka**

Vestavěný blesk se vypne.

 **Low-key**



Efekt vhodný pro získání tmavých snímků typu low-key, ze kterých vystupují pouze nejvyšší jasy.

 **Poznámka**

Vestavěný blesk se vypne.

 **Zamezení rozmazání snímků**

Abyste zamezili rozmazání snímků chvěním fotoaparátu při použití dlouhých časů závěrky, použijte stativ.

Malba HDR



Fotoaparát při každém stisknutí spouště pořídí dva snímky s různou expozicí a tyto snímky zkombinuje pro dosažení efektu malby zdůrazňujícího detaily a barvy.

Poznámka

Účinky tohoto efektu nelze předem zkontrolovat v režimu živého náhledu. Mějte na paměti, že požadovaných výsledků nemusí být dosaženo v případě, že se fotoaparát nebo objekt během expozice pohybuje. Během záznamu se zobrazuje zpráva a nelze pořizovat další snímky. Vestavěný blesk se vypne, zakáže se sériové snímání a videosekvence jsou zaznamenávány v režimu .

Jednoduché panoráma































Pořizování panoramatických snímků způsobem popsáním na straně 63. Před zahájením záznamu spusťte živý náhled; panoramatické snímky nelze pořizovat při fotografování s využitím hledáčku.

Poznámka

Vestavěný blesk se vypne a nelze zaznamenávat videosekvence.

NEF (RAW)

Záznam snímků NEF (RAW) není k dispozici v režimech , VI, POP, , , , , , , , , , , , , , , , , , , , , , , , , , , , , ,

Možnosti dostupné v režimu živého náhledu

■ ■ Fotografická ilustrace

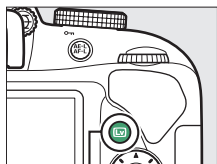

1 Aktivujte živý náhled.

Stiskněte tlačítko . Na monitoru se zobrazí aktuální záběr objektivu.





Tlačítko 

2 Upravte tloušťku obrysů.

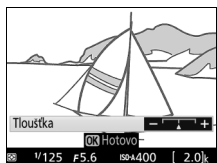
Stisknutím tlačítka  se zobrazí možnosti vyobrazené vpravo. Stisknutím tlačítek  a  nastavte tlustší nebo tenčí obrysy.



3 Stiskněte tlačítko .

Po dokončení procedury nastavení stiskněte tlačítko  pro návrat. Chcete-li ukončit režim živého náhledu, stiskněte tlačítko . Vybrané nastavení zůstává účinné a je aplikováno při pořizování snímků s využitím hledáčku.

1 Aktivujte živý náhled.



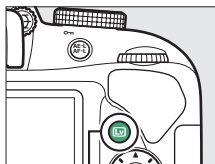

Stiskněte tlačítko . Na monitoru se zobrazí aktuální záběr objektivu.



Tlačítko 

2 Nastavte požadované možnosti.

Stisknutím tlačítka  se zobrazí možnosti vyobrazené vpravo.



Stisknutím tlačítek  a  vyberte možnost **Živost** nebo **Obrysy** a stisknutím tlačítek  a  změňte nastavení.

Zvýšením živosti se zvýší sytost barev a snížením živosti se dosáhne vybledlého, monochromatického efektu za

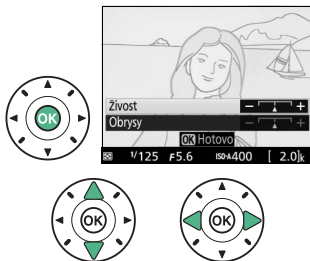
současného zesilování nebo zeslabování obrysů objektů. Zesílením obrysů objektů se dosáhne rovněž sytějších barev.



3 Stiskněte tlačítko .



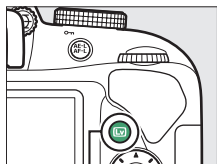

Po dokončení procedury nastavení stiskněte tlačítko  pro návrat. Chcete-li ukončit režim živého náhledu, stiskněte tlačítko .

Vybrané nastavení zůstává účinné a je aplikováno při pořizování snímků s využitím hledáčku.



- 1** **Aktivujte živý náhled.**
Stiskněte tlačítko . Na monitoru se zobrazí aktuální záběr objektivu.

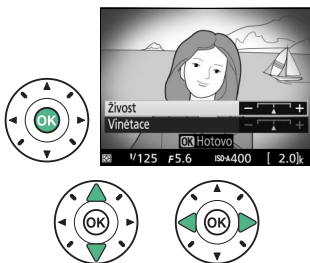

Tlačítko 

- 2** **Nastavte požadované možnosti.**
Stisknutím tlačítka  se zobrazí možnosti vyobrazené vpravo. Stisknutím tlačítek  a  vyberte položku **Živost** nebo **Vinětace** a stisknutím tlačítek  a  změňte nastavení. Nastavením živosti lze zvýšit nebo snížit nasycení barev, nastavením vinětace lze zvolit úroveň vinětace.



- 3** **Stiskněte tlačítko .**
Po dokončení procedury nastavení stiskněte tlačítko  pro návrat. Chcete-li ukončit režim živého náhledu, stiskněte tlačítko . Vybrané nastavení zůstává účinné a je aplikováno při pořizování snímků s využitím hledáčku.

1 Aktivujte živý náhled.

Stiskněte tlačítko . Na monitoru se zobrazí aktuální záběr objektivu.

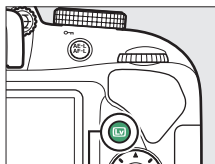



Tlačítko 

2 Umístěte zaostřovací pole.

Pomocí multifunkčního voliče umístěte zaostřovací pole do oblasti, která má být zobrazena ostře, a namáčknutím tlačítka spouště do poloviny zaostřete.



Chcete-li dočasně skrýt možnosti efektu miniatury ze

zobrazovače a zvětšit zobrazení na monitoru pro možnost přesného zaostření, stiskněte tlačítko . Zobrazení efektu miniatury se obnoví stisknutím tlačítka  (?).

3 Zobrazte volitelné možnosti.

Stisknutím tlačítka  zobrazte volitelné možnosti efektu miniatury.

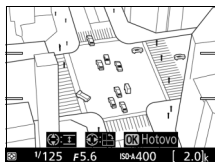

4 Nastavte požadované možnosti.

Stisknutím tlačítek ◀ a ▶ vyberte orientaci zaostřené oblasti a stisknutím tlačítek ▲ a ▼ nastavte její šířku.

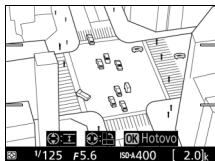

5 Stiskněte tlačítko **OK**.

Po dokončení procedury nastavení stiskněte tlačítko **OK** pro návrat. Chcete-li ukončit režim živého náhledu, stiskněte tlačítko **LV**. Vybrané nastavení zůstává účinné a je aplikováno při pořizování snímků s využitím hledáčku.

1 Aktivujte živý náhled.

Stiskněte tlačítko . Na monitoru se zobrazí aktuální záběr objektivu.

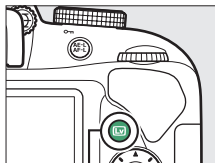

Tlačítko 



2 Zobrazte volitelné možnosti.

Stisknutím tlačítka  zobrazte volitelné možnosti selektivního nastavení barev.



3 Vyberte barvu.

Zaměřte objekt tak, aby se nacházel v bílém čtverečku uprostřed obrazového pole, a stisknutím tlačítka  vyberte barvu tohoto objektu jako barvu, která zůstane obsažena na výsledném snímku

(fotoaparát může mít problémy s detekcí nenasyčených barev; vybírejte syté barvy). Chcete-li zvětšit střed obrazu pro možnost přesnějšího výběru barvy, stiskněte tlačítko . Obraz znovu zmenšíte stisknutím tlačítka  (?).



Vybraná barva



4 Vyberte barevný rozsah.

Stisknutím tlačítek ▲ a ▼ rozšíříte nebo zúžíte rozsah podobných barevných odstínů, které budou součástí výsledného snímku. K dispozici jsou hodnoty v rozmezí 1 až 7; pamatujte si, že při použití vyšších hodnot mohou být zahrnuty i barevné odstíny jiných barev.



Barevný rozsah



5 Vyberte další barvy.

Chcete-li vybrat další barvy, vyberte otáčením příkazového voliče jedno ze tří barevných polí v horní části obrazovky a opakováním kroků 3 a 4 vyberte další barvu. V případě potřeby vyberte opakováním celého postupu třetí barvu. Chcete-li zrušit výběr barvy, stiskněte tlačítko [Esc] (Chcete-li odstranit všechny barvy, stiskněte a podržte tlačítko [Esc]). Zobrazí se dialog pro potvrzení; vyberte možnost **Ano**.

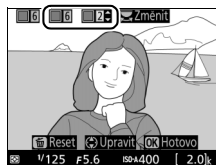

6 Stiskněte tlačítko [OK].

Po dokončení procedury nastavení stiskněte tlačítko [OK] pro návrat. Při fotografování se zaznamenají barevně pouze objekty s vybranými barevnými odstíny; všechny ostatní barvy budou zaznamenány černobíle. Chcete-li ukončit režim živého náhledu, stiskněte tlačítko [L]. Vybrané nastavení zůstává účinné a je aplikováno při pořizování snímků s využitím hledáčku.

Jednoduché panoráma

Pomocí níže uvedených kroků pořídíte panoramatické snímky.

1 Aktivujte živý náhled.

Stiskněte tlačítko . Na monitoru se zobrazí pomocná mřížka a aktuální záběr objektivu.

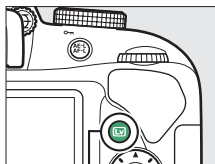



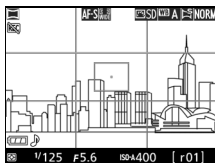

Tlačítko 

2 Zaostřete.

Vytvořte kompozici počátku panoramatického snímku a namáčkněte tlačítko spouště do poloviny.



3 Začněte fotografovat.

Stiskněte tlačítko spouště zbývající část jeho chodu až na doraz a poté zdvihněte prst z tlačítka. Zobrazovač se krátce vypne a poté se znovu zapne včetně zobrazení symbolů , ,  a  indikujících možné směry panoramování; zaostření se zablokuje a aktivuje se expoziční paměť.

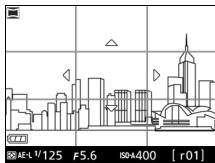
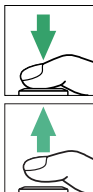

4 Panorámujte fotoaparátem.

Pomalu panorámujte fotoaparátem směrem nahoru, dolů, doleva nebo doprava, jak ilustruje obrázek níže. Fotoграфování je zahájeno v okamžiku, kdy fotoaparát detekuje směr panoramování a zobrazí indikaci průběhu na zobrazovači. Fotoграфování se automaticky ukončí po dosažení konce panoramatického snímku.

Indikace průběhu

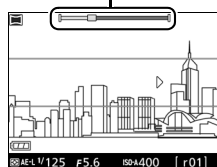

Níže je vyobrazen příklad panoramování fotoaparátem. Fotoaparátem panorámujte vodorovně nebo svisle v rovnoměrné křivce, aniž byste změnili svou polohu. Dobu panoramování přizpůsobte možnosti vybrané v položce **Velikost obrazu** v menu fotoграфování: pro dokončení panoramatu je třeba přibližně 15 s v případě výběru možnosti **Normální panoráma**, resp. přibližně 30 s v případě výběru možnosti **Širokouhlé panoráma**.

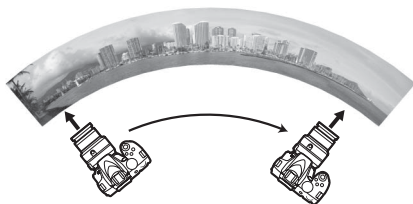

Panoramatické snímky

Velikost panoramatických snímků lze vybrat pomocí položky **Velikost obrazu** v menu fotografování; k dispozici jsou možnosti **Normální panoráma** a **Širokouhlé panoráma** (☐ 88). V případě příliš rychlého nebo nerovnoměrného panoramování fotoaparátem se zobrazí chybové hlášení. Mějte na paměti, že vzhledem ke skutečnosti, že panoramatické snímky se skládají z více snímků, mohou být v případě pohyblivých objektů nebo neonových světel či jiných objektů s rychlou změnou barvy nebo jasu, objektů umístěných příliš blízko fotoaparátu, špatně osvětlených objektů a objektů, jako je obloha nebo moře, které jsou jednobarevné nebo obsahují jednoduchý opakovaný vzor, viditelné hranice mezi jednotlivými snímky.

K úpravě expozice až o ± 3 EV v krocích po $\frac{1}{3}$ EV lze použít korekci expozice (☐ 118). Nastavení korekce expozice provedte po spuštění živého náhledu v kroku 1.

Dokončený panoramatický snímek je lehce menší než oblast viditelná na zobrazovači během fotografování. Je-li fotografování ukončeno před dosažením poloviny panoramatického snímku, žádné panoráma se nezaznamená; je-li fotografování ukončeno po dosažení poloviny panoramatického snímku, ale před jeho koncem, zobrazí se nezaznamenaná část šedě. Do panoramatických snímků nelze vkopírovat datum (☐ 254).

■ Zobrazení panoramatických snímků

Chcete-li zobrazit panorama, zobrazte je v režimu přehrávání jednotlivých snímků (☐ 170) a stiskněte tlačítko **OK**. Začátek panoramatického snímku se zobrazí s menším rozměrem zcela vyplňujícím příslušný rozměr zobrazovače a fotoaparát poté začne posouvat snímek ve směru původního panoramování. Vaše aktuální poloha je indikována na navigační obrazovce.

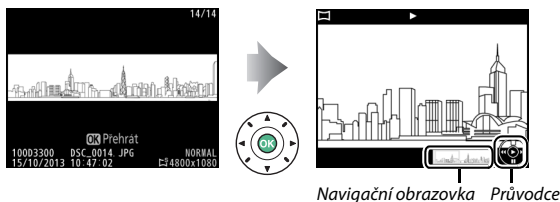





K dispozici jsou následující operace:



Pro	Použijte	Popis
Pozastavení		Slouží k pozastavení přehrávání.
Přehrávání		Slouží k obnovení přehrávání po pozastavení panoramatického snímku nebo jeho posunu zpět/vpřed.
Posun vpřed/zpět		Stisknutím tlačítka ◀ se aktivuje posun zpět, stisknutím tlačítka ▶ se aktivuje posun vpřed. Pokud je přehrávání pozastaveno, panoramatický snímek se posune vždy o jeden segment zpět nebo vpřed; pro plynulý posun zpět nebo vpřed podržte tlačítko stisknuté.
Návrat do režimu přehrávání jednotlivých snímků		Stisknutím tlačítka ▲ nebo ▶ se zobrazení vrátí do režimu přehrávání jednotlivých snímků.

Fotografování pro pokročilé



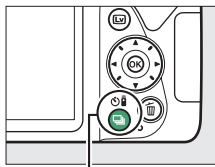





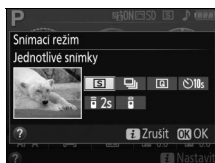

Výběr snímacího režimu

Chcete-li vybrat způsob spuštění závěrky (snímací režim), stiskněte tlačítko  (/), vyberte požadovanou možnost a stiskněte tlačítko .



Tlačítko  (/)



Režim	Popis
	Jednotlivé snímky: Fotoaparát při každém stisknutí tlačítka spouště pořídí jeden snímek.
	Sériové snímání: Fotoaparát pořizuje snímky po dobu stisknutí tlačítka spouště ( 68).
	Tichá expozice: Stejný režim jako jednotlivé snímky, s tím rozdílem, že je snížena hlučnost fotoaparátu ( 70).
	Samospoušť: Pořizování snímků se samospouští ( 71).
 2s	Dávk. ovl. se zpožděním (ML-L3): Ke spuštění závěrky dojde po uplynutí 2 s od stisknutí tlačítka spouště na volitelném dálkovém ovládní ML-L3 ( 97).
	Dávk. ovl. s rychl. reakcí (ML-L3): Ke spuštění závěrky dojde při stisknutí tlačítka spouště na volitelném dálkovém ovládní ML-L3 ( 97).



Sériové snímání

V režimu  (**Sériové snímání**) pořizuje fotoaparát plynule snímky po dobu stisknutí tlačítka spouště až na doraz.

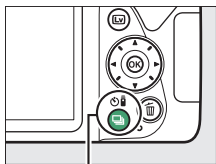
- 1** Stiskněte tlačítko  (/📷).



Tlačítko  (/📷)

- 2** Vyberte možnost  (**Sériové snímání**).
Vyberte možnost  (**Sériové snímání**) a stiskněte tlačítko .



- 3** Zaostřete.
Vytvořte kompozici snímku a zaostřete.



- 4** Exponujte.
Fotoaparát pořizuje snímky po dobu stisknutí tlačítka spouště až na doraz.



Vyrovňovací paměť

Fotoaparát je vybaven vyrovnávací pamětí pro dočasné uložení snímků, která umožňuje pokračovat ve fotografování během ukládání snímků na paměťovou kartu. V jedné sérii lze pořídit až 100 snímků. V závislosti na stavu baterie a počtu snímků ve vyrovnávací paměti může trvat uložení snímků od několika sekund do několika minut. Dojde-li k vybití baterie v okamžiku, kdy jsou ve vyrovnávací paměti přítomné snímky, zablokuje se závěrka a snímky se uloží na paměťovou kartu.

Snímací frekvence

Informace o počtech snímků, které lze pořídit v režimu sériového snímání, viz strana 344. Snímací frekvence se může snižovat při zaplnění vyrovnávací paměti a při nízké kapacitě baterie.

Vestavěný blesk

Režim sériového snímání nelze použít v kombinaci s vestavěným bleskem; otočte volič expozičních režimů do polohy  (□ 25) nebo vypněte blesk (□ 89).

Kapacita vyrovnávací paměti

Přibližný počet snímků, které lze při stávajícím nastavení uložit do vyrovnávací paměti, se zobrazuje v místě indikace počtu zbývajících snímků v hledáčku během stisknutí tlačítka spouště.





Tichá expozice

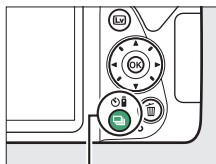

Tento režim vyberte, chcete-li snížit hlučnost fotoaparátu na minimum. Po dokončení zaostřování nezazní pípnutí.

- 1** Stiskněte tlačítko  (🔇/🔊).



Tlačítko  (🔇/🔊)

- 2** Vyberte možnost  (Tichá expozice).

Vyberte možnost  (Tichá expozice) a stiskněte tlačítko .

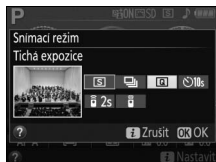

- 3** Stiskněte tlačítko spouště až na doraz. Stiskněte tlačítko spouště až na doraz pro expozici snímku.



Režim samospouště

Samospoušť lze použít při pořizování autoportrétů nebo skupinových snímků, na kterých má být přítomen rovněž fotograf. Před dalším postupem upevněte fotoaparát na stativ nebo jej položte na stabilní vodorovnou plochu.

- 1 Stiskněte tlačítko  (☺/☹).

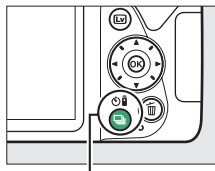

Tlačítko  (☺/☹)

- 2 Vyberte režim ☺ (Samospoušť).
Vyberte režim ☺ (Samospoušť)
a stiskněte tlačítko OK.



- 3 Vytvořte kompozici snímku.



4 Exponujte.

Namáčkněte tlačítko spouště do poloviny pro zaostření a potom jej stiskněte zbývající část jeho chodu až na doraz. Začne blikat kontrolka samospouště a zazní zvuková signalizace (pípání). Dvě sekundy před expozicí snímku kontrolka přestane blikat a frekvence pípání se zrychlí. Ke spuštění závěrky dojde po uplynutí přibližně deseti sekund od spuštění samospouště.

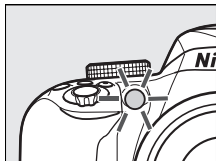



Pamatujte si, že časovač se nemusí spustit nebo nemusí dojít k expozici snímku v případě, kdy fotoaparát není schopen zaostřit, nebo v jiných situacích, kdy nelze spustit závěrku. Chcete-li zastavit časovač bez pořízení snímku, vypněte fotoaparát.

Zakryjte hledáček

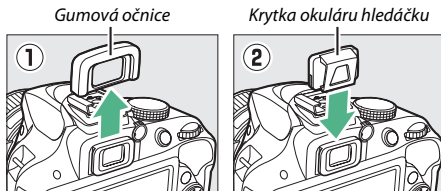
Abyste zabránili ovlivnění snímků nebo expozice světlem vnikajícím do hledáčku, doporučujeme při fotografování bez pozorování obrazu v hledáčku zakrýt hledáček rukou nebo nějakým předmětem, například volitelnou krytkou okuláru hledáčku (☐ 307). Chcete-li nasadit krytku, sejměte gumovou očníci (①) a vyobrazeným způsobem nasadte krytku (②).



Použití vestavěného blesku

Před fotografováním s bleskem v režimech vyžadujících manuální vyklonění blesku stiskněte tlačítko  (☐ 22) pro vyklonění blesku do pracovní polohy a vyčkejte zobrazení indikace  v hledáčku (☐ 31). Dojde-li k vyklonění blesku v okamžiku, kdy probíhá odpočítávání samospouště, fotografování se přeruší.

Položka Samospoušť v menu nastavení

Informace o době zpoždění samospouště a počtu pořizovaných snímků viz položka **Samospoušť** v menu nastavení (☐ 246).

Zaostřování (fotografování s použitím hledáčku)

Tato část popisuje možnosti zaostřování při tvorbě kompozice snímků pomocí hledáčku. Zaostřovat lze automaticky nebo manuálně (viz „Volba způsobu zaostřování: Zaostřovací režimy“ níže). Uživatel může rovněž vybrat zaostřovací pole pro automatické nebo manuální zaostřování (☐ 80), resp. použít funkci blokování zaostření pro změnu kompozice snímku po zaostření (☐ 81).

Volba způsobu zaostřování: Zaostřovací režimy

K dispozici jsou následující zaostřovací režimy. Mějte na paměti, že režimy **AF-S** a **AF-C** jsou k dispozici pouze při použití expozičních režimů **P**, **S**, **A** a **M**.

Možnost	Popis
AF-A Autom. volba zaostřování	Fotoaparát automaticky vybere jednorázové zaostření pro statické objekty a kontinuální zaostřování pro pohyblivé objekty. Závěrku lze spustit pouze tehdy, pokud je fotoaparát schopen zaostřit.
AF-S Jednorázové zaostření	Pro statické objekty. Fotoaparát zaostří a zablokuje zaostření při namáčknutí tlačítka spouště do poloviny. Závěrku lze spustit pouze tehdy, pokud je fotoaparát schopen zaostřit.
AF-C Kontinuální zaostřování	Pro pohyblivé objekty. Fotoaparát trvale zaostřuje po dobu namáčknutí tlačítka spouště do poloviny. Závěrku lze spustit pouze tehdy, pokud je fotoaparát schopen zaostřit.
MF Manuální zaostřování	Manuální zaostřování (☐ 83).

- 1** Zobrazte dostupné zaostřovací režimy. Stiskněte tlačítko **i**, na obrazovce informací vyberte aktuální zaostřovací režim a stiskněte tlačítko **OK**.

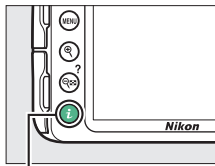

Tlačítko **i**



- 2** Vyberte zaostřovací režim. Vyberte zaostřovací režim a stiskněte tlačítko **OK**.



✓ Prediktivní zaostřování

Při použití zaostřovacího režimu **AF-C** nebo při výběru kontinuálního zaostřování v režimu **AF-A** aktivuje fotoaparát prediktivní zaostřování, pokud se fotografovaný objekt začne během namáčknutí tlačítka spouště do poloviny pohybovat směrem k přístroji. Tento režim umožňuje fotoaparátu doostřovat objekt a současně odhadovat výslednou vzdálenost, ve které se bude objekt nacházet v okamžiku spuštění závěrky.

✓ Kontinuální zaostřování

Při použití zaostřovacího režimu **AF-C** nebo při výběru kontinuálního zaostřování v režimu **AF-A** dává fotoaparát vyšší prioritu odezvě zaostřování (má větší zaostřovací rozsah) než v režimu **AF-S**, a k expozici snímku může dojít ještě před zobrazením indikace zaostření.

Dosažení dobrých výsledků při použití automatického zaostřování

Automatické zaostřování nemusí poskytovat dobré výsledky za níže uvedených podmínek. Není-li fotoaparát za těchto podmínek schopen zaostřit, zablokuje se závěrka nebo se zobrazí indikace zaostření (●), zazní zvukový signál správného zaostření a k expozici snímku dojde i v případě, že není zaostřeno na objekt.

V těchto situacích zaostřete manuálně (□ 83) nebo zaostřete za použití blokování zaostření (□ 81) na jiný objekt ve stejné vzdálenosti a změňte kompozici snímku na původně požadovanou.

Mezi objektem a pozadím je malý nebo žádný kontrast.

Příklad: Objekt stejné barvy jako pozadí snímku.



Zaostřovací pole obsahuje oblasti s velkými rozdíly jasů.

Příklad: Objekt umístěný z poloviny ve stínu.



Zaostřovací pole obsahuje objekty v různých vzdálenostech od fotoaparátu.

Příklad: Objekt uvnitř klece.



Objekty v pozadí se zdají být větší než fotografovaný objekt.

Příklad: Budova v obrazovém poli za objektem.



V objektu převažují pravidelné geometrické struktury.

Příklad: Žaluzie nebo řady oken v mrakodrapu.



Objekt obsahuje mnoho jemných detailů.

Příklad: Záhon květin nebo jiné malé objekty či objekty s nedostatečnými rozdíly jasů.

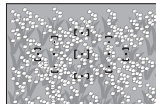

Pomocné světlo AF

Pokud objekt není dostatečně osvětlen, rozsvítí se při namáčknutí tlačítka spouště do poloviny automaticky pomocné světlo AF jako pomůcka pro automatické zaostřování (platí určitá omezení; □ 331). Mějte na paměti, že pomocné světlo se může při opakovaném použití v rychlém sledu ohřát a následně automaticky vypnout z důvodu ochrany světelného zdroje po určité době trvalého používání. Jeho normální funkce se obnoví po krátké prodlevě.

Pomocné světlo AF

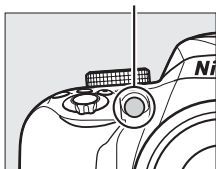

Volba způsobu výběru zaostřovacích polí: Režimy činnosti zaostřovacích polí

Režimy činnosti zaostřovacích polí určují způsob výběru zaostřovacích polí pro automatické zaostřování. Mějte na paměti, že režimy činnosti zaostřovacích polí [☞] (**Dynam. volba zaostřov. polí**)

a [3D] (**3D sledování obj. (11 polí)**) nejsou k dispozici při použití zaostřovacího režimu **AF-S**.

Možnost	Popis
[☞] Jednotlivá zaostřovací pole	Pro statické objekty. Uživatel vybírá zaostřovací pole manuálně; fotoaparát zaostřuje pouze na objekt ve vybraném zaostřovacím poli.
[☞] Dynam. volba zaostřov. polí	Tuto možnost použijte u neustále se pohybujících objektů. Při použití zaostřovacích režimů AF-A a AF-C vybírá uživatel zaostřovací pole pomocí multifunkčního voliče (☐ 80), pokud však zaostřovaný objekt krátkodobě opustí oblast vybraného zaostřovacího pole, zaostří fotoaparát na základě informací z okolních zaostřovacích polí.
[3D] 3D sledování obj. (11 polí)	Při použití zaostřovacích režimů AF-A a AF-C vybírá uživatel zaostřovací pole pomocí multifunkčního voliče (☐ 80). Pokud se objekt po zaostření pohne, použije fotoaparát 3D sledování objektu, vybere nové zaostřovací pole a udržuje zaostření objektu po dobu namáčknutí tlačítka spouště do poloviny.
[☐] Aut. volba zaostř. polí	Fotoaparát automaticky rozpozná objekt a zvolí zaostřovací pole.

1 Zobrazte dostupné režimy činnosti zaostřovacích polí. Stiskněte tlačítko **i**, na obrazovce informací vyberte aktuální režim činnosti zaostřovacích polí a stiskněte tlačítko **OK**.

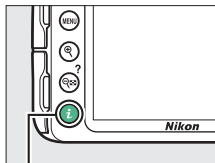

Tlačítko **i**



2 Vyberte režim činnosti zaostřovacích polí. Vyberte požadovanou možnost a stiskněte tlačítko **OK**.

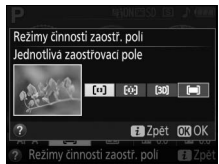

Režimy činnosti zaostřovacích polí

Výběr režimu činnosti zaostřovacích polí provedený při fotografování v jiných režimech, než **P**, **S**, **A** a **M**, je při výběru jiného expozičního režimu resetován.

3D sledování obj. (11 polí)

Pokud objekt opustí zorné pole hledáčku, sejměte prst z tlačítka spouště a vytvořte novou kompozici snímku s objektem ve vybraném zaostřovacím poli. Mějte na paměti, že při namáčknutí tlačítka spouště do poloviny se do paměti fotoaparátu uloží barvy v okolí zaostřovacího pole. Z toho důvodu nemusí systém 3D sledování objektu poskytovat očekávané výsledky u objektů, které mají stejnou barvu jako pozadí.

Výběr zaostřovacího pole

Při použití manuálního zaostřování nebo při kombinaci automatického zaostřování s jiným režimem činnosti zaostřovacích polí, než [] (Aut. volba zaostř. polí), můžete vybírat z 11 zaostřovacích polí a vytvářet kompozice snímků s hlavním objektem v prakticky libovolné části obrazového pole.

- 1 Vyberte jiný režim činnosti zaostřovacích polí než [] (Aut. volba zaostř. polí; [] 78).

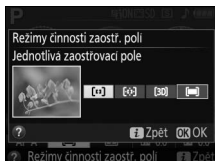

- 2 Vraťte se na obrazovku režimu fotografování. Stiskněte tlačítko **i** pro návrat na obrazovku režimu fotografování.

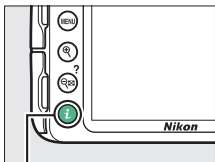

Tlačítko **i**

- 3 Vyberte zaostřovací pole. Během činnosti expozimetru vyberte multifunkčním voličem za současného pohledu do hledáčku nebo na obrazovku informaci zaostřovací pole. Střední zaostřovací pole vyberete stisknutím tlačítka [OK].

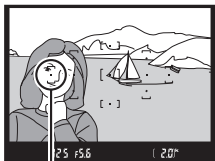

Zaostřovací pole



Blokování zaostření

Blokování zaostření lze použít ke změně kompozice snímku po zaostření v zaostřovacích režimech **AF-A**, **AF-S** a **AF-C** (☞ 74) a k zaostření na objekty, které se ve výsledné kompozici budou nacházet mimo oblast zaostřovacích polí. Není-li fotoaparát schopen zaostřit pomocí automatického zaostřování (☞ 76), lze zaostřit na jiný objekt ve stejné vzdálenosti jako původní objekt, použít blokování zaostření a změnit kompozici na původně požadovanou. Blokování zaostření pracuje nejlépe při použití jiného režimu činnosti zaostřovacích polí než **[M]** (**Aut. volba zaostř. polí**) (☞ 78).

1 Zaostřete.

Umístěte objekt do zóny vybraného zaostřovacího pole a namáčkněte tlačítko spouště do poloviny pro aktivaci zaostřování. Zkontrolujte, jestli se v hledáčku zobrazila indikace zaostření (●).

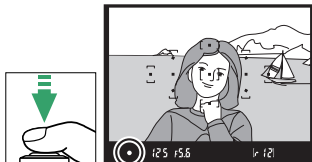

2 Zablokujte zaostření.

Zaostřovací režimy AF-A a AF-C: Během namáčknutí tlačítka spouště do poloviny (1) aktivujte stisknutím tlačítka **AE-L** (☞) (2) blokování zaostření. Zaostření zůstává zablokováno po dobu stisknutí tlačítka **AE-L** (☞), a to i při následném sejmutí prstu z tlačítka spouště.

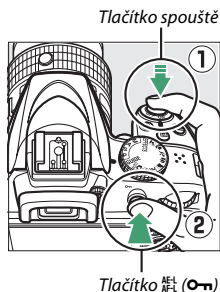

Zaostřovací režim AF-S: Blokování zaostření se automaticky aktivuje po zobrazení indikace zaostření a zůstává aktivní až do sejmutí prstu z tlačítka spouště. Zaostření lze zablokovat rovněž stisknutím tlačítka AF-L (O-m) (viz výše).

3 Změňte kompozici snímku a exponujte.

Zaostření zůstává blokováno i mezi expozicemi jednotlivých snímků po dobu namáčknutí tlačítka spouště do poloviny (AF-S) nebo po dobu stisknutí tlačítka AF-L (O-m), aby bylo možné pořídít několik snímků za sebou se stejným zaostřením.

Je-li aktivní blokování zaostření, neměňte vzdálenost mezi fotoaparátem a objektem. Pohne-li se objekt, zaostřete znovu na novou vzdálenost.



Expoziční paměť

Stisknutím tlačítka AF-L (O-m) v kroku 2 se aktivuje rovněž expoziční paměť (□ 116).

Manuální zaostřování

Manuální zaostřování lze použít v případech, kdy automatické zaostřování není k dispozici nebo neposkytuje očekávané výsledky (☐ 76).

1 Nastavte přepínač zaostřovacích režimů na objektivu.

Pokud je objektiv vybaven přepínačem zaostřovacích režimů A-M nebo M/A-M nebo A/M-M, posuňte přepínač do polohy **M**.

Přepínač zaostřovacích režimů A-M

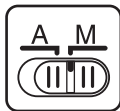

Přepínač zaostřovacích režimů M/A-M



2 Zaostřete.

Chcete-li zaostřit manuálně, otáčejte zaostřovacím kroužkem objektivu, dokud nevidíte obraz na číré matnici v hledáčku ostře. Expozici snímku lze provést kdykoli, tedy i v případě, kdy není zaostřeno.

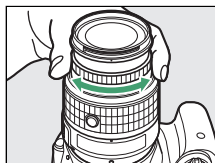

■ Elektronický dálkoměr

Má-li použitý objektiv světelnost $f/5,6$ nebo vyšší, lze pro kontrolu správného zaostření části objektu ve zvoleném zaostřovacím poli použít indikaci zaostření v hledáčku (je možné vybrat libovolné z 11 zaostřovacích polí). Po umístění objektu do vybraného zaostřovacího pole namáčkněte tlačítko spouště do poloviny a otáčejte zaostřovacím kroužkem objektivu, dokud se nezobrazí indikace zaostření (●). Pamatujte si, že při fotografování objektů uvedených na straně 76 může za určitých podmínek dojít k zobrazení indikace zaostření i v případě, že objekt není zaostřen; před expozicí snímku proto zkontrolujte zaostření v hledáčku.



✓ Výběr manuálního zaostřování na fotoaparátu

Pokud objektiv podporuje zaostřovací režim M/A (automatické zaostřování s prioritou manuálního zaostření) nebo A/M (automatické zaostřování s možností manuální úpravy zaostření), lze aktivovat manuální zaostřování rovněž nastavením zaostřovacího režimu **MF** na fotoaparátu (manuální zaostřování; □ 74). Poté lze zaostřovat manuálně – bez ohledu na režim nastavený na objektivu.

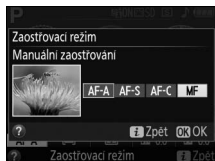

✓ Pozice obrazové roviny

Pozice obrazové roviny je vyznačena značkou obrazové roviny na těle fotoaparátu. Vzdálenost mezi dosedací plochou bajonetu a obrazovou rovinou je 46,5 mm.

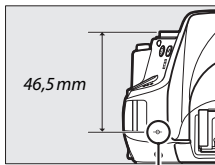

Značka obrazové roviny

Kvalita a velikost obrazu

Kvalita a velikost obrazu společně určují, jaké množství místa na paměťové kartě zabere každý snímek. Větší snímky s vyšší kvalitou obrazu lze tisknout ve větších formátech, ale vyžadují více paměti, což znamená, že se takovýchto snímků vejde na paměťovou kartu menší počet (☐ 362).

Kvalita obrazu

Určuje formát souboru a kompresní poměr (kvalitu obrazu).

Možnost	Typ souboru	Popis
NEF (RAW) + JPEG Jemný	NEF/JPEG	Jsou zaznamenány dva snímky: jeden snímek NEF (RAW) a jeden snímek JPEG v jemné kvalitě.
NEF (RAW)	NEF	Nezpracovaná 12bitová data z obrazového snímače jsou ukládána přímo na paměťovou kartu. Po skončení fotografování lze u těchto snímků následně upravovat parametry, jako je například vyvážení bílé barvy nebo kontrast.
JPEG Jemný	JPEG	Záznam snímků JPEG při kompresním poměru přibližně 1 : 4 (jemná kvalita).
JPEG Normální		Záznam snímků JPEG při kompresním poměru přibližně 1 : 8 (normální kvalita).
JPEG Základní		Záznam snímků JPEG při kompresním poměru přibližně 1 : 16 (základní kvalita).

1 Zobrazte dostupná nastavení kvality obrazu.

Stiskněte tlačítko **i**, na obrazovce informací vyberte aktuální kvalitu obrazu a stiskněte tlačítko **OK**.

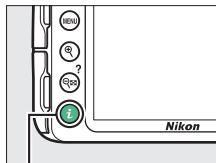

Tlačítko **i**

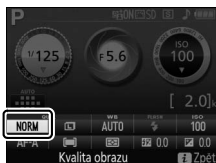

2 Vyberte typ souboru.

Vyberte požadovanou možnost a stiskněte tlačítko **OK**.



Snímky NEF (RAW)

Pamatujte si, že provedená volba neovlivní velikost obrazu u snímků ve formátu NEF (RAW) a NEF (RAW) + JPEG. Při nastavení kvality obrazu NEF (RAW) nebo NEF (RAW) + JPEG není k dispozici položka **Vytisknout datum** (☐ 254).



Snímky NEF (RAW) lze prohlížet ve fotoaparátu nebo pomocí softwaru, jako je Capture NX 2 (dostupný samostatně; ☐ 307) či ViewNX 2 (součást dodávky). Pomocí položky **Zpracování snímků NEF (RAW)** v menu retušování lze vytvářet kopie snímků NEF (RAW) ve formátu JPEG (☐ 275).

NEF (RAW) + JPEG

Jsou-li ve fotoaparátu prohlíženy snímky pořízené v kvalitě **NEF (RAW) + JPEG Jemný**, zobrazí se pouze snímky JPEG. Jsou-li snímky pořízené při těchto nastaveních vymazány, vymažou se jak snímky NEF, tak i snímky JPEG.

Velikost obrazu

Určuje velikost obrazu snímků JPEG:

Velikost obrazu	Velikost (v pixelech)	Velikost výtisků (cm) *
 Velký (L)	6000 × 4000	50,8 × 33,9
 Střední (M)	4496 × 3000	38,1 × 25,4
 Malý (S)	2992 × 2000	25,3 × 16,9

* Přibližná velikost výtisků při 300 dpi. Velikosti výtisků v palcích odpovídají velikosti obrazu v pixelech dělené rozlišením tiskárny v bodech na palec (dpi; 1 palec = přibližně 2,54 cm).

1 Zobrazte dostupné velikosti obrazu.

Stiskněte tlačítko **i**, na obrazovce informací vyberte aktuální velikost obrazu a stiskněte tlačítko **OK**.

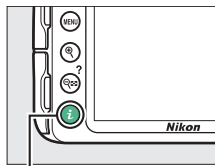

Tlačítko **i**

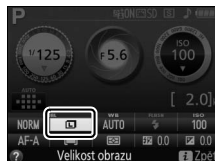



2 Vyberte velikost obrazu.

Vyberte požadovanou možnost a stiskněte tlačítko **OK**.



Jednoduché panoráma

V režimu  jsou k dispozici následující možnosti ( 63).

Velikost obrazu	Velikost (v pixelech) *	Velikost výtisků (cm) †
Normální panoráma	Horizontální panorámování fotoaparátem: 4800 × 1080	40,6 × 9,1
	Vertikální panorámování fotoaparátem: 1632 × 4800	13,8 × 40,6
Širokoúhlé panoráma	Horizontální panorámování fotoaparátem: 9600 × 1080	81,3 × 9,1
	Vertikální panorámování fotoaparátem: 1632 × 9600	13,8 × 81,3

* Údaje pro horizontální a vertikální panoráma se při otočení fotoaparátu o 90 ° zamění.

† Přibližná velikost výtisků při 300 dpi. Velikosti výtisků v palcích odpovídají velikosti obrazu v pixelech dělené rozlišením tiskárny v bodech na palec (dpi; 1 palec = přibližně 2,54 cm).

Použití vestavěného blesku

Fotoaparát podporuje celou řadu zábleskových režimů pro fotografování objektů osvětlených nedostatečně a objektů v protisvětle.

Režimy s automatickým vyklopením blesku

V režimech **AUTO**, **2**, **2L**, **2R**, **2S**, **2M**, **VI**, **POP**, **2P**, **2C** a **2D** se vestavěný blesk v případě potřeby automaticky vyklápí do pracovní polohy a odpaluje záblesky.

1 Vyberte zábleskový režim.

Stiskněte a podržte tlačítko **2** (ikonka blesku) a současným otáčením příkazového voliče nastavte na obrazovce informací požadovaný zábleskový režim.

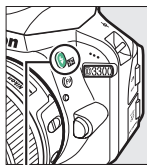

Tlačítko **2** (ikonka blesku)

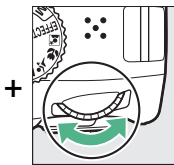

Příkazový volič

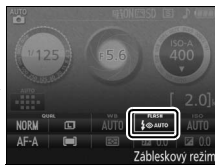

Obrazovka informací

2 Exponujte.



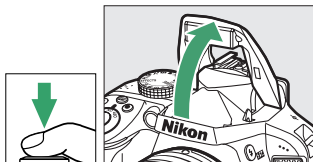

Při namáčknutí tlačítka spouště do poloviny se v případě potřeby vyklápí blesk do pracovní polohy a při expozici snímku dojde k odpálení záblesku. Pokud nedojde

k automatickému vyklopení blesku, **NEPOKOUŠEJTE SE** jej vyklopit ručně. Nebudete-li dbát tohoto upozornění, může dojít k poškození blesku.



■ Zábleskové režimy

K dispozici jsou následující zábleskové režimy:

- **⚡AUTO** (Automatická aktivace blesku): Pokud je osvětlení nedostatečné nebo se objekt nachází v protisvětle, dojde v případě potřeby při namáčknutí tlačítka spouště do poloviny k automatickému vyklopení blesku do pracovní polohy a k odpálení záblesku při expozici. Není k dispozici v režimu .
- **⚡👁️AUTO** (Aut. aktivace blesku + redukce červ. očí): Použijte pro portréty. Blesk se v případě potřeby automaticky vyklopí do pracovní polohy a dojde k odpálení záblesku, ale před odpálením záblesku se nejprve rozsvítí světlo předblesku proti červeným očím, aby se snížila patrnost efektu „červených očí“. Není k dispozici v režimu .
- **🔇** (Vypnutý blesk): Blesk nepracuje.
- **⚡👁️AUTO SLOW** (Aut. aktiv. blesku + dl. časy + red. č. očí): Stejný režim jako automatická aktivace blesku s redukcí efektu červených očí, s tím rozdílem, že pro získání správné expozice pozadí jsou využity dlouhé časy závěrky. Použijte u portrétů pořizovaných v noci nebo za nízké hladiny osvětlení. K dispozici v režimu .
- **⚡AUTO SLOW** (Aut. aktiv. blesku + syn. s dlouhými časy): Pro získání správné expozice pozadí při fotografování v noci nebo za nízké hladiny osvětlení se použijí dlouhé časy závěrky. K dispozici v režimu .

Obrazovka informací

Zábleskové režimy lze nastavovat rovněž na obrazovce informací.

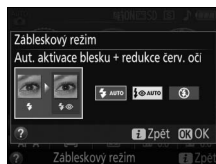



Režimy s manuálním vyklopením blesku

V režimech **P**, **S**, **A**, **M** je třeba vyklopit blesk do pracovní polohy manuálně. Pokud blesk není vyklopený do pracovní polohy, nepracuje.

1 Vyklapte blesk.

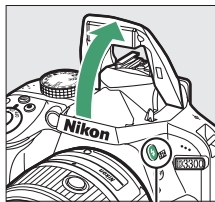
Stisknutím tlačítka  vyklapte blesk.



Tlačítko 

2 Vyberte zábleskový režim.

Stiskněte a podržte tlačítko  a současným otáčením příkazového voliče nastavte na obrazovce informací požadovaný zábleskový režim.

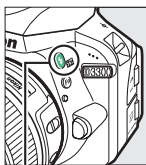

Tlačítko 

+



Příkazový volič



Obrazovka informací

3 Exponujte.

K odpálení záblesku dojde při každé expozici snímku.

■ Zábleskové režimy

K dispozici jsou následující zábleskové režimy:

- ⚡ (Doplňkový záblesk): Blesk odpaluje záblesk při každé expozici snímku.
- ⚡👁️ (Redukce efektu červených očí): Použijte pro portréty. Blesk odpaluje záblesk při každé expozici snímku, ale před odpálením záblesku se nejprve rozsvítí světlo předblesku proti červeným očím pro potlačení účinků efektu „červených očí“.
- ⚡👁️ SLOW (Syn. s dlouhými časy + redukce červ. očí): Stejný režim jako „redukce efektu červených očí“ výše, s tím rozdílem, že se automaticky prodlužují časy závěrky, aby se dosáhlo správné expozice pozadí v noci a za nízké hladiny osvětlení. Tento režim použijte v případech, kdy chcete, aby bylo správně exponované pozadí součástí portrétních snímků. Není k dispozici v režimech **S** a **M**.
- ⚡ SLOW (Synchronizace s dlouhými časy): Stejný režim jako výše uvedený „Doplňkový záblesk“, s tím rozdílem, že se automaticky prodlužují časy závěrky, aby se dosáhlo správné expozice pozadí v noci nebo za nízké hladiny osvětlení. Tento režim použijte, pokud chcete správně expozičně zachytit objekt i pozadí. Není k dispozici v režimech **S** a **M**.
- ⚡ SLOW REAR (Syn. na druhou lamelu + syn. s dl. časy): Stejný režim jako „synchronizace na druhou lamelu“ níže, s tím rozdílem, že se automaticky prodlužují časy závěrky, aby se dosáhlo správné expozice pozadí v noci a za nízké hladiny osvětlení. Tento režim použijte, pokud chcete správně expozičně zachytit objekt i pozadí. Není k dispozici v režimech **S** a **M**.
- ⚡ REAR (Synchronizace na druhou lamelu): K odpálení záblesku dojde těsně před zavřením závěrky. Výsledkem je zachycení světelných stop správně za pohyblivými zdroji světla (viz obrázek níže vpravo). Není k dispozici v režimech **P** a **A**.



Synchronizace na první lamelu



Synchronizace na druhou lamelu

Sklopení vestavěného blesku do transportní polohy

Chcete-li šetřit energii v době, kdy blesk nepoužíváte, stiskněte blesk jemně dolů, až zaklapne do aretované transportní polohy.

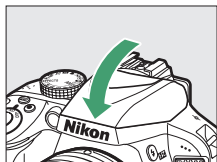







Vestavěný blesk



Informace o objektivěch kompatibilních s vestavěným bleskem viz strana 295. Abyste zamezili vinětaci, sejměte sluneční clonu objektivu. Nejkratší pracovní vzdálenost blesku je 0,6 m a blesk nelze používat v makrořezu příslušně vybavených objektivů se zoomem.

Po expozici několika snímků s bleskem po sobě může dojít ke krátkodobému zablokování spuštění závěrky z důvodu ochrany výbojky blesku. Blesk lze znovu použít po krátké prodlevě.

Časy závěrky dostupné v kombinaci s vestavěným bleskem

Při použití vestavěného blesku je dostupný rozsah časů závěrky omezen následujícím způsobem:

Režim	Čas závěrky	Režim	Čas závěrky
AUTO,  ,  ,  , VI, POP,  ,  , P, A	1/200–1/60 s	S	1/200–30 s
	1/200–1 s	M	1/200–30 s, Bulb (B), Time (T)

V režimu  jsou při zapnutí redukci vibrací ( 355) k dispozici časy závěrky v délce až 1/30 s. V režimech P a A jsou při použití zábleskových režimů synchronizace s dlouhými časy, synchronizace na druhou lamelu + synchronizace s dlouhými časy a synchronizace s dlouhými časy + redukce efektu červených očí k dispozici časy závěrky v délce až 30 s.





Clona, citlivost a pracovní rozsah blesku

Pracovní rozsah blesku se mění v závislosti na nastavení citlivosti (ekvivalent ISO) a clony.

Hodnoty clony v závislosti na citlivosti ISO								Přibližný pracovní rozsah
100	200	400	800	1600	3200	6400	12 800	m
1,4	2	2,8	4	5,6	8	11	16	1–8,5
2	2,8	4	5,6	8	11	16	22	0,7–6
2,8	4	5,6	8	11	16	22	32	0,6–4,2
4	5,6	8	11	16	22	32	—	0,6–3
5,6	8	11	16	22	32	—	—	0,6–2,1
8	11	16	22	32	—	—	—	0,6–1,5
11	16	22	32	—	—	—	—	0,6–1,1
16	22	32	—	—	—	—	—	0,6–0,7

Citlivost ISO

Citlivost fotoaparátu k působení světla lze přizpůsobit množství dostupného světla. Čím vyšší je citlivost ISO, tím menší množství světla je nutné pro expozici a tím kratší časy závěrky nebo větší zaclonění lze použít. Obrazový šum (náhodně rozmístěné jasně zbarvené pixely, závoje nebo proužky) je pravděpodobnější při nastavení Hi 1, které je ekvivalentní hodnotě ISO 25 600). Výběr možnosti **Automaticky** umožní fotoaparátu nastavovat citlivost ISO automaticky podle aktuálních světelných podmínek; chcete-li použít automatickou regulaci citlivosti v režimech **P, S, A a M**, vyberte možnost **Automat. regulace citl. ISO** v položce **Nastavení citlivosti ISO** v menu fotografování (☐ 227).

Režim	Citlivost ISO
AUTO,  ,  ,  , 	Automaticky
P, S, A, M	100–12 800 v krocích po 1 EV; Hi 1
Ostatní provozní režimy	Automaticky; 100–12 800 v krocích po 1 EV; Hi 1

- Zobrazte dostupná nastavení citlivosti ISO.**
Stiskněte tlačítko **i**, na obrazovce informací vyberte aktuální citlivost ISO a stiskněte tlačítko **OK**.

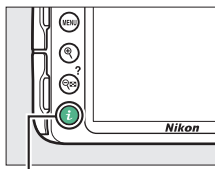

Tlačítko **i**



- 2** **Vyberte citlivost ISO.**
Vyberte požadovanou možnost
a stiskněte tlačítko **OK**.



Fotografování s dálkovým ovládáním

Použití volitelného dálkového ovládání ML-L3

Volitelné dálkové ovládání ML-L3 (☐ 308) lze použít k potlačení chvění fotoaparátu nebo k pořizování autoportrétů. Před dalším postupem upevněte fotoaparát na stativ nebo jej položte na stabilní vodorovnou plochu.

1 Stiskněte tlačítko ☐ (☺/☹).

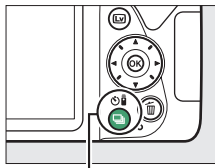

Tlačítko ☐ (☺/☹)

2 Vyberte režim dálkového ovládání.
Vyberte možnost ☹ 2s (**Dávk. ovl. se zpožděním (ML-L3)**) nebo ☺ (**Dávk. ovl. s rychl. reakcí (ML-L3)**) a stiskněte tlačítko OK.

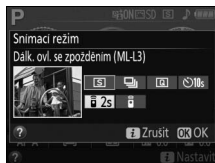

3 Vytvořte kompozici snímku.

Zkontrolujte zaostření namáčknutím tlačítka spouště do poloviny.



4 Exponujte.

Ze vzdálenosti 5 m nebo menší namiřte vysílač na dálkovém ovládní ML-L3 na jeden z infračervených přijímačů na fotoaparátu (☐ 1, 2) a stiskněte tlačítko spouště na dálkovém ovládní ML-L3.

V režimu dálkového ovládní se zpožděním se na dobu asi dvou sekund před tím, než dojde ke spuštění závěrky, rozsvítí kontrolka samospouště. V režimu dálkového ovládní s rychlou reakcí blikne po expozici snímku kontrolka samospouště.

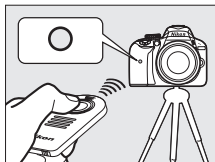

Pamatujte si, že časovač se nemusí spustit nebo nemusí dojít k expozici snímku v případě, kdy fotoaparát není schopen zaostřit, nebo v jiných situacích, kdy nelze spustit závěrku.

Před použitím dálkového ovládní ML-L3

Před tím, než poprvé použijete dálkové ovládní ML-L3, sejměte z baterie čírou plastovou izolační fólii.

Zakryjte hledáček

Abyste zabránili ovlivnění snímků nebo expozice světlem vnikajícím do hledáčku, doporučujeme před fotografováním bez pozorování obrazu v hledáčku zakrýt hledáček rukou nebo nějakým předmětem (☐ 73), například volitelnou krytkou okuláru hledáčku (☐ 307).



Tlačítko spouště na fotoaparátu/na ostatních zařízeních pro dálkové ovládání

Pokud je vybrán režim dálkového ovládání ML-L3 a závěrka je spuštěna jiným zařízením než dálkovým ovládáním ML-L3 (například tlačítkem spouště na fotoaparátu nebo tlačítkem spouště na volitelné kabelové spoušti nebo bezdrátovém dálkovém ovládání), pracuje fotoaparát v režimu záznamu jednotlivých snímků.

Ukončení režimu dálkového ovládání

Režim dálkového ovládání se zruší automaticky v případě, že není pořízen žádný snímek před uplynutím doby vybrané v položce **Aktivita dálk. ovládání (ML-L3)** v menu nastavení (☐ 247). Režim dálkového ovládání se zruší rovněž v případě vypnutí fotoaparátu nebo při resetování volitelných možností pro fotografování pomocí položky **Reset menu fotografování**.

Použití vestavěného blesku

Před fotografováním s bleskem v režimech s manuálním vyklopením blesku (☐ 91) vyklopte blesk do pracovní polohy stisknutím tlačítka  () a vyčkejte zobrazení indikace  v hledáčku (☐ 31). Pokud je blesk vyklopen po stisknutí tlačítka spouště na dálkovém ovládání ML-L3, fotografování se přeruší. Je-li při expozici nutný blesk, reaguje fotoaparát na tlačítko spouště na dálkovém ovládání ML-L3 až po nabití blesku. Při použití režimů s automatickým vyklopením blesku se blesk začne nabíjet v okamžiku aktivace režimu dálkového ovládání; jakmile je blesk nabitý, dojde v případě potřeby k jeho automatickému vyklopení a k odpálení záblesku při expozici.

Bezdrátová dálková ovládání

Dálkové ovládání je k dispozici rovněž s různými kombinacemi bezdrátových dálkových ovládání WR-R10, WR-T10 a WR-1 (☐ 308), kdy tlačítka spouště na těchto bezdrátových dálkových ovládáních mají stejnou funkci jako tlačítko spouště na fotoaparátu. Další informace viz návody dodávané s těmito dálkovými ovládáními.

Režimy P, S, A a M

Čas závěrky a clona

Režimy P, S, A a M nabízejí různý stupeň kontroly nad nastavením času závěrky a clony:



Režim		Popis
P	Programová automatika (☐ 102)	Režim doporučený pro momentky a další situace, ve kterých je málo času na nastavování fotoaparátu. Fotoaparát nastavuje čas závěrky a clonu pro dosažení optimální expozice.
S	Clonová automatika (☐ 104)	Použijte pro zmrazení nebo rozmazání pohybu. Uživatel nastavuje čas závěrky; fotoaparát nastavuje clonu pro dosažení optimální expozice.
A	Časová automatika (☐ 106)	Použijte pro rozmazání pozadí nebo pro ostré zobrazení popředí i pozadí snímku. Uživatel nastavuje clonu; fotoaparát nastavuje čas závěrky pro dosažení optimální expozice.
M	Manuální expoziční režim (☐ 108)	Uživatel nastavuje čas závěrky i clonu. Pro dlouhé expozice použijte čas závěrky „Bulb“ (B) nebo „Time“ (T).

Čas závěrky a clona

Čas závěrky a clona se zobrazují v hledáčku a na obrazovce informací.

Čas závěrky

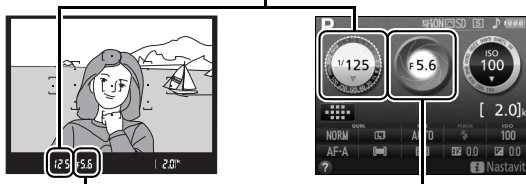

Clona



Krátké časy závěrky (v tomto příkladu $1/600$ s) umožňují zmrazení pohybu.

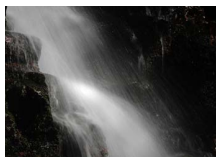

Dlouhé časy závěrky (zde 1 s) způsobí rozmazání pohybu.



Malá zaclonění (například f/5,6; pamatujte si, že čím menší clonové číslo, tím menší zaclonění) rozmazávají detaily před a za hlavním objektem.



Velká zaclonění (v tomto případě f/22) zobrazují ostře popředí i pozadí.

Režim P (Programová automatika)

Tento režim je doporučen pro momentky a další situace, kdy chcete ponechat nastavení času závěrky a clony na fotoaparátu. V tomto režimu fotoaparát automaticky nastavuje čas závěrky a clonu pro dosažení optimální expozice ve většině situací.

Volič expozičních režimů

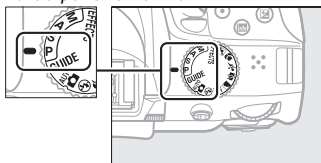

Chcete-li fotografovat s využitím programové automatiky, otočte volič expozičních režimů do polohy **P**.

Flexibilní program

V režimu **P** lze otáčením příkazového voliče nastavovat různé kombinace času závěrky a clony („flexibilní program“). Otáčením příkazového voliče směrem doprava se nastavují malá zaclonění (nízká clonová čísla) a krátké časy závěrky, otáčením voliče směrem doleva se nastavují velká zaclonění (vysoká clonová čísla) a dlouhé časy závěrky. Všechny kombinace produkují stejnou expozici.

Otáčením voliče směrem doprava se rozmažou detaily v pozadí nebo zmrazí pohyb.

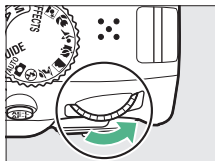

Příkazový volič

Otáčením voliče směrem doleva se zvětší hloubka ostrosti nebo rozmaže pohyb.

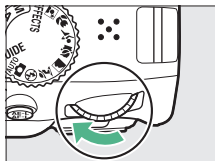

Je-li aktivní flexibilní program, zobrazuje se v hledáčku a na obrazovce informace indikace  (**P**). Chcete-li obnovit výchozí nastavení času závěrky a clony, otáčejte příkazovým voličem dokud indikace nezmizí, zvolte jiný režim nebo vypněte fotoaparát.



Režim S (Clonová automatika)

Tento režim umožňuje nastavovat časy závěrky: krátké časy závěrky zvolte pro „zmrazení“ pohybu, dlouhé časy závěrky zvolte pro dynamické vyjádření pohybu rozmazáním pohyblivých objektů. Fotoaparát automaticky nastavuje hodnotu clony pro dosažení optimální expozice.



Krátké časy závěrky (např. $\frac{1}{1600}$ s) zmrazí pohyb.

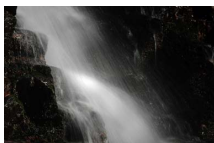

Dlouhé časy závěrky (např. 1 s) rozmazou pohyb.

Chcete-li vybrat čas závěrky:

- 1** Otočte volič expozičních režimů do polohy S.

Volič expozičních režimů

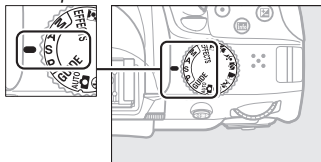

2 Vyberte čas závěrky.

Otáčením příkazového voliče vyberte požadovaný čas závěrky: otáčením doprava nastavíte kratší časy závěrky, otáčením doleva nastavíte delší časy závěrky.

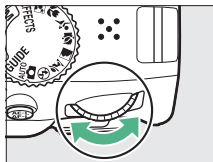

Příkazový volič



Režim A (Časová automatika)

V tomto režimu můžete upravovat clonu pro kontrolu hloubky ostrosti (vzdálenosti před a za hlavním objektem, která se zdá být ostrá).

Fotoaparát automaticky nastavuje čas závěrky pro dosažení optimální expozice.



Malá zaclonění (nízká clonová čísla, např. f/5,6) rozmazávají objekty před a za hlavním objektem.



Velká zaclonění (vysoká clonová čísla, např. f/22) ostře zobrazují popředí i pozadí.

Chcete-li vybrat clonu:

- 1** Otočte volič expozičních režimů do polohy A.

Volič expozičních režimů

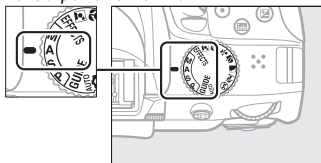

2 Vyberte clonu.

Otáčením příkazového voliče směrem doleva se nastavují menší zaclonění (nižší clonová čísla), otáčením voliče doprava se nastavují větší zaclonění (vyšší clonová čísla).

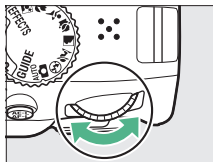

Příkazový volič



Režim M (Manuální expoziční režim)

V manuálním expozičním režimu nastavujete manuálně čas závěrky i clonu. Pro dlouhé expozice pohybujících se světel, hvězd, nočních scén a ohňostrojů jsou k dispozici časy závěrky „Bulb“ (B) a „Time“ (T) (📖 110).

- 1** Otočte volič expozičních režimů do polohy M.

Volič expozičních režimů

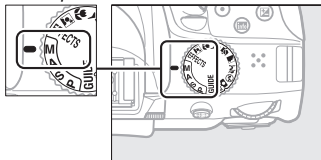

2 Vyberte čas závěrky a clonu.

Za současné kontroly indikace expozice (viz níže) upravte nastavení času závěrky a clony. Časy závěrky se vybírají otáčením příkazového voliče (směrem doprava pro kratší časy, směrem doleva pro delší časy). Pro nastavení clony podržte stisknuté tlačítko  a současně otáčejte příkazovým voličem (směrem doleva pro malá zaclonění/nížká clonová čísla a směrem doprava pro velká zaclonění/vysoká clonová čísla).

Čas závěrky



Příkazový volič



Clona

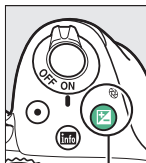

Tlačítko  a 



Příkazový volič



Indikace expozice

Pokud je nasazený objektiv s vestavěným CPU () 289) a je vybrán jiný čas závěrky než „Bulb“ (B) nebo „Time“ (T), indikace expozice v hledáčku a na obrazovce informací ukazuje, jestli bude snímek při aktuálním nastavení pod-nebo přeexponovaný.

Optimální expozice	Podexponováno o 1/3 EV	Přeexponováno o více než 2 EV
- . 0 . + 	- . 0 . + 	- . 0 . +

Dlouhé expozice (pouze režim M)

Následující časy závěrky použijte pro dlouhé expozice pohybujících se světel, hvězd, nočních scén a ohňostrojů.

- **Bulb (b, l, b):** Závěrka zůstává otevřená po dobu stisknutí tlačítka spouště až na doraz. Abyste zamezili rozmazání snímků, použijte stativ, volitelné bezdrátové dálkové ovládání (☐ 308) nebo kabelovou spoušť (☐ 309).
- **Time (- -):** Expozici zahajte stisknutím tlačítka spouště na fotoaparátu nebo volitelném dálkovém ovládání, kabelové spoušti či bezdrátovém dálkovém ovládání. Závěrka zůstane otevřená po dobu 30 minut nebo do okamžiku druhého stisknutí tlačítka.



*Délka expozice: 35 s
Clona: f/25*

Před dalším postupem upevněte fotoaparát na stativ nebo jej položte na stabilní vodorovnou plochu. Abyste zabránili ovlivnění snímků nebo expozice světlem vnikajícím do hledáčku, doporučujeme před fotografováním bez pozorování obrazu v hledáčku zakrýt hledáček rukou nebo nějakým předmětem (☐ 73), například volitelnou krytkou okuláru hledáčku (☐ 307). Abyste zamezili výpadku zdroje energie před dokončením expozice, použijte plně nabitou baterii. Mějte na paměti, že při použití dlouhých expozic se na snímcích může vyskytovat obrazový šum (jasné body, náhodně rozmístěné jasné zbarvené pixely nebo závoj); před zahájením fotografování proto vyberte možnost **Zapnuto** v položce **Redukce šumu** v menu fotografování (☐ 226).

- 1 Otočte volič expozičních režimů do polohy M.

Volič expozičních režimů

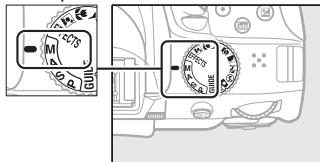

- 2 Vyberte čas závěrky. Otáčením příkazového voliče vyberte čas závěrky Bulb (b u l b).

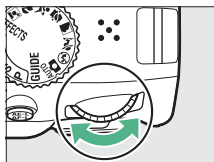

Příkazový volič



- 3 Exponujte.

Po zaostření stiskněte tlačítko spouště na fotoaparátu nebo volitelném bezdrátovém dálkovém ovládnání či kabelové spoušti až na doraz. Po uplynutí doby expozice zdvihněte prst z tlačítka spouště.

- 1** Otočte volič expozičních režimů do polohy M.

Volič expozičních režimů

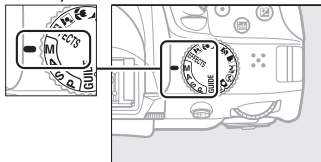

- 2** Vyberte čas závěrky.
Otáčením příkazového voliče doleva vyberte čas závěrky „Time“ (- -).

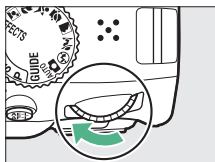

Příkazový volič





- 3** Otevřete závěrku.
Po zaostření stiskněte tlačítko spouště na fotoaparátu nebo volitelném dálkovém ovládacím, kabelové spoušti či bezdrátovým dálkovým ovládacím až na doraz.

4 Zavřete závěrku.

Zopakujte úkon provedený v kroku 3 (nedojde-li ke stisknutí tlačítka, ukončí se expozice automaticky po uplynutí 30 minut).



Dálková ovládání ML-L3

Pokud budete používat dálkové ovládání ML-L3, vyberte jeden z následujících režimů dálkového ovládání postupem popsaným na straně 97:  2s (**Dávk. ovl. se zpožděním (ML-L3)**) nebo  (**Dávk. ovl. s rychl. reakcí (ML-L3)**). Mějte na paměti, že v případě použití dálkového ovládání ML-L3 budou snímky pořizovány v režimu „Time“ i v případě, že vyberete čas závěrky „Bulb“/**b u l b**.

Expozice

Měření expozice

Tato položka určuje způsob nastavování expozice fotoaparátem.

Metoda	Popis
 Měření Matrix	Zajistí přirozeně působící výsledky ve většině situací. Fotoaparát měří expozici v široké ploše obrazového pole a nastavuje expoziční parametry na základě informací o rozložení jasů a barev, na základě kompozice a vzdálenosti objektu.
 Měření se zdůraz. středem	Klasické měření expozice pro portréty. Fotoaparát měří expozici v celém obrazovém poli, nejvyšší důležitost však přikládá střední části obrazu. Doporučuje se při použití filtrů s prodlužovacím faktorem (faktorem filtru) větším než 1x.
 Bodové měření	Tato metoda měření expozice zaručuje správnou expozici objektu i v případě mnohem jasnějšího nebo tmavšího pozadí snímku. Fotoaparát měří expozici v místě aktuálního zaostřovacího pole; toto měření použijte pro objekty mimo střed obrazu.

- 1** Zobrazte dostupné možnosti měření expozice.
Stiskněte tlačítko **i**, na obrazovce informací vyberte aktuální metodu měření expozice a stiskněte tlačítko **OK**.

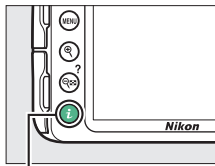

Tlačítko **i**







- 2** Vyberte metodu měření expozice.
Vyberte požadovanou možnost a stiskněte tlačítko **OK**.



Bodové měření

Pokud je při fotografování s využitím hledáčku vybrán režim činnosti zaostřovacích polí **[■]** (**Aut. volba zaostř. polí**) **[□]** 78), měří fotoaparát expozici v místě středního zaostřovacího pole.

Expoziční paměť

Chcete-li po změření expozice v režimech  (**Měření se zdůraz.** **středem**) a  (**Bodové měření**) změnit kompozici snímku, použijte expoziční paměť; mějte na paměti, že expoziční paměť není dostupná v režimech  a .

1 Změřte expozici.

Namáčkněte tlačítko spouště do poloviny.



2 Aktivujte expoziční paměť.

V okamžiku namáčknutí tlačítka spouště do poloviny (1) a umístění objektu v oblasti zaostřovacího pole aktivujte stisknutím tlačítka  (**AE-L**) (2) expoziční paměť.

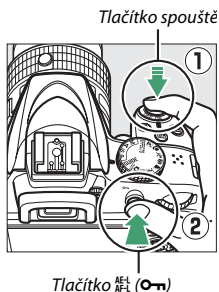

V době, kdy je aktivní expoziční paměť, se v hledáčku zobrazuje indikace **AE-L**.



3 Změňte kompozici snímku.

Za stálého držení tlačítka **AE-L/AF-L** (O) ve stisknuté poloze změňte kompozici snímku požadovaným způsobem a exponujte.

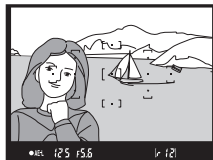

Nastavení času závěrky a clony

Je-li aktivní expoziční paměť, lze měnit následující nastavení bez ovlivnění změřené hodnoty expozice:

Režim	Nastavení
Programová automatika	Čas závěrky a clona (flexibilní program; □ 103)
Clonová automatika	Čas závěrky
Časová automatika	Clona

Metodu měření expozice není možné změnit, pokud je aktivní expoziční paměť.

Korekce expozice

Funkce korekce expozice se používá pro úpravu expozičních hodnot určených fotoaparátem a dosažení světlejších nebo tmavších snímků (☐ 345). Její použití je nejúčinnější v kombinaci s metodou měření expozice ☒ (**Měření se zdůraz. středem**) nebo ☐ (**Bodové měření**) (☐ 114).





-1 EV



Bez korekce expozice



+1 EV

Chcete-li vybrat hodnotu korekce expozice, podržte stisknuté tlačítko  a otáčejte příkazovým voličem, dokud se v hledáčku nebo na obrazovce informací nezobrazí požadovaná hodnota. Normální expozici lze obnovit nastavením hodnoty korekce expozice ± 0 (nastavení korekce expozice provedená v režimech  a  jsou při výběru jiného režimu resetována). Korekce expozice není resetována vypnutím fotoaparátu.

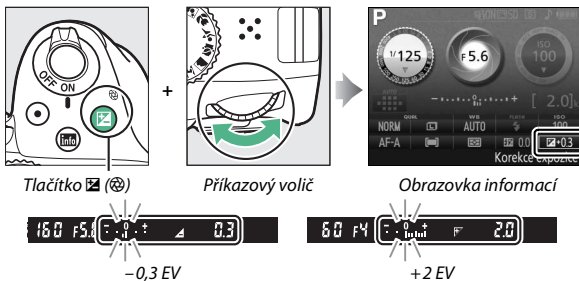

Obrazovka informací

Volitelné možnosti korekce expozice jsou přístupné rovněž pomocí obrazovky informací ( 9).

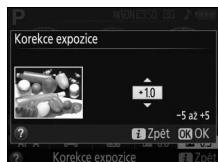

Režim M



V režimu M má korekce expozice vliv pouze na indikaci expozice.

Použití blesku

Při použití blesku má korekce expozice vliv na expozici pozadí i na úroveň zábleskové expozice.

Korekce zábleskové expozice

Korekce zábleskové expozice slouží k úpravě zábleskové expozice nastavené fotoaparátem a změně jasu hlavního objektu ve vztahu k pozadí snímku. Zábleskovou expozici (výkon záblesku) lze zvýšit pro světlejší zobrazení hlavního objektu nebo snížit pro eliminaci nežádoucích vysokých jasů a reflexů (☐ 347).

Podržte stisknutá tlačítka  a  a otáčejte příkazovým voličem, dokud se v hledáčku nebo na obrazovce informací nezobrazí požadovaná hodnota. Obecně platí, že kladné hodnoty korekce produkují světlejší snímky a záporné hodnoty korekce produkují tmavší snímky. Normální zábleskovou expozici lze obnovit nastavením korekce zábleskové expozice na hodnotu ± 0 . Korekce zábleskové expozice není resetována vypnutím fotoaparátu.

Tlačítko 

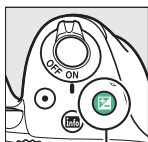
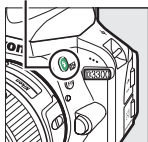

Tlačítko 

+



Příkazový volič



Obrazovka informací



-0,3 EV



+1 EV

Obrazovka informací

Volitelné možnosti korekce zábleskové expozice jsou přístupné rovněž pomocí obrazovky informací (☰ 9).

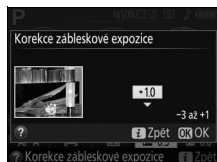



Volitelné blesky

Korekce zábleskové expozice je k dispozici rovněž při použití volitelných blesků s podporou systému kreativního osvětlení Nikon (CLS; viz strana 300). Korekce zábleskové expozice nastavená na volitelném blesku se přičítá ke korekci zábleskové expozice nastavené na fotoaparátu.

Zachování detailů ve světlech a stínech

Active D-Lighting

Funkce Active D-Lighting zachovává detaily ve světlech a stínech a vytváří snímky s přirozeně působícím kontrastem. Tuto funkci použijte pro vysoce kontrastní scény – například při fotografování jasně osvětlených exteriérů přes dveře či okno nebo při fotografování objektů ve stínu za slunečních dní. Funkce Active D-Lighting se nedoporučuje v režimu **M**; v ostatních režimech je neúčinnější v kombinaci s měřením expozice  (**Měření Matrix**;  114).

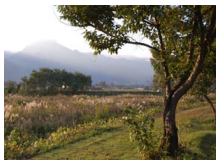

Active D-Lighting: **Vypnuto**



Active D-Lighting: **Zapnuto**

1 Zobrazte volitelná nastavení pro funkci Active D-Lighting.

Stisknutím tlačítka **MENU** zobrazte menu.

V menu fotografování vyberte položku **Active D-Lighting** a stiskněte tlačítko **▶**.

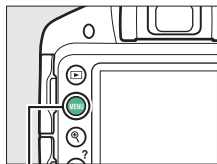

Tlačítko **MENU**

MENU FOTOGRAFOVÁNÍ	
	Reset menu fotografování --
	Kvalita obrazu NORM
	Velikost obrazu 
	Vyvážení bíle barvy AUTO
	Předvolby Picture Control 
	Automatická korekce zkreslení OFF
	Barevný prostor sRGB
	Active D-Lighting ON

- 2** Vyberte požadovanou možnost.
Vyberte možnost **Zapnuto** nebo **Vypnuto** a stiskněte tlačítko **OK** (☑ 345).



✓ Active D-Lighting







Na snímcích pořízených pomocí funkce Active D-Lighting se může vyskytnout šum (náhodně rozmístěné jasně zbarvené pixely, závoj nebo proužky). U některých objektů může být patrné nerovnoměrné stínování. Funkci Active D-Lighting nelze použít při nastavení citlivosti ISO Hi 1.

✓ Funkce „Active D-Lighting“ v porovnání s funkcí „D-Lighting“

Funkce **Active D-Lighting** upravuje expozici před pořízením snímků z důvodu optimalizace dynamického rozsahu, zatímco položka **D-Lighting** v menu retušování (☑ 266) vyjasňuje stíny u pořízených snímků.

Vyvážení bílé barvy

Vyvážení bílé barvy zajišťuje, aby barvy na snímcích nebyly ovlivněny barvou světelného zdroje. Pro většinu světelných zdrojů se doporučuje automatické vyvážení bílé barvy; v případě potřeby lze vybrat v závislosti na světelném zdroji jiná nastavení:

Možnost	Popis
AUTO Automaticky	Automatické vyvážení bílé barvy. Doporučená volba ve většině situací.
 Žárovkové světlo	Používejte při osvětlení žárovkovým světlem.
 Žářivkové světlo	Používejte v případě světelných zdrojů uvedených na straně 126.
 Přímé sluneční světlo	Používejte pro objekty na přímém slunečním světle.
 Blesk	Používejte v kombinaci s bleskem.
 Zataženo	Používejte za denního světla při zatažené obloze.
 Stín	Používejte za denního světla u objektů ve stínu.
PRE Manuální nastavení	Používejte pro změření vyvážení bílé barvy nebo pro zkopírování vyvážení bílé barvy z existujícího snímku (□ 129).

- 1** Zobrazte volitelná nastavení pro vyvážení bílé barvy.
Stiskněte tlačítko **i**, na obrazovce informací vyberte aktuální vyvážení bílé barvy a stiskněte tlačítko **OK**.

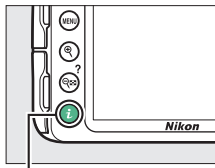

Tlačítko **i**



- 2** Vyberte možnost vyvážení bílé barvy.
Vyberte požadovanou možnost a stiskněte tlačítko **OK**.

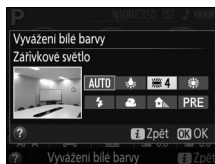

Menu fotografování

Vyvážení bílé barvy lze nastavit pomocí položky **Vyvážení bílé barvy** v menu fotografování (☐ 222), kterou lze použít rovněž pro jemné vyvážení bílé barvy (☐ 127) či změření hodnoty pro manuální nastavení vyvážení bílé barvy (☐ 129).

Možnost **Zářivkové světlo** v položce **Vyvážení bílé barvy** lze použít k výběru světelného zdroje z typů zářivek uvedených pravou.

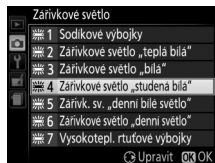

Barevná teplota

Vnímání barvy světelného zdroje se mění v závislosti na pozorovateli a dalších okolnostech. Barevná teplota je objektivním vyjádřením barvy světelného zdroje definovaným ve vztahu k teplotě, na niž by musel být objekt zahřát, aby vyzařoval světlo stejné vlnové délky. Zatímco světelné zdroje s barevnou teplotou okolo 5000–5500 K vnímáme jako bílé, světelné zdroje s nižší barevnou teplotou, jako jsou žárovky, vnímáme jako lehce nažloutlé nebo načervenalé. Světelné zdroje s vyšší barevnou teplotou vnímáme jako namodralé. Volitelné možnosti vyvážení bílé barvy fotoaparátu jsou upraveny pro následující barevné teploty (všechny údaje jsou přibližné):

- ☀ (sodíkové výbojky): **2700 K**
- 💡 (žárovkové světlo)/
☀ (zářivkové světlo „teplá bílá“): **3000 K**
- ☀ (zářivkové světlo „bílá“): **3700 K**
- ☀ (zářivkové světlo „studená bílá“): **4200 K**
- ☀ (zářivk. sv. „denní bílé světlo“): **5000 K**
- ☀ (přímé sluneční světlo): **5200 K**
- ⚡ (blesk): **5400 K**
- ☁ (zataženo): **6000 K**
- ☀ (zářivkové světlo „denní světlo“): **6500 K**
- ☀ (vysokotepl. rtuťové výbojky): **7200 K**
- 🏠 (stín): **8000 K**

Jemné vyvážení bílé barvy

Vyvážení bílé barvy lze „jemně vyladit“ pro kompenzaci změn zabarvení světelného zdroje nebo pro vytvoření cíleného barevného nádechu snímků. Vyvážení bílé barvy lze jemně vyladit pomocí položky **Vyvážení bílé barvy** v menu fotografování.

- 1 Vyberte možnost vyvážení bílé barvy.**
Stisknutím tlačítka **MENU** zobrazíte menu, v menu fotografování vyberte položku **Vyvážení bílé barvy** a stiskněte tlačítko **▶**. Vyberte požadovanou možnost vyvážení bílé barvy a stiskněte tlačítko **▶** (je-li vybrána možnost **Zářivkové světlo**, vyberte požadovaný typ zářivek a stiskněte tlačítko **▶**; mějte na paměti, že jemné vyvážení bílé barvy není k dispozici u předvolby **Manuální nastavení**).

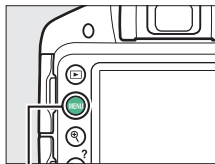

Tlačítko MENU

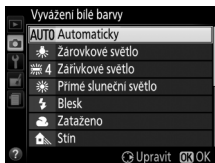

2 Proveďte jemné vyvážení bílé barvy.

Pomocí multifunkčního voliče nastavte jemné vyvážení bílé barvy.

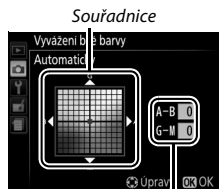
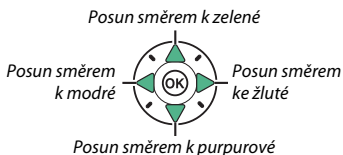

Nastavení (Settings)

Jemné vyvážení bílé barvy

Hodnoty barev na osách jemného vyvážení bílé barvy jsou relativní, ne absolutní. Například pohyb kurzoru směrem k **B** (modrá) v případě použití „teplého“ základního vyvážení bílé barvy, jako je  (žárovkové světlo), vede ve výsledku k lehce studenějším odstínům, ne k jejich modřejšímu zbarvení.

3 Uložte změny a opusťte menu.

Stiskněte tlačítko .



Manuální nastavení

Manuální nastavení se používá k záznamu a vyvolání uživatelského vyvážení bílé barvy pro fotografování pod smíšeným osvětlením nebo pro kompenzaci světelného zdroje se silným barevným nádechem. K dispozici jsou dvě metody manuálního nastavení vyvážení bílé barvy:

Metoda	Popis
Změřit	Pod osvětlení, které se použije při konečné expozici snímku, se umístí neutrální šedý nebo bílý objekt a pomocí fotoaparátu se změří hodnota bílé barvy (viz níže).
Použít snímek	Hodnota vyvážení bílé barvy se zkopíruje ze snímku uloženého na paměťové kartě (□ 133).

■ Změření hodnoty bílé barvy pro manuální nastavení vyvážení bílé barvy

1 Osvětlete referenční objekt.

Pod osvětlení, které se použije při konečné expozici snímku, umístěte neutrální šedý nebo bílý objekt.

2 Zobrazte volitelná nastavení pro vyvážení bílé barvy.

Chcete-li zobrazit menu, stiskněte tlačítko MENU. V menu fotografování vyberte položku **Vyvážení bílé barvy** a stisknutím tlačítka ► zobrazte volitelné možnosti vyvážení bílé barvy. Vyberte možnost **Manuální nastavení** a stiskněte tlačítko ►.

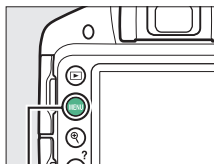

Tlačítko MENU



3 Vyberte možnost **Změřit**.

Vyberte možnost **Změřit**
a stiskněte tlačítko ►.

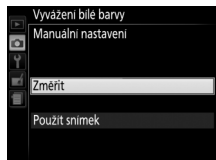

4 Vyberte možnost **Ano**.

Zobrazí se menu, které můžete
vidět na obrázku vpravo;
vyberte možnost **Ano**
a stiskněte tlačítko .

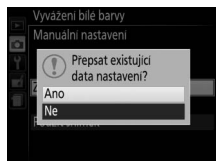

Fotoaparát přejde do režimu
měření hodnoty bílé barvy.

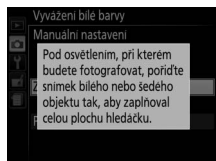

Jakmile je fotoaparát připraven změřit
vyvážení bílé barvy, zobrazí se v hledáčku
a na obrazovce informací blikající nápis
P r E (PRE).



5 Změřte hodnotu vyvážení bílé barvy.

Dříve než indikace přestane blikat, zaměřte referenční objekt tak, aby vyplnil zorné pole hledáčku, a stiskněte tlačítko spouště až na doraz. Není zaznamenán žádný snímek; vyvážení bílé barvy lze přesně změřit i v případě, že není zaostřeno.



6 Zkontrolujte výsledek.

Pokud byl fotoaparát schopen změřit hodnotu vyvážení bílé barvy, zobrazí se zpráva na obrázku vpravo a v hledáčku bliká po dobu přibližně osmi sekund před návratem přístroje do režimu fotografování nápis **ūd**. Chcete-li se ihned vrátit do režimu fotografování, namáčkněte tlačítko spouště do poloviny.

Je-li osvětlení příliš slabé nebo příliš silné, nemusí být fotoaparát schopen změřit hodnotu vyvážení bílé barvy. Na obrazovce informací se zobrazí zpráva a v hledáčku bliká po dobu přibližně osmi sekund nápis **no ūd**. V takovém případě se vraťte ke kroku 5 a opakujte měření hodnoty vyvážení bílé barvy.

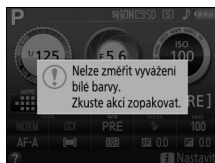

Měření vyvážení bílé barvy pro manuální nastavení

Pokud není po dobu blikání indikací provedena žádná operace, režim přímého měření se po době vybrané v položce **Časovače autom. vypnutí** v menu nastavení ukončí (☐ 245). Výchozí nastavení je osm sekund.

Manuální nastavení vyvážení bílé barvy

Ve fotoaparátu může být v jednom okamžiku uložena pouze jedna hodnota manuálního vyvážení bílé barvy; v případě nového měření se existující hodnota přepíše. Mějte na paměti, že při měření vyvážení bílé barvy se automaticky zvýší expozice o 1 EV; při fotografování v režimu **M** upravte expozici tak, aby indikace expozice zobrazovala hodnotu ± 0 (☐ 109).

Další metody měření vyvážení bílé barvy pro manuální nastavení

Chcete-li přejít do režimu měření vyvážení bílé barvy (viz výše) po výběru manuálního nastavení vyvážení bílé barvy na obrazovce informací (☐ 125), stiskněte na několik sekund tlačítko . Je-li nastavení vyvážení bílé barvy přiřazeno tlačítku **Fn** (☐ 251), lze režim měření vyvážení bílé barvy pro manuální nastavení aktivovat několikasekundovým podržením tlačítka **Fn** ve stisknuté poloze poté, co pomocí tlačítka **Fn** a příkazového voliče vyberete manuální nastavení vyvážení bílé barvy.

Šedá karta

Pro dosažení přesnějších výsledků provádějte měření vyvážení bílé barvy s využitím standardní šedé karty.

■ Kopírování vyvážení bílé barvy ze snímku

Pomocí níže uvedených kroků zkopírujete hodnotu vyvážení bílé barvy ze snímku uloženého na paměťové kartě.

1 Vyberte možnost **Manuální nastavení**.

Chcete-li zobrazit menu, stiskněte tlačítko **MENU**. V menu fotografování vyberte položku **Vyvážení bílé barvy** a stisknutím tlačítka ► zobrazte volitelné možnosti vyvážení bílé barvy. Vyberte možnost **Manuální nastavení** a stiskněte tlačítko ►.

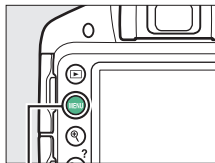

Tlačítko MENU

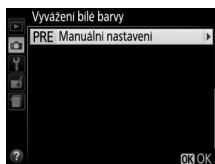

2 Vyberte možnost **Použít snímek**.

Vyberte možnost **Použít snímek** a stiskněte tlačítko ►.

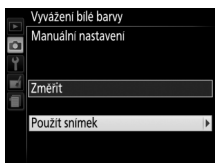

3 Vyberte možnost **Vybrat snímek**.

Vyberte možnost **Vybrat snímek** a stiskněte tlačítko ► (pro vynechání zbývajících kroků a použití snímku naposledy vybraného pro manuální nastavení vyvážení bílé barvy vyberte možnost **Tento snímek**).



4 Vyberte složku.

Vyberte složku obsahující zdrojový snímek a stiskněte tlačítko ►.



5 Vyberte zdrojový snímek.

Pro zobrazení vybraného snímku na celé obrazovce stiskněte a držte tlačítko Ⓞ.



6 Zkopírujte vyvážení bílé barvy.

Stisknutím tlačítka Ⓞ nastavte manuální vyvážení bílé barvy na hodnotu vyvážení bílé barvy platnou pro vybraný snímek.









Předvolby Picture Control

Unikátní systém Nikon Picture Control umožňuje sdílet mezi kompatibilními zařízeními a softwarem nastavení pro zpracování snímků včetně doostření, nastavení kontrastu, jasu, sytosti barev a barevného odstínu.

Výběr předvolby Picture Control

Předvolbu Picture Control vyberte v závislosti na fotografovaném objektu nebo typu scény.

Možnost	Popis
 Standardní	Doporučená volba pro většinu situací, která využívá standardní zpracování snímků pro dosažení vyvážených výsledků.
 Neutrální	Dobrá volba pro snímky, které budou následně výrazně zpracovávány nebo retušovány. Tato volba využívá minimálního zpracování snímků pro dosažení přirozeně působících výsledků.
 Živé	Tuto možnost použijte u snímků, na kterých chcete zdůraznit základní barvy. Snímky jsou zpracovány pro dosažení živých barev.
 Monochromatické	Záznam monochromatických snímků.
 Portrét	Zpracování portrétních snímků pro získání přirozené struktury a zaoblených křivek pleti.
 Krajina	Tvorba živých snímků krajin a měst.

- 1** Zobrazte předvolby Picture Control.
Stisknutím tlačítka MENU zobrazte menu.
Vyberte položku **Předvolby Picture Control** v menu fotografování a stiskněte tlačítko ►.

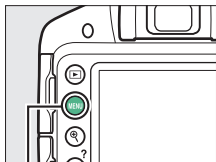

Tlačítko MENU



- 2** Vyberte předvolbu Picture Control.
Vyberte předvolbu Picture Control a stiskněte tlačítko OK.



Úprava parametrů předvoleb Picture Control

Předvolby Picture Control lze modifikovat tak, aby odpovídaly fotografovanému motivu nebo tvůrčím záměrům uživatele. Pomocí možnosti **Rychlé nastavení** můžete zvolit vyváženou kombinaci nastavení nebo můžete manuálně upravit přímo jednotlivé volitelné parametry.

1 Vyberte předvolbu Picture Control.

Stisknutím tlačítka **MENU** zobrazíte menu, v menu fotografování vyberte položku **Předvolby Picture Control** a stiskněte tlačítko **▶**. Vyberte požadovanou předvolbu Picture Control a stiskněte tlačítko **▶**.

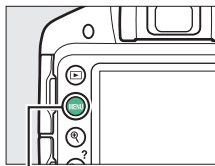

Tlačítko MENU



2 Upravte nastavení.

Stisknutím tlačítek **▲** a **▼** vyberte požadovaný parametr a stisknutím tlačítek **◀** a **▶** vyberte hodnotu (□ 139). Tento krok opakujte až do nastavení všech parametrů, nebo vyberte možnost **Rychlé nastavení** pro výběr předvolené kombinace parametrů. Výchozí nastavení lze obnovit stisknutím tlačítka **⌂**.



3 Uložte změny a opusťte menu.

Stiskněte tlačítko .



Předvolby Picture Control, u kterých byly modifikovány výchozí parametry, jsou označeny hvězdičkou („*“).





Možnost	Popis	
Rychlé nastavení	Snížení nebo zvýraznění celkového účinku vybrané předvolby Picture Control (zruší se však všechny manuálně provedené úpravy jednotlivých parametrů). Tato možnost není dostupná pro předvolby Picture Control Neutrální a Monochromatické .	
Manuální nastavení (všechny předvolby Picture Control)	Doostření	Tento parametr určuje úroveň doostření obrysů objektů. Chcete-li aktivovat automatické nastavování úrovně doostření v závislosti na fotografovaném motivu, vyberte možnost A .
	Kontrast	Kontrast můžete nastavit manuálně nebo můžete vybrat možnost A pro automatické nastavení kontrastu fotoaparátem.
	Jas	Zvýšení nebo snížení jasu beze ztráty detailů ve světlech či stínech.
Manuální nastavení (kromě předvolby „Monochromatické“)	Sytost	Tento parametr ovlivňuje sytost (živost) barev. Chcete-li aktivovat automatické nastavování sytosti (živosti) barev v závislosti na fotografovaném motivu, vyberte možnost A .
	Odstín	Úprava barevného odstínu.
Manuální nastavení (pouze předvolba „Monochromatické“)	Filtrové efekty	Simulují účinky barevných filtrů na monochromatické snímky (☐ 141).
	Tónování	Volba odstínu monochromatických snímků (☐ 141).

✓ „A“ (Automaticky)

Výsledky automatického doostření, nastavení kontrastu a sytosti barev se mění v závislosti na expozici a umístění objektu ve snímku.

✓ Graf Picture Control

Chcete-li zobrazit graf indikující nastavení sytosti barev (kromě předvolby Monochromatické) a kontrastu u předvolby Picture Control vybrané v kroku 2, stiskněte a držte tlačítko .

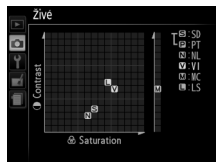

Symbole předvoleb Picture Control, které využívají automatické nastavení kontrastu a sytosti barev, se v grafu Picture Control zobrazují zeleně; paralelně s osami grafu se zobrazují linky.

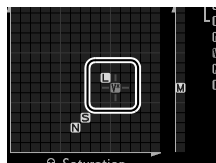

✓ Předchozí nastavení

Čárka pod zobrazením hodnoty v menu nastavení předvolby Picture Control indikuje předchozí použitou hodnotu pro nastavovaný parametr.

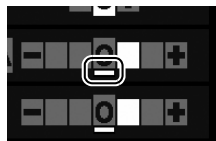

Filtrové efekty (pouze předvolba Monochromatické)

Volitelná nastavení v tomto menu umožňují simulovat účinky barevných filtrů na monochromatické snímky. K dispozici jsou následující filtry:

Možnost		Popis
Y	Žlutý	Zvýšení kontrastu. Lze použít k snížení jasů oblohy u snímků krajin. Oranžový filtr produkuje vyšší kontrast než žlutý, červený filtr produkuje vyšší kontrast než oranžový.
O	Oranžový	
R	Červený	
G	Zelený	Změkčuje odstíny pleti. Lze použít pro portréty.

Pozor, účinky dosažené pomocí parametru **Filtrové efekty** jsou výraznější než při použití skutečných optických filtrů.

Tónování (pouze předvolba Monochromatické)

K dispozici jsou volitelné možnosti **B&W**

(černobílý), **Sepia (Sépiové)**, **Cyanotype (Kyanotypie)** (monochromatické s modrým nádechem), **Red (Červené)**, **Yellow (Žluté)**,

Green (Zelené), **Blue Green (Modrozelené)**,

Blue (Modré), **Purple Blue (Purpurově modré)**,

Red Purple (Červeně purpurové). Stisknutím

tlačítka ▼ při aktivní možnosti **Tónování** se zobrazí

volitelná nastavení sytosti barev. Stisknutím tlačítek ◀ a ▶ upravte nastavení

sytosti barev. Nastavení sytosti barev není k dispozici při použití možnosti **B&W** (černobílý).



Živý náhled

Vytvoření kompozice snímků na monitoru

Chcete-li fotografovat v režimu živého náhledu, postupujte podle níže uvedených pokynů.

- 1 Stiskněte tlačítko .**
Na monitoru se zobrazí aktuální záběr objektivu.

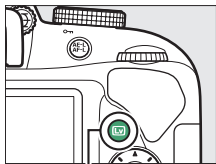





Tlačítko 

- 2 Umístěte zaostřovací pole.**
Způsobem popsaným na straně 147 umístěte zaostřovací pole na fotografovaný objekt.



Zaostřovací pole

- 3 Zaostřete.**
Namáčkněte tlačítko spouště do poloviny. Během zaostřování bliká zaostřovací pole zeleně. Pokud je fotoaparát schopen zaostřit, zaostřovací pole se zobrazí zeleně; pokud fotoaparát není schopen zaostřit, bliká zaostřovací pole červeně (snímky lze pořizovat i v případě, kdy zaostřovací pole bliká červeně; před fotografováním zkontrolujte zaostření na monitoru). S výjimkou režimů  a  lze stisknutím tlačítka  () aktivovat expoziční paměť.



4 Exponujte.

Stiskněte tlačítko spouště zbývající část jeho chodu až na doraz. Vypne se monitor a během záznamu snímku bliká kontrolka přístupu na paměťovou kartu. *Až do dokončení záznamu nevyjímejte baterii ani paměťovou kartu.* Po

dokončení fotografování se pořízený snímek zobrazí před návratem fotoaparátu do režimu živého náhledu na několik sekund na monitoru. Chcete-li se vrátit zpět, stiskněte tlačítko .

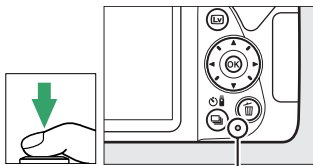



Kontrolka přístupu na paměťovou kartu

Zaostřování v režimu živého náhledu

Pomocí níže uvedených kroků vyberte zaostřovací režim, režim činnosti zaostřovacích polí a umístěte zaostřovací pole.

■ Volba způsobu zaostřování (Zaostřovací režim)

V režimu živého náhledu jsou k dispozici následující zaostřovací režimy (pamatujte si, že nepřetržitě zaostřování není k dispozici v režimech ,  a ):

Možnost	Popis
AF-S Jednorázové zaostření	Pro statické objekty. Fotoaparát zaostří a zablokuje zaostření při namáčknutí tlačítka spouště do poloviny.
AF-F Nepřetržitě zaostřování	Pro pohyblivé objekty. Fotoaparát nepřetržitě zaostřuje až do stisknutí tlačítka spouště. Při namáčknutí tlačítka spouště do poloviny se aktivuje blokování zaostření.
MF Manuální zaostřování	Manuální zaostřování (☐ 154).

1 Zobrazte možnosti zaostřování.

Stiskněte tlačítko **i**, na obrazovce informací vyberte aktuální zaostřovací režim a stiskněte tlačítko **OK**.

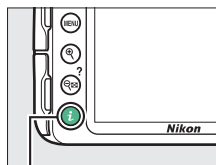









Tlačítko **i**







- 2** Vyberte požadovanou možnost zaostřování. Vyberte požadovanou možnost a stiskněte tlačítko .



■ Volba způsobu výběru zaostřovacích polí (Režimy činnosti zaostř. polí)

Při použití jiných expozičních režimů než ,  a  lze v režimu živého náhledu vybírat následující režimy činnosti zaostřovacích polí (mějte na paměti, že v režimech , , ,  a  není k dispozici sledování objektu):

Možnost	Popis
 Zaostřování s detekcí tváří	Použijte pro portréty. Fotoaparát automaticky rozpoznává a zaostřuje portrétované objekty.
 Velkoplošná zaostřov. pole	Použijte pro fotografování krajin a dalších nepotréných objektů z ruky. Zaostřovací pole lze vybírat pomocí multifunkčního voliče.
 Standardní zaostřov. pole	Použijte pro cílené zaostření vybraného místa v záběru. Doporučuje se použít stativ.
 Sledování objektu	Použijte pro zaostřování (sledování) vybraného objektu.

- 1** Zobrazte režimy činnosti zaostřovacích polí.
Stiskněte tlačítko **i**, na obrazovce informací vyberte aktuální režim činnosti zaostřovacích polí a stiskněte tlačítko **OK**.

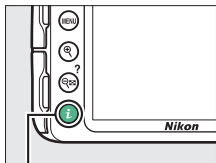

Tlačítko **i**

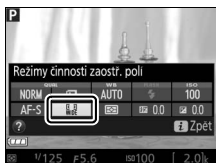

- 2** Vyberte režim činnosti zaostřovacích polí.
Vyberte požadovanou možnost a stiskněte tlačítko **OK**.





3 Vyberte zaostřovací pole.

 **(Zaostřování s detekcí tváří):** Jakmile fotoaparát rozpozná portrétovaný objekt, zobrazí okolo tváře tohoto objektu dvojitý žlutý rámeček (je-li rozpoznáno více tváří – maximálně 35 – zaostří fotoaparát na nejbližší objekt; chcete-li vybrat jiný objekt, použijte multifunkční volič). Není-li fotoaparát schopen nadále rozpoznat objekt (například v důsledku toho, že se objekt odvrátil tváří směrem od fotoaparátu), přestane se rámeček zobrazovat.





Zaostřovací pole

 **(Velkoplošná a standardní zaostřovací pole):** Pomocí multifunkčního voliče umístěte zaostřovací pole do libovolné části obrazového pole nebo stiskněte tlačítko  pro nastavení zaostřovacího pole doprostřed obrazového pole.



Zaostřovací pole

 **(Sledování objektu):** Umístěte zaostřovací pole na fotografovaný objekt a stiskněte tlačítko . Zaostřovací pole bude sledovat vybraný objekt při jeho pohybu v záběru. Chcete-li ukončit sledování objektu, stiskněte znovu tlačítko .



Zaostřovací pole

Zobrazení v režimu živého náhledu

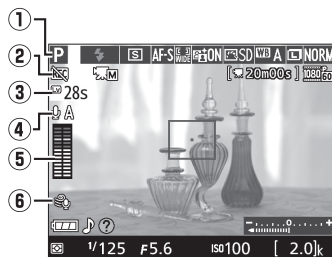

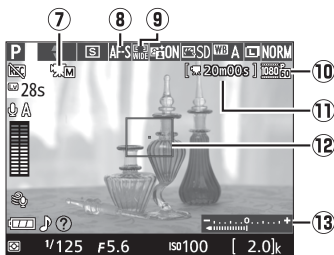

Položka	Popis	
① Expoziční režim	Expoziční režim aktuálně nastavený pomocí voliče expozičních režimů.	25, 47, 50, 100
② Symbol „Žádná videosekvence“	Indikuje, že nelze zaznamenávat videosekvence.	—
③ Zbývající čas	Čas zbývající do automatického ukončení živého náhledu. Zobrazuje se v případě, že zbývá 30 s nebo méně do ukončení fotografování.	152, 161
④ Citlivost mikrofonu	Citlivost mikrofonu pro záznam videosekvencí.	158
⑤ Úroveň zvuku	Úroveň záznamu zvuku. Je-li úroveň záznamu zvuku příliš vysoká, zobrazuje se červeně; upravte odpovídajícím způsobem nastavení citlivosti mikrofonu. Při použití volitelného mikrofonu ME-1 nebo jiného stereofonního mikrofonu, zobrazuje se samostatná indikace levého (L) a pravého (R) kanálu.	158
⑥ Redukce hluku větru	Zobrazuje se při použití možnosti Zapnuto v položce Nastavení videa > Redukce hluku větru v menu fotografování.	159



Položka	Popis	
7 Indikace manuálního nastavení videa	Zobrazuje se při použití možnosti Zapnuto v položce Manuální nastavení videa v režimu M .	159
8 Zaostřovací režim	Aktuální zaostřovací režim.	144
9 Režim činnosti zaostřovacích polí	Aktuální režim činnosti zaostřovacích polí.	145
10 Velikost obrazu videosekvence	Velikost obrazu u videosekvencí zaznamenaných v režimu videosekvencí.	158
11 Zbývající čas (režim videosekvencí)	Zbývající doba záznamu v režimu videosekvencí.	156
12 Zaostřovací pole	Aktuální zaostřovací pole. Zobrazení se liší v závislosti na nastaveném režimu činnosti zaostřovacích polí (145).	147
13 Indikace expozice	Tato indikace zobrazuje případnou pod- nebo přeexpozici při aktuálním nastavení (pouze režim M).	109

Poznámka: Indikace jsou z ilustračních důvodů zobrazeny všechny současně.

Možnosti zobrazení v živém náhledu/při záznamu videosekvence

Stisknutím tlačítka  lze přepínat mezi možnostmi zobrazení v níže uvedené uzavřené smyčce (volba možností zobrazení není k dispozici v režimu ). Zakroužkovaná místa zobrazují okraje výřezu obrazového pole videosekvencí.

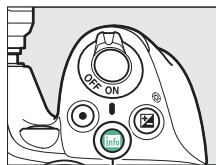

Tlačítko 



Zobrazené fotografické indikace



Zobrazené indikace pro videosekvence (155)*

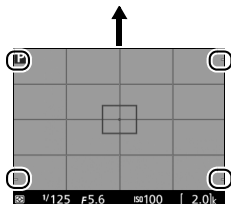

Pomocná mřížka*

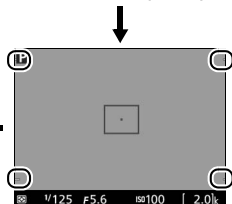

Skruté indikace*

* Při použití jiných velikostí obrazu než 640 × 424 v poloze **Nastavení videa > Vel. obrazu/snímací frekv.** v menu fotografování se zobrazuje během záznamu videosekvence ohraničený výřez zaznamenané oblasti (158; oblast obrazového pole mimo výřez obrazu videosekvence se při zobrazení indikací pro videosekvence zobrazuje šedě).

Nastavení fotoaparátu

S výjimkou okamžiku, kdy jsou zobrazeny indikace pro videosekvence, lze stisknutím tlačítka **i** přistupovat k následujícím nastavením pro fotografování v režimu živého náhledu: lze zobrazit položky Kvalita obrazu (☐ 85), Velikost obrazu (☐ 87), Vyvážení bílé barvy (☐ 124), Zábleskový režim (☐ 90, 92), Citlivost ISO (☐ 95), Zaostřovací režim (☐ 144), Režim činnosti zaostřovacích polí (☐ 145), Měření expozice (☐ 114), Korekce zábleskové expozice (☐ 120) a Korekce expozice (☐ 118). Při zobrazení indikací pro videosekvence lze upravovat nastavení pro videosekvence (☐ 161).

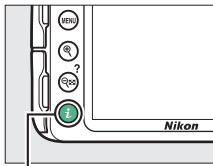

Tlačítko **i**



Expozice

V závislosti na fotografovaném motivu se může výsledná expozice lišit od expozice, které by se dosáhlo bez použití režimu živého náhledu. Měření expozice v režimu živého náhledu je upravováno tak, aby vyhovovalo zobrazení režimu živého náhledu a produkovalo snímky s expozicí blízkou obrazu, který lze pozorovat na monitoru (mějte na paměti, že účinky korekce expozice lze kontrolovat na monitoru pouze do rozmezí +3 EV až -3 EV). Abyste zabránili ovlivnění snímků nebo expozice světlem vnikajícím do hledáčku, doporučujeme před fotografováním bez pozorování obrazu v hledáčku zakrýt hledáček rukou nebo nějakým předmětem (☐ 73), například volitelnou krytkou okuláru hledáčku (☐ 307).

HDMI

Při propojení fotoaparátu s videozařízením HDMI zůstává monitor fotoaparátu zapnutý a videozařízení zobrazuje aktuální záběr objektivu. Podporuje-li zařízení standard HDMI-CEC, vyberte před fotografováním v režimu živého náhledu možnost **Vypnuto** v položce **HDMI > Ovládání zařízení** v menu nastavení (☐ 218).

✔ **Fotografování v režimu živého náhledu**

Přestože se nezobrazí na výsledném snímku, může být při horizontálním panorámování fotoaparátem nebo při rychlém pohybu objektu napříč obrazovým polem patrný zkreslený obraz na monitoru. Jasně zdroje světla mohou během panorámování fotoaparátu zanechávat na monitoru paobrazy. Zobrazit se mohou rovněž jasné skvrny. Blikání obrazu a proužkování viditelné na monitoru při osvětlení pomocí zářivek nebo rtuťových či sodíkových výbojek lze potlačit pomocí položky **Redukce blikání obrazu** (☐ 241), přesto se však tyto jevy mohou při použití některých časů závěrky zobrazit na výsledných snímcích. Při fotografování v režimu živého náhledu nemířte fotoaparátem do slunce ani do jiných silných zdrojů světla. Nebudete-li dbát tohoto upozornění, může dojít k poškození vnitřních obvodů fotoaparátu.

Živý náhled se automaticky ukončí při nastavení voliče expozičních režimů na režim **GUIDE** nebo při otočení voliče expozičních režimů z režimu **GUIDE** do jiné pozice.

Aby nedošlo k poškození vnitřních obvodů fotoaparátu, může se režim živého náhledu automaticky ukončit; nepoužíváte-li fotoaparát, ukončete režim živého náhledu. Mějte na paměti, že v následujících případech se může zvýšit teplota vnitřních obvodů fotoaparátu a může dojít k nárůstu obrazového šumu (jasných bodů, náhodně rozmístěných jasné zbarvených pixelů nebo závoje) (fotoaparát se může rovněž znatelně zahřát, ale to není známkou závady):

- Vysoká teplota okolí
- Dlouhodobé používání fotoaparátu v režimu živého náhledu nebo v režimu záznamu videosekvencí
- Dlouhodobé používání fotoaparátu v režimu sériového snímání

Pokud se živý náhled při pokusu o jeho aktivaci nespustí, vyčkejte ochlazení vnitřních obvodů fotoaparátu a zkuste jej aktivovat znovu.

✔ **Zobrazení odpočítávání**

Posledních 30 s před automatickým ukončením živého náhledu se zobrazuje odpočítávání (☐ 148; časovač se zbarví červeně 5 s před doběhnutím časového spínače automatického vypnutí (☐ 245) nebo v případě ukončování živého náhledu z důvodu ochrany vnitřních obvodů fotoaparátu). V závislosti na snímácích podmínkách se může časovač zobrazit ihned po aktivaci živého náhledu.

Použití automatického zaostřování v režimu živého náhledu

Automatické zaostřování je v režimu živého náhledu pomalejší a v jeho průběhu se může zvyšovat a snižovat jas obrazu na monitoru. Fotoaparát nemusí být schopen zaostřit v níže uvedených situacích (mějte na paměti, že zaostřovací pole se někdy může zobrazit zeleně i v případě, kdy fotoaparát není schopen zaostřit):





- Objekt obsahuje linie rovnoběžné s delší stranou obrazu
- Objekt je málo kontrastní
- Objekt v zaostřovací poli obsahuje oblasti s velkými rozdíly jasů, resp. je osvětlen bodově či neonovou reklamou nebo jiným zdrojem světla, které mění svůj jas
- Objekt je osvětlen rtuťovými nebo sodíkovými výbojkami, zářivkami či jiným podobným typem světla, kdy se vyskytuje blikání obrazu nebo proužkování
- Je použit filtr typu hvězda nebo jiný speciální filtr
- Objekt se jeví menší než zaostřovací pole
- U objektu převažují pravidelné geometrické struktury (např. žaluzie nebo řady oken v mrakodrapu)
- Objekt se pohybuje

Automatické zaostřování se sledováním objektu nemusí být schopné sledovat objekty, pokud se pohybují vysokou rychlostí, opustí obrazové pole nebo jsou zakryty jinými objekty, mění viditelně svou velikost, barvu nebo jas, jsou příliš malé, příliš velké, příliš jasné, příliš tmavé, resp. mají podobnou barvu nebo jas jako pozadí.

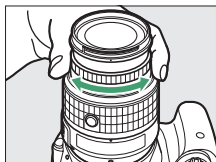
Manuální zaostřování

Chcete-li zaostřit v režimu manuálního zaostřování (□ 83), otáčejte zaostřovacím kroužkem objektivu, dokud není objekt zaostřen.



Chcete-li až cca 8,3× zvětšit obraz na monitoru pro možnost přesného zaostření, stiskněte tlačítko . Během zvětšení aktuálního záběru objektivu se v šedém rámečku v pravém dolním rohu monitoru zobrazuje navigační obrazovka. Oblasti obrazu, které nejsou aktuálně viditelné na monitoru, můžete procházet pomocí multifunkčního voliče (k dispozici pouze při použití možnosti  (**Velkoplošná zaostřov. pole**) nebo  (**Standardní zaostřov. pole**) v poloze **Režimy činnosti zaostř. polí**) nebo můžete stisknout tlačítko  (?) pro zmenšení obrazu.

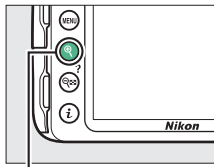

Tlačítko 



Navigační obrazovka

Záznam a zobrazení videosekvencí

Záznam videosekvencí

Videosekvence lze zaznamenávat v režimu živého náhledu.

1 Stiskněte tlačítko .

Na monitoru se zobrazí aktuální záběr objektivu.

 **Symbol** 

Symbol  (☐ 148) značí, že nelze zaznamenávat videosekvence.

 **Před zahájením záznamu**

Před zahájením záznamu v režimu **A** nebo **M** nastavte clonu (☐ 106, 108).

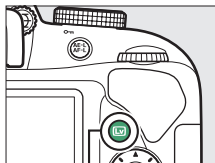









Tlačítko 

2 Zaostřete.

Určete kompozici úvodního záběru a zaostřete způsobem popsaným v krocích 2 a 3 v části „Vytvoření kompozice snímku na monitoru“ (☐ 142; viz také „Zaostřování v režimu živého náhledu“ na stranách 144–147). Mějte na paměti, že počet objektů, které lze rozpoznat v režimu zaostřování s detekcí tváří, se při záznamu videosekvencí snižuje.



3 Spusťte záznam.

Stisknutím tlačítka záznamu videosekvence zahajte záznam. Na monitoru se zobrazí indikace záznamu a dostupná doba záznamu. Kromě režimů  a  lze stisknutím tlačítka  () aktivovat expoziční paměť ( 116) nebo lze (v režimech **P**, **S**, **A** a ) upravit expozici v rozmezí ± 3 EV v krocích po $\frac{1}{3}$ EV stisknutím tlačítka  () a otáčením příkazového voliče ( 119; mějte na paměti, že v závislosti na jasu objektu nemusí mít změny expozice žádný viditelný účinek).

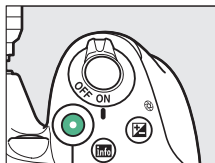

Tlačítko záznamu videosekvence

Indikace záznamu



Zbývající čas

4 Ukončete záznam.

Pro ukončení záznamu stiskněte znovu tlačítko záznamu videosekvence. Záznam se ukončí automaticky po dosažení maximální délky videosekvence, po zaplnění paměťové karty nebo při výběru jiného režimu.

Pořizování snímků během zaznamenávání videosekvence

Chcete-li ukončit záznam videosekvence, pořídit snímek a vrátit se do režimu živého náhledu, stiskněte tlačítko spouště až na doraz a držte jej v této poloze až do spuštění závěrky.

Maximální délka

Maximální délka jednotlivých souborů videosekvencí je 4 GB (maximální doby záznamu viz strana 158); mějte na paměti, že v závislosti na rychlosti zápisu paměťové karty může dojít k ukončení záznamu ještě před dosažením této maximální velikosti souboru ( 310).

Záznam videosekvencí

Na monitoru a výsledných videosekvencích se mohou při osvětlení zářivkami nebo rtuťovými či sodíkovými výbojkami, resp. při horizontálním panorámování či rychlém pohybu objektu napříč záběrem zobrazit proužky a blikající nebo zkreslený obraz (blikání a proužkování lze potlačit pomocí funkce **Redukce blikání obrazu**;  241). Jasně zdroje světla mohou během panorámování fotoaparátu zanechávat paobrazy. Mohou se také objevit zubaté obrysy, falešné barvy, moaré a světlé skvrny. Pokud je objekt krátce osvětlen bleskem nebo jiným silným zdrojem světla s krátkou dobou svícení, mohou se v některých částech obrazového pole vyskytnout světlé proužky. Během záznamu videosekvencí nemiřte fotoaparátem do slunce ani do jiných silných zdrojů světla. Nebudete-li dbát tohoto upozornění, může dojít k poškození vnitřních obvodů fotoaparátu.

Fotoaparát zaznamenává obraz i zvuk; během záznamu proto nezakrývejte mikrofon. Mějte na paměti, že vestavěný mikrofon může zachytit zvuky objektivu vydávané během automatického zaostřování a činnosti redukce vibrací.

Během záznamu videosekvence nelze použít blesk.

Aby nedošlo k poškození vnitřních obvodů fotoaparátu, může se režim živého náhledu automaticky ukončit; nepoužíváte-li fotoaparát, ukončete režim živého náhledu. Mějte na paměti, že v následujících případech se může zvýšit teplota vnitřních obvodů fotoaparátu a může dojít k nárůstu obrazového šumu (jasných bodů, náhodně rozmístěných jasně zbarvených pixelů nebo závoje) (fotoaparát se může rovněž znatelně zahřát, ale to není známkou závady):

- Vysoká teplota okolí
- Dlouhodobé používání fotoaparátu v režimu živého náhledu nebo v režimu záznamu videosekvencí
- Dlouhodobé používání fotoaparátu v režimu sériového snímání



















Nedojde-li při pokusu o spuštění živého náhledu nebo záznamu videosekvence ke spuštění režimu živého náhledu, vyčkejte ochlazení vnitřních obvodů fotoaparátu a zkuste funkci aktivovat znovu.

Bez ohledu na vybranou metodu měření expozice se použije měření expozice Matrix. Není-li vybrána možnost **Zapnuto** v poloze **Manuální nastavení videa** ( 159) a fotoaparát se nenachází v režimu **M**, jsou nastavení času závěrky a citlivosti ISO upravována automaticky.

Nastavení videa

Fotoaparát nabízí následující nastavení videa.

- **Vel. obrazu/snímací frekv., Kvalita videa:** Vybírat můžete z následujících možností. Snímací frekvence závisí na aktuálním nastavení položky **Videovýstup** v menu nastavení (☐ 260):

		Vel. obrazu/snímací frekv.		Maximální délka (vysoká ★ / normální kvalita videa) ⁴
		Velikost obrazu (v pixelech)	Snímací frekvence ¹	
		1920 × 1080	60p ²	10 min/20 min
			50p ³	
			30p ²	20 min/29 min 59 s
			25p ³	
			24p	
		60p ²	29 min 59 s/29 min 59 s	
		50p ³		
		640 × 424	30p ²	
			25p ³	

1 Jmenovitá hodnota. Přesné snímací frekvence pro nastavení 60p, 50p, 30p, 25p a 24p jsou 59,94, 50, 29,97, 25 a 23,976 obr./s.

2 K dispozici při použití možnosti **NTSC** v položce **Videovýstup** (☐ 260).

3 K dispozici při použití možnosti **PAL** v položce **Videovýstup**.

4 Videosekvence zaznamenané v režimu efektu miniatury mají při přehrávání délku až tři minuty.

- **Mikrofon:** Zapnutí nebo vypnutí vestavěného mikrofonu či volitelného stereofonního mikrofonu ME-1 (☐ 161, 309) a nastavení citlivosti mikrofonu. Chcete-li využívat automatické nastavení citlivosti, vyberte možnost **Automatická citlivost**; chcete-li vypnout záznam zvuku, vyberte možnost **Vypnutý mikrofon**; chcete-li manuálně nastavit citlivost mikrofonu, vyberte možnost **Manuální citlivost** a vyberte citlivost.

- **Redukce hluku větru:** Chcete-li povolit filtr pro potlačení nízkých frekvencí vestavěného mikrofonu, vyberte možnost **Zapnuto** (volitelné stereofonní mikrofony nejsou ovlivněny; [] 161, 309); filtr potlačuje zvuky vydávané větrem vanoucím přes mikrofon (mějte na paměti, že může dojít rovněž k ovlivnění jiných zvuků). Redukci hluku větru pro volitelné stereofonní mikrofony lze povolit nebo zakázat pomocí ovládacích prvků na mikrofonu.
- **Manuální nastavení videa:** Chcete-li povolit manuální nastavení času závěrky a citlivosti ISO při nastavení fotoaparátu do režimu **M**, vyberte možnost **Zapnuto**. Časy závěrky lze nastavovat až do hodnoty $\frac{1}{4000}$ s; nejdelší dostupný čas závěrky se mění v závislosti na snímací frekvenci: $\frac{1}{30}$ s pro snímací frekvence 24p, 25p a 30p, $\frac{1}{50}$ s pro 50p a $\frac{1}{60}$ s pro 60p. Citlivost ISO lze nastavovat v rozmezí hodnot ISO 100 až Hi 1 ([] 95). Pokud se čas závěrky a citlivost ISO nenacházejí při spuštění živého náhledu v uvedených rozmezích, automaticky se upraví na podporované hodnoty a na těchto hodnotách zůstanou až do ukončení živého náhledu. Mějte na paměti, že citlivost ISO je fixována na vybrané hodnotě; fotoaparát neprovádí automatickou regulaci citlivosti ISO ani při výběru možnosti **Zapnuto** v položce **Nastavení citlivosti ISO > Automat. regulace citl. ISO** v menu fotografování ([] 227).



- 1** Vyberte položku **Nastavení videa**.
Stisknutím tlačítka **MENU** zobrazte menu.
Vyberte položku **Nastavení videa** v menu
fotografování a stiskněte tlačítko **▶**.

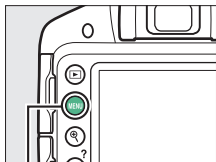

Tlačítko **MENU**





- 2** Vyberte možnosti pro
nastavení videa.
Vyberte požadovanou položku
a stiskněte tlačítko **▶**, poté
vyberte možnost a stiskněte
tlačítko **OK**.



HDMI a další videozařízení

Při propojení fotoaparátu s videozařízením HDMI zůstává monitor fotoaparátu zapnutý a videozařízení zobrazuje aktuální záběr objektivu. Podporuje-li zařízení standard HDMI-CEC, vyberte před fotografováním v režimu živého náhledu možnost **Vypnuto** v položce **HDMI > Ovládání zařízení** v menu nastavení (☐ 218).

Zobrazení v režimu živého náhledu

Výřez formátu obrazového pole videosekvencí lze v režimu živého náhledu zobrazit stisknutím tlačítka  pro výběr možností „zobrazené indikace pro videosekvence“, „skryté indikace“ a „pomocná mřížka“ (□ 150). Během zobrazení indikací pro videosekvence lze stisknutím tlačítka  přistupovat k následujícím nastavením pro videosekvence: lze zobrazit položky velikost/kvalita obrazu videosekvencí, citlivost mikrofону, zaostřovací režim (□ 144), režim činnosti zaostřovacích polí (□ 145), vyvážení bílé barvy (□ 124) a korekce expozice (□ 118). Pokud je vybrána možnost **Zapnuto** v poloze **Nastavení videa** > **Manuální nastavení videa** (□ 159) v režimu **M**, lze namísto úprav korekce expozice provádět úpravy nastavení citlivosti ISO (□ 95).



Tlačítko 



Použití externího mikrofónu

Volitelný stereofonní mikrofón ME-1 lze použít pro záznam stereofonního zvuku, resp. pro potlačení hluku způsobeného vibracemi objektivu během automatického zaostřování.

Zobrazení odpočítávání







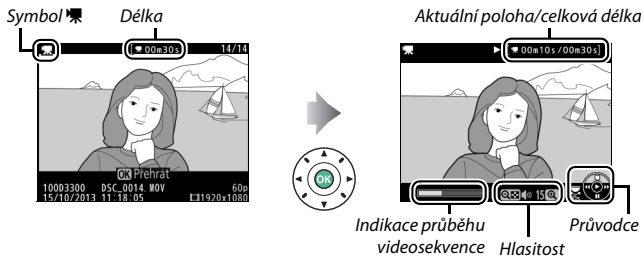





Odpočítávání se zobrazí 30 s před automatickým ukončením živého náhledu (□ 148). V závislosti na snímacích podmínkách se může časovač zobrazit ihned po zahájení záznamu videosekvence. Mějte na paměti, že bez ohledu na dostupnou dobu záznamu dojde k automatickému ukončení režimu živého náhledu po doběhnutí časovače. Před dalším zahájením záznamu videosekvence vyčkejte na ochlazení vnitřních obvodů fotoaparátu.

Zobrazení videosekvencí

V režimu přehrávání jednotlivých snímků jsou videosekvence označeny symbolem  (□ 170). Chcete-li spustit přehrávání, stiskněte tlačítko ; aktuální poloha je označena indikací průběhu videosekvence.





K dispozici jsou následující operace:

Pro	Použijte	Popis
Pozastavení		Slouží k pozastavení přehrávání.
Přehrávání		Slouží k obnovení přehrávání pozastavené nebo přetáčené videosekvence.
Posun vpřed/zpět		Rychlost přetáčení (posunu) se zvyšuje každým stisknutím tlačítka, a to mezi hodnotami 2x, 4x, 8x a 16x; podržením tlačítka ve stisknuté poloze se automaticky přejde na začátek nebo konec videosekvence (první snímek je označen symbolem  v pravém horním rohu monitoru, poslední snímek je označen symbolem ). Pokud je přehrávání pozastaveno, videosekvence se při přetáčení posune vždy o jeden snímek vpřed nebo zpět; pro plynulé přetáčení podržte tlačítko stisknuté.
Skok o 10 s		Otáčením příkazového voliče se přeskočí vpřed nebo zpět o 10 s.
Nastavení hlasitosti		Pro zvýšení hlasitosti stiskněte tlačítko  , pro snížení hlasitosti stiskněte tlačítko  (?).
Návrat do režimu přehrávání jednotlivých snímků	 / 	Stisknutím tlačítka  nebo  se zobrazení vrátí do režimu přehrávání jednotlivých snímků.

Úprava videosekvencí

Pořízené videosekvence lze oříznout a vytvořit oříznuté kopie, nebo lze ukládat vybrané snímky videosekvencí ve formě statických snímků JPEG.



Možnost	Popis
 Vybrat počát./koncový bod	Vytvoření kopie s odstraněnou úvodní nebo koncovou částí videosekvence.
 Uložit vybraný snímek	Uložení vybraného snímku jako statického snímku JPEG.

Oříznutí videosekvencí

Chcete-li vytvořit oříznuté kopie videosekvencí:

1 Zobrazte videosekvenci na celé obrazovce.

2 Pozastavte videosekvenci na novém počátečním nebo koncovém snímku.

Přehrajte videosekvenci způsobem popsaným na straně 162, stisknutím tlačítka  spouštějte a obnovujte přehrávání, stisknutím tlačítka  videosekvenci pozastavujte. Pozastavte videosekvenci po dosažení nového počátečního nebo koncového snímku.



Indikace průběhu videosekvence

3 Vyberte položku **Vybrat počát./koncový bod**.

Stiskněte tlačítko **i**, vyberte položku **Vybrat počát./koncový bod** a stiskněte tlačítko **▶**.

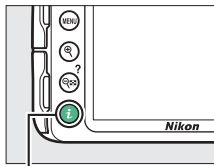

Tlačítko **i**

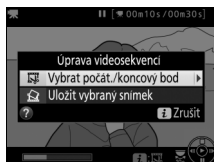

4 Vyberte aktuální snímek jako nový počáteční nebo koncový bod.

Pro vytvoření kopie začínající aktuálním snímkem vyberte možnost **Počát. bod** a stiskněte tlačítko **OK**. Snímky před aktuálním snímkem se při uložení kopie odstraní.

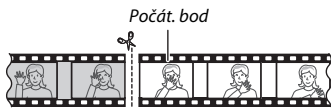
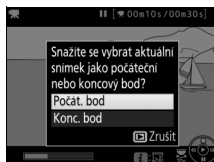

Pro vytvoření kopie končící aktuálním snímkem vyberte možnost **Konc. bod** a stiskněte tlačítko **OK**. Snímky po aktuálním snímku se při uložení kopie odstraní.

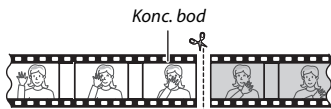

5 Potvrďte nový počáteční nebo koncový bod.

Není-li požadovaný snímek právě zobrazen, posuňte videosekvenci stisknutím tlačítek ◀ a ▶ vpřed nebo zpět (chcete-li přeskočit o 10 s vpřed nebo zpět, otáčejte příkazovým voličem).



6 Vytvořte kopii.

Jakmile se zobrazí požadovaný snímek, stiskněte tlačítko ▲.



7 Zobrazte videosekvenci.

Chcete-li zobrazit kopii, vyberte možnost **Náhled** a stiskněte tlačítko ⊗ (chcete-li přerušit zobrazení náhledu a vrátit se zpět k menu s možnostmi uložení, stiskněte tlačítko ▲).

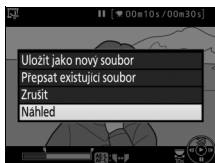

Chcete-li opustit aktuální kopii a vrátit se ke kroku 5, vyberte možnost **Zrušit** a stiskněte tlačítko ⊗; chcete-li uložit kopii, pokračujte krokem 8.

8 Uložte kopii.

Vyberte možnost **Uložit jako nový soubor** a stiskněte tlačítko ⊗ pro uložení kopie do nového souboru. Chcete-li nahradit původní soubor videosekvence upravenou kopií, vyberte možnost **Přepsat existující soubor** a stiskněte tlačítko ⊗.

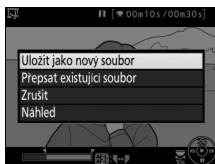

✓ Oříznutí videosekvencí

Videosekvence musí mít délku minimálně dvě sekundy. Není-li na paměťové kartě dostatek místa, kopie se neuloží.

Kopie obsahují stejné informace o datu a čase vytvoření jako originální videosekvence.

✓ Volba funkce aktuálního snímku

Chcete-li ze snímku zobrazeného v kroku 5 vytvořit nový koncový snímek (⏪) namísto nového počátečního snímku (⏩) nebo naopak, stiskněte tlačítko

 (⏪).

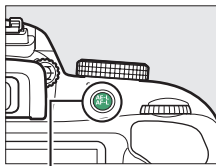

Tlačítko  (⏪)



Ukládání vybraných snímků

Chcete-li uložit kopii vybraného snímku jako statický snímek JPEG:

1 Pozastavte videosekvenci na požadovaném snímku.

Přehrajte videosekvenci způsobem popsaným na straně 162, stisknutím tlačítka **OK** spouštějte a obnovujte přehrávání, stisknutím tlačítka **▼** videosekvenci pozastavte.

Pozastavte videosekvenci na snímku, který chcete zkopírovat.



2 Vyberte možnost **Uložit vybraný snímek**.

Stiskněte tlačítko **i**, vyberte možnost **Uložit vybraný snímek** a stiskněte tlačítko **►**.

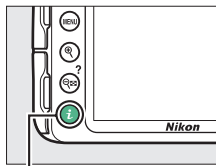

Tlačítko **i**

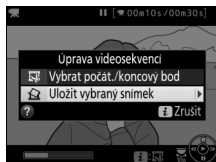

- 3** Vytvořte kopii ve formě statického snímku.
Stisknutím tlačítka ▲ vytvořte kopii aktuálního snímku ve formě statického snímku.



- 4** Uložte kopii.
Vyberte možnost **Ano** a stisknutím tlačítka ⊙ vytvořte kopii JPEG jemné kvality (85) z vybraného snímku.

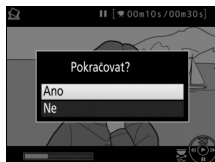

 **Uložit vybraný snímek**

Statické snímky JPEG z videosekvencí vytvořené pomocí možnosti **Uložit vybraný snímek** nelze retušovat. Snímky JPEG zkopírované z videosekvencí postrádají některé kategorie informací o snímku (172).







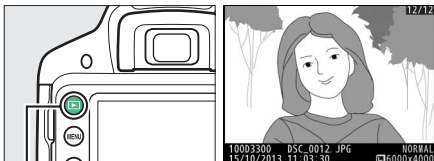



Přehrávání a mazání





Režim přehrávání jednotlivých snímků

Chcete-li přehrávat snímky, stiskněte tlačítko . Na monitoru se zobrazí poslední pořízený snímek.



Tlačítko 

Pro	Použijte	Popis
Zobrazení dalších snímků		Stisknutím tlačítka  se zobrazují snímky v pořadí, v jakém byly zaznamenány, stisknutím tlačítka  se snímky zobrazují v opačném pořadí.
Zobrazení doplňujících informací o snímku		Změna zobrazení informací o snímku ( 172).
Zobrazení náhledů snímků		Podrobnější informace o zobrazení náhledů snímků viz strana 180.
		
Zvětšení výřezu snímku		Podrobnější informace o zvětšení výřezu snímku viz strana 182.
Vymazání snímků		Zobrazí se dialog pro potvrzení. Chcete-li vymazat snímek, stiskněte znovu tlačítko  .

Pro	Použijte	Popis
Změna nastavení ochrany snímku	AE-L/AF-L (O-m)	Pro nastavení ochrany snímku nebo odstranění ochrany z chráněného snímku stiskněte tlačítko AE-L/AF-L (O-m) (☐ 184).
Zobrazení videosekvence nebo panoramatického snímku		Pokud je aktuální snímek označen symbolem  , který znamená, že jde o videosekvenci, spustí se stisknutím tlačítka  přehrávání videosekvence (☐ 162). Pokud je aktuální snímek panoramatický snímek, spustí se stisknutím tlačítka  přehrávání panoramatu (☐ 66).

Tlačítko **i**

Stisknutím tlačítka **i** v režimu přehrávání jednotlivých snímků, v režimu přehrávání náhledů snímků nebo v režimu přehrávání podle kalendáře se zobrazí dialog vyobrazený vpravo, pomocí kterého můžete hodnotit snímky (☐ 186), retušovat snímky, upravovat videosekvence (☐ 164, 263) a v případě připojení volitelného bezdrátového mobilního adaptéru vybírat snímky pro přenos na chytrá zařízení (☐ 189).

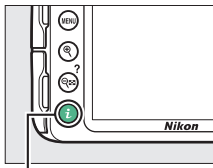

Tlačítko **i**

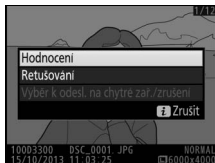

Informace o snímku

Informace o snímku jsou proltnuty do zobrazených snímků v režimu přehrávání jednotlivých snímků. Pomocí tlačítek ▲ a ▼ lze níže vyobrazeným způsobem procházet informacemi o snímku. Mějte na paměti, že možnosti „pouze snímek“, fotografické informace, RGB histogram, nejvyšší jasy a přehled se zobrazují pouze tehdy, je-li vybrána odpovídající možnost v položce **Možnosti zobraz. pro přehráv.** (□ 220). Data o poloze se zobrazují pouze při použití volitelné jednotky GPS GP-1 nebo GP-1A (□ 309) v okamžiku pořizování snímku (□ 259).

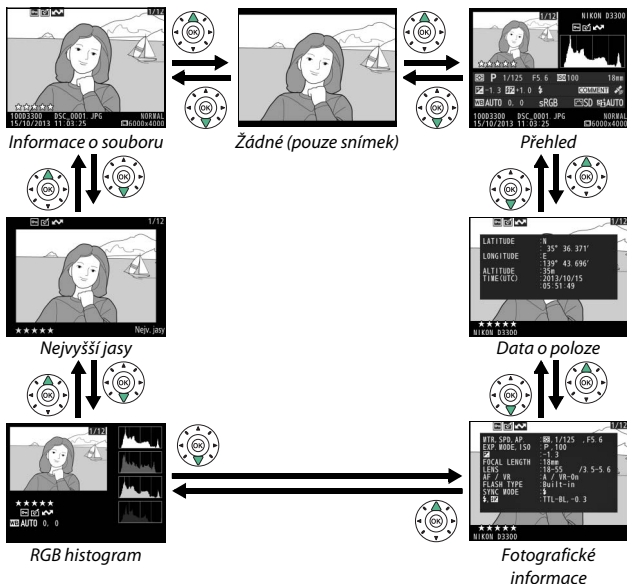

Informace o souboru

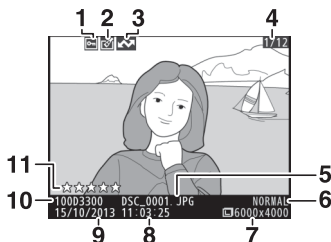

1	Stav ochrany snímku.....	184	6	Kvalita obrazu	85
2	Indikace úprav snímku	265	7	Velikost obrazu	87
3	Označení pro přenos.....	189	8	Čas záznamu	18, 242
4	Číslo snímku/celkový počet snímků		9	Datum záznamu	18, 242
5	Název souboru.....	250	10	Název složky	257
			11	Hodnocení	186

Nejvyšší jasy*



1	Stav ochrany snímku.....	184	4	Číslo snímku/celkový počet snímků	
2	Indikace úprav snímku	265	5	Nejvyšší jasy snímku	
3	Označení pro přenos.....	189	6	Hodnocení	186

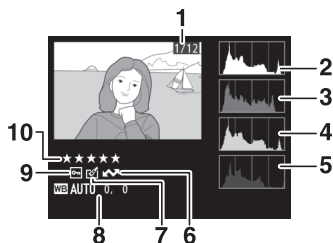

* Blikající oblasti snímku indikují nejvyšší jasy (oblasti s rizikem přexpozice).

RGB histogram



1	Číslo snímku/celkový počet snímků	5	Histogram (modrý kanál)
2	Histogram (kanál RGB). Ve všech histogramech značí horizontální osa jas pixelů a vertikální osa počty pixelů pro jednotlivé hodnoty jasu.	6	Označení pro přenos 189
3	Histogram (červený kanál)	7	Indikace úprav snímku 265
4	Histogram (zelený kanál)	8	Vyvážení bílé barvy 124
			Jemné vyvážení bílé barvy 127
			Manuální nastavení 129
		9	Stav ochrany snímku 184
		10	Hodnocení 186

Zvětšení výřezu snímku

Chcete-li zvětšit snímek zobrazený během zobrazení histogramu, stiskněte tlačítko . Pomocí tlačítek  a  lze zvětšovat a zmenšovat snímek; pomocí multifunkčního voliče lze procházet skrytými částmi snímku. Histogram je aktualizován takovým způsobem, aby zobrazoval pouze data pro část snímku aktuálně viditelnou na monitoru.



Histogramy

Histogramy fotoaparátu slouží pouze jako vodítko a mohou se lišit od histogramů zobrazených fotoeditačními aplikacemi. Na následujících obrázcích jsou uvedeny ukázkové histogramy:

Obsahuje-li snímek objekty v širokém rozmezí jasů, je rozložení jednotlivých odstínů relativně rovnoměrné.



Je-li snímek tmavý, posunuje se rozložení odstínů směrem doleva.



Je-li snímek světlý, posunuje se rozložení odstínů směrem doprava.



Zvyšující se korekce expozice posouvá rozložení odstínů směrem doprava, snižující se korekce expozice posouvá rozložení odstínů směrem doleva. Histogramy poskytují hrubou představu o celkové expozici v případě, kdy okolní osvětlení znesnadňuje posouzení snímků na monitoru.

■ Fotografické informace

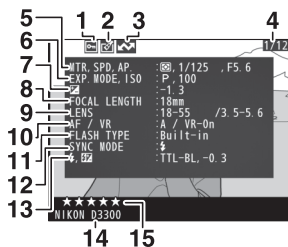

1	Stav ochrany snímku	184	11	Typ blesku	229, 299
2	Indikace úprav snímku	265		Režim Řídicí jednotka ²	
3	Označení pro přenos	189	12	Zábleskový režim	90, 92
4	Číslo snímku/celkový počet snímků		13	Řízení záblesku	229
5	Měření expozice	114		Korekce zábleskové expozice	120
	Čas závěrky	101	14	Typ fotoaparátu	
	Clona	101	15	Hodnocení	186
6	Expoziční režim	25, 47, 50, 100			
	Citlivost ISO ¹	95			
7	Korekce expozice	118			
8	Ohnisková vzdálenost	298			
9	Data objektivu				
10	Zaostřovací režim	74, 144			
	Optická redukce vibrací ²	355			

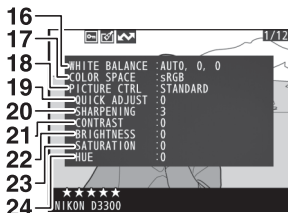

<table border="0"> <tr> <td style="background-color: #444; color: white; padding: 2px;">16</td> <td style="padding: 2px;">Vyvážení bílé barvy</td> <td style="padding: 2px;">124</td> </tr> <tr> <td></td> <td style="padding: 2px;">Jemné vyvážení bílé barvy</td> <td style="padding: 2px;">127</td> </tr> <tr> <td></td> <td style="padding: 2px;">Manuální nastavení</td> <td style="padding: 2px;">129</td> </tr> <tr> <td style="background-color: #444; color: white; padding: 2px;">17</td> <td style="padding: 2px;">Barevný prostor</td> <td style="padding: 2px;">225</td> </tr> <tr> <td style="background-color: #444; color: white; padding: 2px;">18</td> <td style="padding: 2px;">Předvolba Picture Control</td> <td style="padding: 2px;">135</td> </tr> <tr> <td style="background-color: #444; color: white; padding: 2px;">19</td> <td style="padding: 2px;">Rychlé nastavení³</td> <td style="padding: 2px;">139</td> </tr> <tr> <td></td> <td style="padding: 2px;">Původní předvolba Picture Control³</td> <td style="padding: 2px;">135</td> </tr> </table>	16	Vyvážení bílé barvy	124		Jemné vyvážení bílé barvy	127		Manuální nastavení	129	17	Barevný prostor	225	18	Předvolba Picture Control	135	19	Rychlé nastavení ³	139		Původní předvolba Picture Control ³	135	<table border="0"> <tr> <td style="background-color: #444; color: white; padding: 2px;">20</td> <td style="padding: 2px;">Doostření</td> <td style="padding: 2px;">139</td> </tr> <tr> <td style="background-color: #444; color: white; padding: 2px;">21</td> <td style="padding: 2px;">Kontrast</td> <td style="padding: 2px;">139</td> </tr> <tr> <td style="background-color: #444; color: white; padding: 2px;">22</td> <td style="padding: 2px;">Jas</td> <td style="padding: 2px;">139</td> </tr> <tr> <td style="background-color: #444; color: white; padding: 2px;">23</td> <td style="padding: 2px;">Sytost³</td> <td style="padding: 2px;">139</td> </tr> <tr> <td></td> <td style="padding: 2px;">Filtrové efekty³</td> <td style="padding: 2px;">139</td> </tr> <tr> <td style="background-color: #444; color: white; padding: 2px;">24</td> <td style="padding: 2px;">Odstín³</td> <td style="padding: 2px;">139</td> </tr> <tr> <td></td> <td style="padding: 2px;">Tónování³</td> <td style="padding: 2px;">139</td> </tr> </table>	20	Doostření	139	21	Kontrast	139	22	Jas	139	23	Sytost ³	139		Filtrové efekty ³	139	24	Odstín ³	139		Tónování ³	139
16	Vyvážení bílé barvy	124																																									
	Jemné vyvážení bílé barvy	127																																									
	Manuální nastavení	129																																									
17	Barevný prostor	225																																									
18	Předvolba Picture Control	135																																									
19	Rychlé nastavení ³	139																																									
	Původní předvolba Picture Control ³	135																																									
20	Doostření	139																																									
21	Kontrast	139																																									
22	Jas	139																																									
23	Sytost ³	139																																									
	Filtrové efekty ³	139																																									
24	Odstín ³	139																																									
	Tónování ³	139																																									

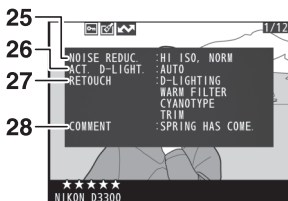

25	Redukce šumu	226	27	Historie úprav	263
26	Funkce Active D-Lighting ⁴	122	28	Komentář ke snímku	244

- 1 Zobrazuje se červeně v případě pořízení snímku při použití automatické regulace citlivosti ISO.
- 2 Zobrazuje se pouze u snímků pořízených s příslušenstvím podporujícím tuto funkci.
- 3 V závislosti na použité předvolbě Picture Control se nemusí zobrazit.
- 4 U snímků pořízených při zapnuté funkci Active D-Lighting se zobrazuje nápis **AUTO**.

■ Přehled

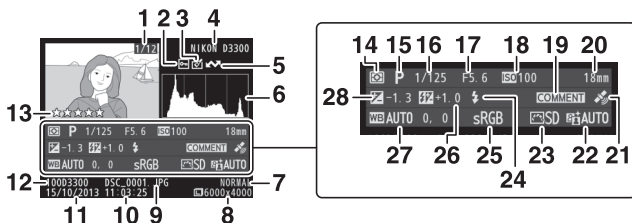

1	Číslo snímku/celkový počet snímků	15	Expoziční režim	25, 47, 50, 100		
2	Stav ochrany snímku	184	16	Čas závěrky	101	
3	Indikace úprav snímku	265	17	Clona	101	
4	Typ fotoaparátu		18	Citlivost ISO ¹	95	
5	Označení pro přenos	189	19	Indikace komentáře ke snímku	244	
6	Histogram zobrazující rozložení odstínů ve snímku (☐ 175).		20	Ohnisková vzdálenost	298	
7	Kvalita obrazu	85	21	Indikace dat o poloze	259	
8	Velikost obrazu	87	22	Funkce Active D-Lighting ²	122	
9	Název souboru	250	23	Předvolba Picture Control	135	
10	Čas záznamu	18, 242	24	Zábleskový režim	90, 92	
11	Datum záznamu	18, 242	25	Barevný prostor	225	
12	Název složky	257	26	Korekce zábleskové expozice	120	
13	Hodnocení	186	27	Režim Řídící jednotka ³		
14	Měření expozice	114	27	Vyvážení bílé barvy	124	
				Jemné vyvážení bílé barvy	127	
				Manuální nastavení	129	
				28	Korekce expozice	118

- 1 Zobrazuje se červeně v případě zhotovení snímku při použití automatické regulace citlivosti ISO.
- 2 U snímků pořízených při zapnuté funkci Active D-Lighting se zobrazuje nápis **AUTO**.
- 3 Zobrazuje se pouze u snímků pořízených s příslušenstvím podporujícím tuto funkci.

■ Data o poloze

Data o poloze se zobrazují pouze při použití jednotky GPS GP-1 nebo GP-1A (☐ 309) v okamžiku pořizování snímku (☐ 259). U videosekvencí označují data polohu při zahájení záznamu.

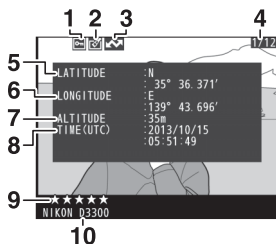









1	Stav ochrany snímku.....	184	6	Zeměpisná délka	
2	Indikace úprav snímku	265	7	Nadmořská výška	
3	Označení pro přenos.....	189	8	Univerzální čas (UTC)	
4	Číslo snímku/celkový počet snímků		9	Hodnocení	186
5	Zeměpisná šířka		10	Typ fotoaparátu	

Přehrávání náhledů snímků

Chcete-li zobrazit snímky ve formě stránek náhledů se 4, 9 nebo 72 náhledy, stiskněte tlačítko  (?)









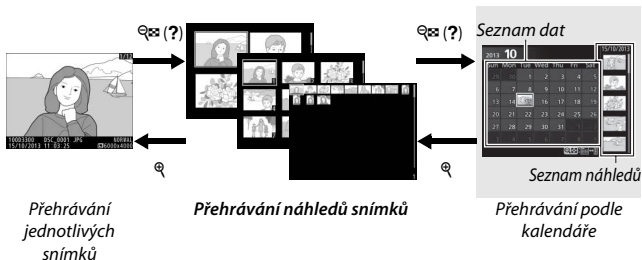





Pro	Použijte	Popis
Zvýšení počtu zobrazených snímků	 (?)	Stisknutím tlačítka  (?) se zvýší počet zobrazených snímků.
Snížení počtu zobrazených snímků		Stisknutím tlačítka  se sníží počet zobrazených snímků. Pokud jsou zobrazeny čtyři snímky, zobrazí se stisknutím tlačítka vybraný snímek na celé obrazovce.
Výběr snímků		Snímky lze vybírat pomocí multifunkčního nebo příkazového voliče.
Zobrazení vybraného snímku		Chcete-li zobrazit snímek na celé obrazovce, stiskněte tlačítko  .
Vymazání vybraného snímku		Další informace viz strana 192.
Změna nastavení ochrany vybraného snímku		Další informace viz strana 184.

Přehrávání podle kalendáře

Chcete-li prohlížet snímky pořízené k vybranému datu, stiskněte při zobrazení 72 snímků tlačítko  (?).













Dostupnost jednotlivých operací závisí na umístění kurzoru do seznamu dat nebo do seznamu náhledů:

Pro	Použijte	Popis
Přepnutí mezi seznamem dat a seznamem náhledů	 (?)	Stisknutím tlačítka  (?) nebo  při zobrazení seznamu dat se umístí kurzor do seznamu náhledů. Opětovným stisknutím tlačítka  (?) se zobrazení vrátí k seznamu dat.
		
Návrat do režimu přehrávání náhledů/ zvětšení vybraného snímku		<ul style="list-style-type: none"> • Seznam dat: Návrat do režimu přehrávání 72 snímků. • Seznam náhledů: Chcete-li zvětšit vybraný snímek, stiskněte a držte tlačítko .
Výběr dat/výběr snímků		<ul style="list-style-type: none"> • Seznam dat: Výběr data. • Seznam náhledů: Výběr snímku.
Přepnutí do režimu přehrávání jednotlivých snímků		Seznam náhledů: Zobrazení vybraného snímku.
Vymazání vybraného snímku (vybraných snímků)		<ul style="list-style-type: none"> • Seznam dat: Vymazání všech snímků pořízených k vybranému datu. • Seznam náhledů: Vymazání vybraného snímku ( 192).
Změna nastavení ochrany vybraného snímku		Další informace viz strana 184.



Pohled na snímek zblízka: Zvětšení výřezu snímku

Stisknutím tlačítka  se zvětší snímek zobrazený v režimu přehrávání jednotlivých snímků nebo snímek aktuálně vybraný v režimu přehrávání náhledů snímků nebo v režimu přehrávání podle kalendáře. Během zvětšení výřezu snímku lze provádět následující operace:

Pro	Použijte	Popis
Zvětšení nebo zmenšení snímku	 /  (?)	Chcete-li snímek zvětšit až přibližně 38 × (velké snímky), 28 × (střední snímky) nebo 19 × (malé snímky), stiskněte tlačítko  . Snímek znovu zmenšíte stisknutím tlačítka  (?). Během zvětšení snímku lze pomocí multifunkčního voliče zobrazit části snímku, které nejsou aktuálně viditelné na monitoru. Podržením tlačítka multifunkčního voliče ve stisknuté poloze se lze rychle posouvat do momentálně nezobrazených částí snímku. Při změně zvětšení se zobrazí navigační obrazovka; aktuálně zobrazená část snímku je vyznačena žlutým rámečkem.
Zobrazení dalších částí snímku		

Pro	Použijte	Popis
<p>Výběr/zvětšení a zmenšení tváří osob na snímku</p>	<p>z + </p>	<p>Tváře (max. 35) rozpoznané během zvětšení snímku jsou indikovány bílým ohraničením na navigační obrazovce. Pro zvětšení a zmenšení snímku stiskněte tlačítko z a tlačítka ▲ a ▼; pro zobrazení dalších tváří stiskněte tlačítko z a tlačítka ◀ a ▶.</p> 
<p>Zobrazení dalších snímků</p>		<p>Otáčením příkazového voliče se zobrazí stejná oblast dalších snímků při aktuálně nastaveném zvětšení. Funkce zvětšení výřezu snímku se zruší zobrazením videosekvence.</p>
<p>Zrušení funkce zvětšení výřezu snímku</p>		<p>Zrušení zvětšení snímku a návrat do režimu přehrávání jednotlivých snímků.</p>
<p>Změna nastavení ochrany snímku</p>	<p>AE-L/AF-L ()</p>	<p>Další informace viz strana 184.</p>

Ochrana snímků před vymazáním

V režimech přehrávání jednotlivých snímků, zvětšení výřezu snímku, přehrávání náhledů snímků a přehrávání podle kalendáře lze pomocí tlačítka  (O-n) nastavit ochranu snímků před náhodným vymazáním. Chráněné soubory nelze vymazat pomocí tlačítka  ani pomocí položky **Mazání snímků** v menu přehrávání. Mějte na paměti, že chráněné snímky *budou* vymazány při formátování paměťové karty ( 234).

Nastavení ochrany snímku před vymazáním:

1 Vyberte snímek.

Zobrazte snímek v režimu přehrávání jednotlivých snímků či v režimu zvětšení výřezu snímku nebo jej vyberte v seznamu náhledů snímků při přehrávání stránek náhledů snímků nebo při přehrávání podle kalendáře.



Přehrávání jednotlivých snímků



Přehrávání náhledů snímků

2 Stiskněte tlačítko (O-n).



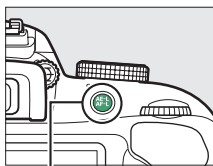

Vybrané snímky jsou označeny symbolem .

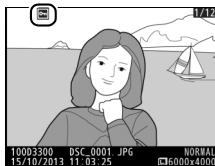

Tlačítko  (O-n)



Zrušení ochrany

Chcete-li zrušit ochranu u jednotlivých snímků, aby bylo možné snímky vymazat, zobrazte snímky v režimu přehrávání jednotlivých snímků nebo je vyberte v seznamu náhledů a potom stiskněte tlačítko  (O-n). Chcete-li odstranit ochranu ze všech snímků ve složce nebo složkách aktuálně vybraných v menu **Přehrávaná složka** ( 220), stiskněte během přehrávání na přibližně dvě sekundy zároveň tlačítka  (O-n) a .

Hodnocení snímků

Slouží k ohodnocení snímků nebo k jejich označení jako určených pro pozdější vymazání. Hodnocení není dostupné u chráněných snímků.

Hodnocení jednotlivých snímků

1 Vyberte snímek.

Zobrazte snímek v režimu přehrávání jednotlivých snímků či v režimu zvětšení výřezu snímku nebo jej vyberte v seznamu náhledů snímků při přehrávání stránek náhledů snímků nebo při přehrávání podle kalendáře.

2 Zobrazte možnosti pro přehrávání.

Stisknutím tlačítka **i** zobrazte možnosti pro přehrávání.

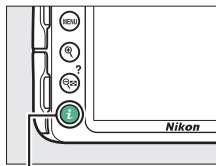

Tlačítko **i**

3 Vyberte položku Hodnocení.

Vyberte položku **Hodnocení** a stisknete tlačítko **OK**.

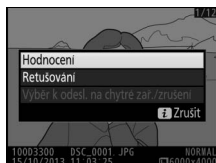

4 Vyberte hodnocení.

Stisknutím tlačítek ◀ a ▶ vyberte hodnocení z nula až pěti hvězdiček nebo vyberte symbol  pro označení snímku jako určeného k pozdějšímu mazání.



5 Stiskněte tlačítko .

Operaci dokončete stisknutím tlačítka .



Hodnocení více snímků současně

Chcete-li ohodnotit více snímků současně, použijte položku **Hodnocení** v menu přehrávání.

1 Vyberte položku **Hodnocení**.



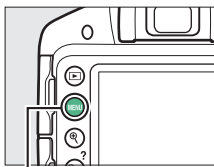

Stisknutím tlačítka MENU zobrazte menu fotoaparátu, v menu přehrávání vyberte položku **Hodnocení** a stiskněte tlačítko ▶.

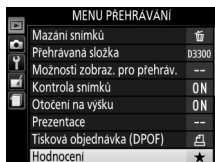

Tlačítko MENU



2 Ohodnotte snímky.

Pomocí multifunkčního voliče vyberte snímky (chcete-li zobrazit aktuálně vybraný snímek na celé obrazovce, stiskněte a držte tlačítko ) , podržte stisknuté tlačítko  (?) a stisknutím tlačítek  a  vyberte hodnocení z nula až pěti hvězdiček, resp. vyberte symbol  pro označení snímku jako určeného pro pozdější vymazání.

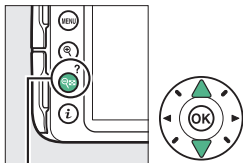

Tlačítko  (?)



3 Stiskněte tlačítko .

Operaci dokončete stisknutím tlačítka .



Výběr snímků pro přenos

Pokud je připojený volitelný bezdrátový mobilní adaptér, lze pomocí níže uvedených kroků vybrat až 100 snímků pro přenos na chytré zařízení (☎ 309). Před dalším postupem připojte bezdrátový mobilní adaptér. Videosekvence nelze vybrat pro přenos.

Výběr jednotlivých snímků pro přenos

1 Vyberte snímek.

Zobrazte snímek nebo jej vyberte v seznamu náhledů při přehrávání náhledů snímků nebo při přehrávání podle kalendáře.

2 Zobrazte možnosti pro přehrávání.

Stiskněte tlačítko **i**.

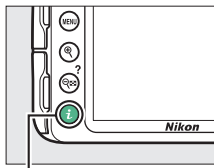

Tlačítko **i**

3 Vyberte položku **Výběr k odesl. na chytré zař./zrušení**.

Vyberte položku **Výběr k odesl. na chytré zař./zrušení**

a stiskněte tlačítko **OK**. Snímky vybrané pro přenos se označí symbolem ; chcete-li zrušit výběr snímku, zobrazte nebo vyberte snímek a opakujte kroky 2 a 3.

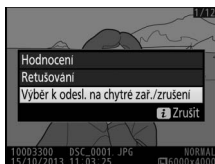

Výběr více snímků pro přenos

Chcete-li změnit stav označení pro přenos u více snímků, použijte během připojení volitelného bezdrátového mobilního adaptéru položku **Výběr k odeslání na chytré zařízení** v menu přehrávání.

1 Vyberte položku **Výběr k odeslání na chytré zařízení**.

Chcete-li zobrazit menu, stiskněte tlačítko **MENU**. Vyberte položku **Výběr k odeslání na chytré zařízení** v menu přehrávání a stiskněte tlačítko **▶**.

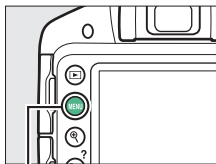



Tlačítko MENU



 Symbol 

Symbol  se přestane zobrazovat po dokončení přenosu.

2 Vyberte snímky.

Vyberte snímky pomocí multifunkčního voliče a stisknutím tlačítka  (?) potvrďte nebo zrušte výběr (chcete-li zobrazit vybraný snímek na celé obrazovce, stiskněte a držte tlačítko ). Vybrané snímky jsou označeny symbolem .

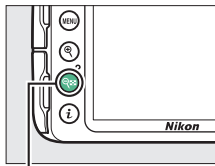

Tlačítko  (?)



3 Stiskněte tlačítko .

Operaci dokončete stisknutím tlačítka .

Mazání snímků

Nechráněné snímky lze vymazat níže popsaným způsobem. Jakmile jsou snímky vymazány, již je nelze obnovit.

Přehrávání jednotlivých snímků, přehrávání náhledů snímků a přehrávání podle kalendáře

1 Vyberte snímek.

Zobrazte snímek nebo jej vyberte v seznamu náhledů při přehrávání náhledů snímků nebo při přehrávání podle kalendáře.

2 Stiskněte tlačítko .

Zobrazí se dialog pro potvrzení.

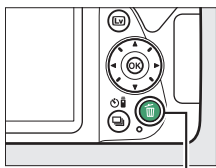

Tlačítko .





Přehrávání jednotlivých snímků



Přehrávání náhledů snímků

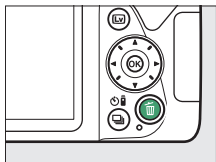

3 Stiskněte znovu tlačítko .

Chcete-li vymazat snímek, stiskněte znovu tlačítko . Chcete-li se vrátit zpět bez vymazání snímku, stiskněte tlačítko .



Menu přehrávání

Položka **Mazání snímků** v menu přehrávání obsahuje následující možnosti. Mějte na paměti, že v závislosti na počtu snímků může vymazání snímků trvat určitou dobu.

Možnost	Popis
 Vybrané	Vymazání vybraných snímků.
 Vybrat datum	Vymazání všech snímků pořízených k vybranému datu.
ALL Všechny	Vymazání všech snímků ve složce aktuálně vybrané pro přehrávání (🗑️ 220).

■ Vybrané: Vymazání vybraných snímků

- 1** Vyberte položku **Mazání snímků**.
Chcete-li zobrazit menu, stiskněte tlačítko MENU. Vyberte položku **Mazání snímků** v menu přehrávání a stiskněte tlačítko ►.

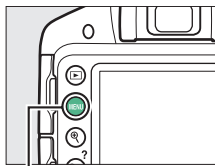

Tlačítko MENU

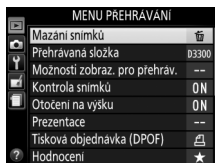

Přehrávání podle kalendáře

Při přehrávání podle kalendáře můžete vymazat všechny snímky pořízené k vybranému datu výběrem data v seznamu dat a stisknutím tlačítka 🗑️ (🗑️ 181).

- 2 Vyberte možnost Vybrané.**
Vyberte možnost **Vybrané**
a stiskněte tlačítko ►.

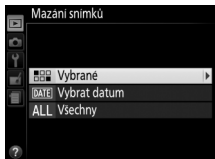

- 3 Vyberte snímek.**
Pomocí multifunkčního voliče
vyberte snímek (pro zobrazení
vybraného snímku na celé
obrazovce stiskněte a podržte
tlačítko).



- 4 Potvrďte výběr snímku.**
Stisknutím tlačítka (?) potvrďte výběr
snímku. Vybrané snímky jsou označeny
symbolem . Opakováním kroků 3
a 4 vyberte další snímky; výběr snímku
zrušíte jeho opakovaným výběrem
a stisknutím tlačítka (?)

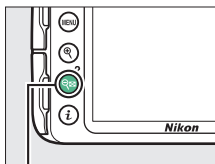

Tlačítko (?)



5 Operaci dokončete stisknutím tlačítka **OK**.

Zobrazí se dialog pro potvrzení; vyberte možnost **Ano** a stiskněte tlačítko **OK**.

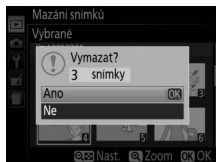

■ Vybrat datum: Vymazání snímků pořízených k vybranému datu

1 Vyberte možnost **Vybrat datum**.

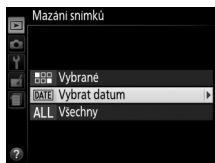

V menu mazání snímků vyberte možnost **Vybrat datum** a stiskněte tlačítko ►.

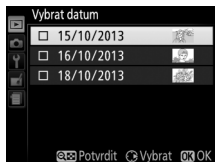

2 Vyberte datum.

Stisknutím tlačítek ▲ a ▼ vyberte datum.



Chcete-li zobrazit snímky pořízené k vybranému datu, stiskněte tlačítko  (?). Pomocí multifunkčního voliče procházejte snímky nebo zobrazte stisknutím tlačítka  aktuální snímek na celé obrazovce. Stisknutím tlačítka  (?) se vrátíte na seznam dat.

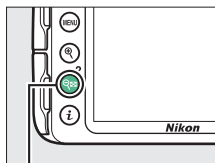

Tlačítko  (?)



3 Potvrďte výběr data.

Pro výběr všech snímků pořízených k vybranému datu stiskněte tlačítko ►. Vybraná data jsou označena zatržením. Opakováním kroků 2 a 3 vyberte další data; výběr data zrušíte jeho opakovaným výběrem a stisknutím tlačítka ►.

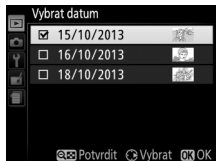

4 Operaci dokončete stisknutím tlačítka OK.

Zobrazí se dialog pro potvrzení; vyberte možnost **Ano** a stiskněte tlačítko OK.

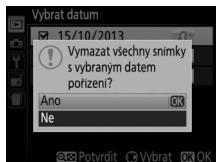

Prezentace

Položka **Prezentace** v menu přehrávání slouží k zobrazení prezentací snímků v aktuální přehrávané složce (📁 220).

- 1 Vyberte položku **Prezentace**.**
Chcete-li zobrazit menu prezentace, stiskněte tlačítko **MENU** a vyberte položku **Prezentace** v menu přehrávání.

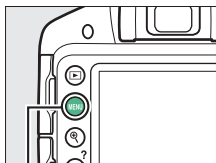

Tlačítko **MENU**

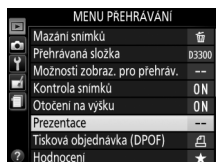

2 Spustíte prezentaci.

Vyberte možnost **Spustit** v menu prezentace a stiskněte tlačítko **OK**.

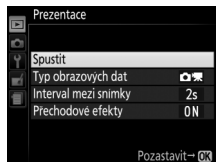

Během přehrávání prezentace lze provádět následující operace:

Pro	Použijte	Popis
Pohyb vpřed/ zpět v prezentaci		Stisknutím tlačítka ◀ se vrátíte k předcházejícímu snímku, stisknutím tlačítka ▶ přejdete na další snímek.
Zobrazení doplňujících informací o snímku		Změna zobrazení informací o snímku (□ 172).
Pozastavení/ obnovení prezentace		Pozastavení prezentace. Pro obnovení prezentace stiskněte tlačítko znovu.
Zvýšení/ snížení hlasitosti		Stisknutím tlačítka během přehrávání videosekvence se zvyšuje hlasitost, stisknutím tlačítka se hlasitost snižuje.
Návrat do režimu přehrávání		Ukončení prezentace a návrat do režimu přehrávání.

Po skončení prezentace se zobrazí dialog, který můžete vidět na obrázku vpravo. Vyberte možnost **Restartovat** pro restartování nebo **Ukončit** pro návrat do menu přehrávání.



Možnosti prezentace

Před spuštěním prezentace můžete použít možnosti v menu prezentace k výběru snímků pro zobrazení podle typu nebo hodnocení a k volbě doby zobrazení každého snímku.

- **Typ obrazových dat:** K dispozici jsou možnosti **Statické snímky a videosek., Pouze statické snímky, Pouze videosekvence a Podle hodnocení.** Chcete-li zahrnout pouze snímky se zvoleným hodnocením, vyberte možnost **Podle hodnocení** a stiskněte tlačítko ►. Zobrazí se seznam hodnocení; vyberte hodnocení a stisknutím tlačítka ► potvrzujete nebo rušíte výběr snímků s vybraným hodnocením k zobrazení v prezentaci. Vybraná hodnocení jsou označena symbolem zatržení. Po výběru požadovaných hodnocení stiskněte tlačítko  pro návrat.

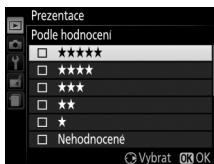
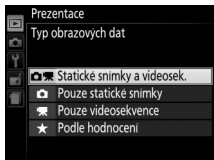

- **Interval mezi snímky:** Určuje dobu zobrazení statických snímků.

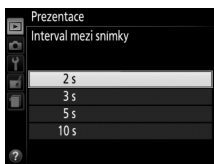

- **Přechodové efekty:** K dispozici jsou možnosti **Zapnuto** (každý snímek je vytlačen ze zobrazovače následujícím snímkem) a **Vypnuto** (bez přechodových efektů mezi snímky).

Propojení

Instalace softwaru ViewNX 2

Nainstalujte dodávaný software pro zobrazení a úpravy snímků a videosekvencí kopírovaných do počítače. Před nainstalováním softwaru ViewNX 2 zkontrolujte, jestli váš systém splňuje požadavky uvedené na straně 203. Používejte nejnovější verzi softwaru ViewNX 2, která je k dispozici ke stažení na webových stránkách uvedených na straně xviii, protože starší verze bez podpory fotoaparátu D3300 nemusí správně přenášet snímky NEF (RAW).

1 Spusťte instalátor.

Spusťte počítač, vložte dodávaný instalační disk CD-ROM a spusťte instalátor. Zobrazí se dialog pro volbu jazyka. Není-li požadovaný jazyk dostupný, klepněte na tlačítko **Region Selection (Volba regionu)** a vyberte jiný region (volba regionu není k dispozici v evropské verzi softwaru).

① *Vyberte region (je-li třeba)*

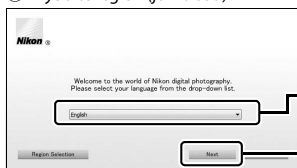

② *Vyberte jazyk (language)*

③ *Klepněte na tlačítko Next (Další)*

2 Spusťte instalátor.

Klepněte na tlačítko **Install (Instalovat)** a postupujte podle pokynů na obrazovce.



*Klepněte na tlačítko **Install (Instalovat)***

3 Ukončete instalátor.

Windows



*Klepněte na tlačítko **Yes (Ano)***

Mac

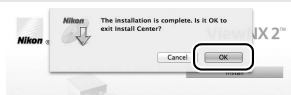

*Klepněte na tlačítko **OK***

4 Vyměňte instalační disk CD-ROM z jednotky CD-ROM.

 **Systémové požadavky**

	Windows	Mac
CPU	<ul style="list-style-type: none"> • Snímky: Intel Celeron, Pentium 4, řada Core; 1,6 GHz nebo lepší • Videosekvence (přehrávání): Pentium D 3 GHz nebo lepší; pro zobrazení videosekvencí s velikostí obrazu 1280×720 nebo větší při frekvenci 30 obr./s nebo vyšší, resp. pro zobrazení videosekvencí s velikostí obrazu 1920×1080 nebo větší se doporučuje Intel Core i5 nebo lepší • Videosekvence (úpravy): Intel Core i5 nebo lepší 	<ul style="list-style-type: none"> • Snímky: Intel Core nebo řada Xeon • Videosekvence (přehrávání): Core Duo 2 GHz nebo lepší; pro zobrazení videosekvencí s velikostí obrazu 1280×720 nebo větší při frekvenci 30 obr./s nebo vyšší, resp. pro zobrazení videosekvencí s velikostí obrazu 1920×1080 nebo větší se doporučuje Intel Core i5 nebo lepší • Videosekvence (úpravy): Intel Core i5 nebo lepší
OS	Předinstalované verze operačních systémů Windows 8.1, Windows 7, Windows Vista a Windows XP; mějte na paměti, že 64bitové verze operačních systémů Windows XP nejsou podporovány	OS X 10.9, 10.8 nebo 10.7
Paměť (RAM)	<ul style="list-style-type: none"> • 32bitové verze operačních systémů Windows 8.1, Windows 7 a Windows Vista: 1 GB nebo více (doporučeny 2 GB nebo více) • 64bitové verze operačních systémů Windows 8.1, Windows 7 a Windows Vista: 2 GB nebo více (doporučeny 4 GB nebo více) • Windows XP: 512 MB nebo více (doporučeny 2 GB nebo více) 	2 GB nebo více (doporučeny 4 GB nebo více)
Prostor na pevném disku	Minimálně 1 GB dostupný na spouštěcím disku (doporučeny 3 GB nebo více)	
Grafika	Rozlišení: 1024×768 pixelů (XGA) nebo více (doporučeno 1280×1024 pixelů nebo více) Barvy: 24bitové barvy (True Color) nebo lepší	Rozlišení: 1024×768 pixelů (XGA) nebo více (doporučeno 1280×1024 pixelů nebo více) Barvy: 24bitové barvy (milióny barev) nebo lepší

Nejnovější informace o podporovaných operačních systémech viz webová stránka uvedená na straně xviii.

Použití softwaru ViewNX 2

Kopírování snímků do počítače

Před dalším pokračováním se ujistěte, že máte nainstalovaný software z dodávaného disku CD-ROM ViewNX 2 (☞ 201).

1 Zapojte kabel USB.

Po vypnutí fotoaparátu a kontrole vložení paměťové karty zapojte vyobrazeným způsobem dodávaný kabel USB a zapněte fotoaparát.

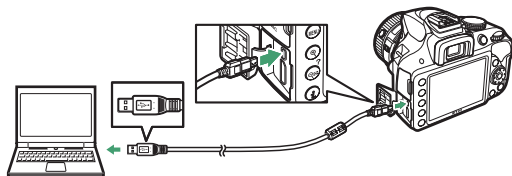

2 Spusťte komponentu Nikon Transfer 2 softwaru ViewNX 2.

Zobrazí-li se zpráva vyzývající k výběru programu, vyberte Nikon Transfer 2.

Windows 7

Zobrazí-li se následující dialog, vyberte níže popsaným způsobem Nikon Transfer 2.

- 1 V části **Import pictures and videos (Importovat snímky a videosekvence)** klepněte na tlačítko **Change program (Změnit program)**. Zobrazí se dialog pro výběr programu; vyberte možnost **Import File using Nikon Transfer 2 (Importovat soubor pomocí programu Nikon Transfer 2)** a klepněte na tlačítko **OK**.
- 2 Poglepteje na tlačítko **Import File (Importovat soubor)**.



3 Klepněte na tlačítko **Start Transfer (Spustit přenos)**.

Ve výchozím nastavení se do počítače zkopírují snímky na paměťové kartě.



Start Transfer (Spustit přenos)

Během přenosu snímků

Během přenosu snímků nevypínejte fotoaparát a neodpojujte kabel USB.

4 Zrušte připojení.

Jakmile je přenos dokončen, vypněte fotoaparát a odpojte kabel USB.

Použijte spolehlivý zdroj energie

Abyste zamezili výpadku při přenosu dat, ujistěte se, že je baterie ve fotoaparátu plně nabitá.

Propojovací kabely

Před zapojením nebo odpojením kabelů se ujistěte, že je fotoaparát vypnutý. Při zasouvání konektorů nepoužívejte sílu ani konektory nezasunujte šikmo. Nepoužíváte-li konektory, zavřete krytku konektorů.

USB rozbočovače

Je-li fotoaparát připojen prostřednictvím USB rozbočovače nebo klávesnice, nemusí probíhat přenos očekávaným způsobem.

Zobrazení snímků

Po dokončení přenosu se snímky zobrazí v programu ViewNX 2.

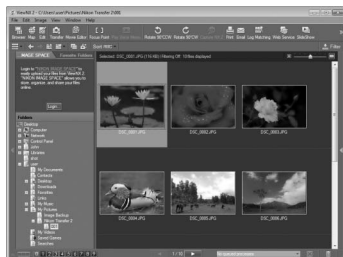

Manuální spuštění programu ViewNX 2

- Windows: Poklepejte na zástupce programu ViewNX 2 na ploše.
- Mac: Klepněte na symbol programu ViewNX 2 v Doku.

Retušování snímků

Chcete-li oříznout snímky a provést takové úkoly, jako je nastavení ostroty a rozložení jasů, klepněte na tlačítko **Edit (Úpravy)** na panelu nástrojů programu ViewNX 2.



Úprava videosekvencí

Chcete-li provádět úkoly, jako je oříznutí nepotřebných částí videosekvencí pořízených fotoaparátem, klepněte na tlačítko **Movie Editor (Editor videosekvencí)** na panelu nástrojů programu ViewNX 2.



■ ■ Tisk snímků

Klepněte na tlačítko **Print (Tisk)** na panelu nástrojů programu ViewNX 2. Zobrazí se dialogové okno umožňující vytisknutí snímků na tiskárně připojené k počítači.

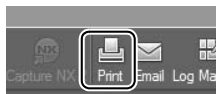

Další informace

Další informace ohledně používání programu ViewNX 2 naleznete v online nápovědě.

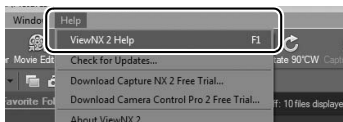

Zobrazení webové stránky společnosti Nikon

Chcete-li po nainstalování programu ViewNX 2 navštívit webovou stránku společnosti Nikon, vyberte možnost **All Programs (Všechny programy) > Link to Nikon (Odkaz na Nikon)** v menu Start operačního systému Windows (vyžaduje připojení k Internetu).

Tisk snímků

Vybrané snímky JPEG lze vytisknout na tiskárně standardu PictBridge (☐ 360) připojené přímo k fotoaparátu.

Připojení tiskárny

Fotoaparát připojte pomocí dodávaného kabelu USB.

1 Vypněte fotoaparát.

2 Zapojte kabel USB.

Zapněte tiskárnu a připojte kabel USB. Při zasunování konektorů nepoužívejte sílu ani konektory nezasunujte šikmo.

3 Zapněte fotoaparát.

Na monitoru se zobrazí uvítací obrazovka následovaná obrazovkou přehrávání PictBridge. Chcete-li tisknout snímky po jednom, přejděte na stranu 209. Chcete-li vytisknout více vybraných snímků nebo všechny snímky, přejděte na stranu 211.

Výběr snímků pro tisk

Snímky NEF (RAW) (☐ 85) nelze vybrat pro tisk. Pomocí položky **Zpracování snímků NEF (RAW)** v menu retušování lze vytvářet kopie snímků NEF (RAW) ve formátu JPEG (☐ 275).

Vkopírování data





Pokud vyberete položku **Tisknout časový údaj** v menu PictBridge při tisku snímků obsahujících datum zaznamenané pomocí položky **Vytisknout datum** v menu nastavení (☐ 254), zobrazí se datum dvakrát. Pokud jsou však snímky oříznuty nebo tisknuty bez okrajů, může dojít k oříznutí data vkopírovaného do obrazu.

Panoramata



Některé tiskárny nemusí vytisknout panoramatické snímky, zatímco jiné mohou při určitých nastaveních vytisknout pouze části panoramatických snímků. Podrobnosti viz návod k obsluze tiskárny.



Tisk snímků po jednom

1 Zobrazte požadovaný snímek.



Další snímky lze zobrazit stisknutím tlačítek ◀ a ▶. Chcete-li zvětšit aktuální snímek, stiskněte tlačítko  (□ 182; pro zrušení zvětšení stiskněte tlačítko ). Chcete-li zobrazit šest snímků současně, stiskněte tlačítko  (?). Pomocí multifunkčního voliče vyberte snímky nebo zobrazte stisknutím tlačítka  vybraný snímek na celé obrazovce.

2 Upravte nastavení tiskárny.

Stiskněte tlačítko  pro zobrazení následujících položek, potom vyberte stisknutím tlačítek ▲ a ▼ požadovanou položku a stisknutím tlačítka ▶ zobrazte možnosti (zobrazí se pouze možnosti podporované aktuální tiskárnou; chcete-li použít výchozí nastavení, vyberte možnost **Výchozí nastavení tiskárny**). Po provedení výběru se vraťte stisknutím tlačítka  do menu nastavení tisku.

Možnost	Popis
Velikost stránky	Výběr velikosti stránky.
Počet kopií	Tato položka je dostupná pouze v případě tisku snímků po jednom. Stisknutím tlačítek ▲ a ▼ vyberte počet kopií (maximálně 99).
Okraj	Určuje, jestli budou snímky tisknuty s bílými okraji.
Časový údaj	Určuje, jestli bude na snímcích tisknut čas a datum jejich pořízení.
Oříznutí snímků	Tato položka je dostupná pouze v případě tisku snímků po jednom. Chcete-li se vrátit zpět bez oříznutí snímků, vyberte položku Bez ořezu a stiskněte tlačítko  . Chcete-li oříznout aktuální snímek, vyberte položku Oříznout a stiskněte tlačítko ▶. Zobrazí se dialogové okno pro nastavení výřezu; stisknutím tlačítka  se velikost výřezu zvětšuje, stisknutím tlačítka  (?) se velikost výřezu zmenšuje. Pomocí multifunkčního voliče se nastavuje poloha výřezu ve snímku. Mějte na paměti, že v případě tisku výřezů malých částí snímků ve velkých formátech může dojít k poklesu kvality výtisků.

3 Zahajte tisk.

Vyberte položku **Zahájit tisk** a stisknutím tlačítka  spusťte tisk. Chcete-li zrušit tisk před vytisknutím všech kopií, stiskněte tlačítko .







Tisk více snímků současně

1 Zobrazte menu PictBridge.

Stiskněte tlačítko MENU na obrazovce přehrávání PictBridge.

2 Vyberte požadovanou možnost.

Vyberte jednu z následujících možností a stiskněte tlačítko ►.

- **Vybrat pro tisk:** Výběr snímků pro tisk. Pomocí multifunkčního voliče vyberte snímky (pro zobrazení vybraného snímku na celé obrazovce stiskněte a podržte tlačítko ) , stiskněte a podržte tlačítko  (?) a stisknutím tlačítek ▲ a ▼ vyberte počet kopií. Chcete-li zrušit výběr snímku, nastavte počet kopií na nulu.
- **Vybrat datum:** Tisk jedné kopie ze všech snímků pořízených k vybraným datům. Stisknutím tlačítek ▲ a ▼ vyberte data a stisknutím tlačítka ► potvrďte nebo zrušte výběr. Chcete-li zobrazit snímky pořízené k vybranému datu, stiskněte tlačítko  (?) . Pomocí multifunkčního voliče procházejte snímky nebo zobrazte stisknutím tlačítka  aktuální snímek na celé obrazovce. Opětovným stisknutím tlačítka  (?) se vrátíte k dialogu pro výběr data.
- **Tisk (DPOF):** Tisk aktuální tiskové objednávky (DPOF) ( 213). Tiskovou objednávku lze před tiskem zobrazit a modifikovat postupem popsaným u výše uvedené položky **Vybrat pro tisk**.
- **Index print:** Chcete-li vytvořit index print ze všech snímků ve formátu JPEG na paměťové kartě, pokračujte krokem 3. Mějte na paměti, že pokud paměťová karta obsahuje více než 256 snímků, vytiskne se pouze prvních 256 snímků. Pokud je velikost stránky vybraná v kroku 3 příliš malá pro index print, zobrazí se varování.

3 Upravte nastavení tiskárny.

Upravte nastavení tiskárny postupem popsaným v kroku 2 na straně 209.

4 Zahajte tisk.

Vyberte položku **Zahájit tisk** a stisknutím tlačítka **OK** spusťte tisk. Chcete-li zrušit tisk před vytisknutím všech kopií, stiskněte tlačítko **OK**.

Vytvoření tiskové objednávky (DPOF): Tisková objednávka

Položka **Tisková objednávka (DPOF)** v menu přehrávání slouží k tvorbě digitálních „tiskových objednávek“ pro tiskárny kompatibilní se standardem PictBridge a další zařízení s podporou standardu DPOF.

1 Vyberte možnost **Tisková objednávka (DPOF) > Vybrat/nastavit**.

Stiskněte tlačítko **MENU** a v menu přehrávání vyberte položku **Tisková objednávka (DPOF)**. Vyberte možnost **Vybrat/nastavit** a stiskněte tlačítko **▶** (chcete-li odstranit všechny snímky z tiskové objednávky, vyberte možnost **Zrušit celý výběr**).

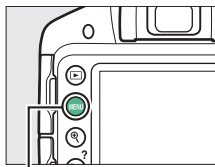

Tlačítko MENU

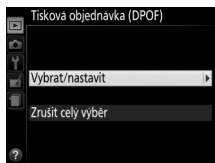

2 Vyberte snímky.

Pomocí multifunkčního voliče vyberte snímky (pro zobrazení vybraného snímku na celé obrazovce stiskněte a podržte tlačítko **Q**), stiskněte a podržte tlačítko **Q** (?) a stisknutím tlačítek **▲** a **▼** vyberte počet kopií. Chcete-li zrušit výběr snímku, nastavte počet kopií na nulu. Po vybrání všech požadovaných snímků stiskněte tlačítko **OK**.



3 Vyberte z možností vkopírování dat do snímků.

Vyberte z následujících možností a stisknutím tlačítka ► zapínejte/vypínejte vybrané možnosti.

- **Vytisknout fotografické info.:** Tisk času závěrky a clony na všechny snímky tiskové objednávky.
- **Vytisknout datum:** Tisk data pořízení snímku na všechny snímky tiskové objednávky.

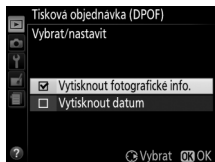

4 Dokončete tiskovou objednávku.

Stisknutím tlačítka Ⓞ dokončete tiskovou objednávku.

✓ Tisková objednávka (DPOF)

Chcete-li vytisknout aktuální tiskovou objednávku během připojení fotoaparátu k tiskárně standardu PictBridge, vyberte položku **Tisk (DPOF)** v menu PictBridge a pomocí kroků v části „Tisk více snímků současně“ upravte a vytiskněte aktuální tiskovou objednávku (☐ 211). Možnosti tisku DPOF pro vytisknutí data a fotografických informací nejsou podporovány při tisku pomocí přímého propojení USB; chcete-li vytisknout datum pořízení snímků na snímky aktuální tiskové objednávky, použijte možnost tisku PictBridge **Časový údaj**.

Není-li na paměťové kartě dostatek volného místa pro uložení tiskové objednávky, nelze možnost **Tisková objednávka (DPOF)** použít.

Snímky NEF (RAW) (☐ 85) nelze vybrat pro tisk pomocí této možnosti. Pomocí položky **Zpracování snímků NEF (RAW)** v menu retušování lze vytvářet kopie snímků NEF (RAW) ve formátu JPEG (☐ 275).

Tisková objednávka se nemusí vytisknout správně, pokud byly po jejím vytvoření vymazány některé snímky pomocí počítače nebo jiného zařízení.

Zobrazení snímků na televizoru

Pomocí dodávaného A/V kabelu lze propojit fotoaparát s televizorem nebo videorekordérem pro přehrávání nebo záznam dat. Pro připojení fotoaparátu k videozařízením s vysokým rozlišením lze použít kabel High-Definition Multimedia Interface (HDMI) s minikonektorem HDMI (Typ C) (dostupný samostatně od třetích výrobců).

Zařízení se standardním rozlišením

Před propojením fotoaparátu se standardním televizorem zkontrolujte, jestli televizní norma videovýstupu fotoaparátu (□ 260) odpovídá použitému televizoru.

1 Vypněte fotoaparát.

Před připojováním resp. odpojováním kabelu A/V vždy vypněte fotoaparát.

2 Vyobrazeným způsobem zapojte A/V kabel.

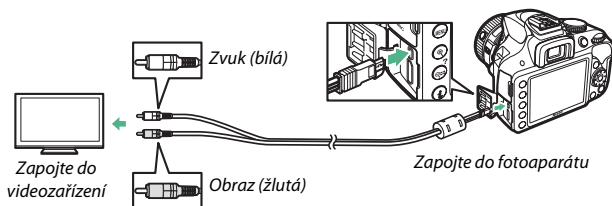

3 Naladte na televizoru videokanal.

4 Zapnete fotoaparát a stisknete tlačítko .

Snímky se při přehrávání zobrazí na obrazovce televizoru. Pamatujte si, že okraje snímků se nemusí zobrazit.

Videovýstup

Pokud se nezobrazí žádný obraz, zkontrolujte, je-li fotoaparát správně připojen a shoduje-li se možnost vybraná v položce **Videovýstup** ( 260) s televizní normou používanou televizorem.

Přehrávání snímků na televizoru

Při dlouhodobějším přehrávání doporučujeme fotoaparát napájet pomocí síťového zdroje (dostupný samostatně).

Zařízení s vysokým rozlišením

Fotoaparát může být připojen k zařízením HDMI pomocí kabelu HDMI s minikonektorem HDMI (Typ C).

1 Vypněte fotoaparát.

Před připojováním resp. odpojováním kabelu HDMI vždy vypněte fotoaparát.

2 Zapojte kabel HDMI vyobrazeným způsobem.

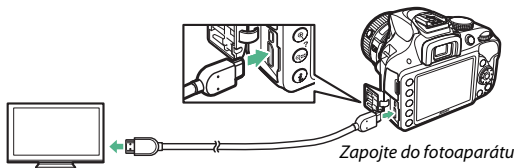

Zapojte do zařízení s vysokým rozlišením (zvolte kabel s konektorem pro zařízení HDMI)

3 Naladte zařízení s vysokým rozlišením na kanál HDMI.

4 Zapněte fotoaparát a stiskněte tlačítko .

Snímky se při přehrávání zobrazí na obrazovce televizoru nebo monitoru s vysokým rozlišením. Pamatujte si, že okraje snímků se nemusí zobrazit.

Hlasitost přehrávání

Hlasitost přehrávání zvuku lze nastavovat pomocí ovládacích prvků televizoru; ovládací prvky fotoaparátu nelze použít.

■ Volba výstupního rozlišení

Chcete-li zvolit formát snímků posílaných na zařízení HDMI, vyberte položku **HDMI >**

Výstupní rozlišení v menu nastavení fotoaparátu (☐ 231). Pokud je vybrána možnost **Automaticky**, fotoaparát zvolí vhodný formát automaticky.



■ Ovládání fotoaparátu pomocí dálkového ovládání televizoru

Pokud je vybrána možnost **Zapnuto** v položce **HDMI > Ovládání zařízení** v menu nastavení (☐ 231) během propojení fotoaparátu s televizorem podporujícím standard HDMI-CEC a pokud jsou obě zařízení (fotoaparát i televizor) zapnutá, lze použít v režimu přehrávání jednotlivých snímků a v režimu prezentací namísto multifunkčního voliče a tlačítka **OK** fotoaparátu dálkové ovládání televizoru. Pokud je vybrána možnost **Vypnuto**, nelze použít dálkové ovládání televizoru k ovládání fotoaparátu, ale fotoaparát lze použít k pořizování snímků a videosekvencí v režimu živého náhledu.

✓ Zařízení HDMI-CEC

HDMI-CEC (High-Definition Multimedia Interface–Consumer Electronics Control) je standard umožňující používat zařízení HDMI k ovládání připojených periférií. Pokud je fotoaparát připojen k zařízení HDMI-CEC, v hledáčku se namísto indikace počtu zbývajících snímků zobrazuje nápis **CEC**.

✓ 1920 × 1080 60p/50p

Výběr možnosti **1920×1080; 60p** nebo **1920×1080; 50p** v položce **Nastavení videa > Vel. obrazu/snímací frekv.** může způsobit změny v rozlišení a snímací frekvenci dat posílaných na zařízení HDMI během záznamu. Během přehrávání (☐ 162) zobrazují zařízení HDMI pouze videosekvence; indikace se nezobrazují.

✓ HDMI > Výstupní rozlišení

Výstup videosekvencí není k dispozici při velikosti obrazu (rozlišení) **1920×1080; 60p** nebo **1920×1080; 50p**. Některá zařízení nemusí podporovat nastavení položky **Výstupní rozlišení** na **Automaticky**; v takovém případě vyberte možnost **1080i (prokládaný)**.

Menu fotoaparátu

▶ Menu přehrávání: Práce se snímky

Chcete-li zobrazit menu přehrávání, stiskněte tlačítko MENU a vyberte kartu ▶ (menu přehrávání).

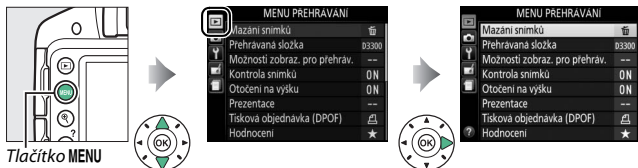

Menu přehrávání obsahuje následující položky:

Položka	Výchozí nastavení	
Mazání snímků	—	193
Přehrávaná složka	Aktuální	220
Možnosti zobraz. pro přehráv.		
Doplňující informace o snímku	—	220
Přechodové efekty	Zapnuto	
Kontrola snímků	Zapnuto	221
Otočení na výšku	Zapnuto	221
Prezentace		
Typ obrazových dat	Statické snímky a videosek.	198
Interval mezi snímky	2 s	
Přechodové efekty	Zapnuto	
Tisková objednávka (DPOF)	—	213
Hodnocení	—	187
Výběr k odeslání na chytré zařízení	—	190

Přehrávaná složka

Tlačítko MENU →  menu přehrávání

Tato položka vybírá složku pro přehrávání:

Možnost	Popis
Aktuální	Během přehrávání se zobrazují pouze snímky ze složky aktuálně vybrané v položce Složka pro ukládání v menu nastavení ( 257). Tato možnost je vybrána automaticky při pořízení snímku; chcete-li zobrazit snímky ve všech složkách, vyberte možnost Všechny .
Všechny	Při přehrávání se zobrazují snímky ve všech složkách.

Možnosti zobraz. pro přehráv.

Tlačítko MENU →  menu přehrávání

Tato položka slouží k výběru informací dostupných na obrazovce informací o snímku v režimu přehrávání ( 172) a k výběru přechodu mezi snímky během přehrávání.

- **Doplňující informace o snímku:** Stisknutím tlačítek ▲ a ▼ vyberte požadovanou informaci a potvrďte nebo zrušte výběr stisknutím tlačítka ►. Vybrané položky jsou označeny symbolem zatržení. Chcete-li se vrátit do menu přehrávání, stiskněte tlačítko .
- **Přechodové efekty:** K dispozici jsou možnosti **Zapnuto** (každý snímek je vytlačen ze zobrazovače následujícím snímekem) a **Vypnuto** (bez přechodových efektů mezi snímky).

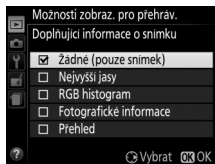

Kontrola snímků

Tlačítko MENU →  menu přehrávání

Tato položka slouží k zapnutí/vypnutí automatického zobrazování snímků na monitoru ihned po expozici.

Otočení na výšku

Tlačítko MENU →  menu přehrávání

Je-li vybrána možnost **Zapnuto**, jsou snímky pořízené v orientaci na výšku (portrét) automaticky otáčeny do správné orientace pro zobrazení na monitoru (snímky pořízené při aktivní možnosti **Vypnuto** v položce **Automatické otáčení snímků** se budou i nadále zobrazovat v orientaci na šířku;  243). Mějte na paměti, že vzhledem k tomu, že fotoaparát má již během fotografování odpovídající orientaci, nedochází během kontroly snímků po expozici automaticky k jejich otáčení.

📷 Menu fotografování: Možnosti pro fotografování

Chcete-li zobrazit menu fotografování, stiskněte tlačítko MENU a vyberte kartu 📷 (menu fotografování).



Tlačítko MENU

Menu fotografování obsahuje následující položky:

Položka	Výchozí nastavení		
Reset menu fotografování	—	224	
Kvalita obrazu	JPEG Normální	85	
Velikost obrazu			
	Normální panoráma	88	
Ostatní režimy	Velký (L)	87	
Vyvážení bílé barvy			
Zářivkové světlo	Zářivkové světlo „studená bílá“	126	
Předvolby Picture Control	Standardní	135	
Automatická korekce zkreslení	Vypnuto	225	
Barevný prostor	sRGB	225	
Active D-Lighting	Zapnuto	122	
Redukce šumu	Zapnuto	226	
Nastavení citlivosti ISO			
Citlivost ISO	P, S, A, M	100	95
	Ostatní režimy	Automaticky	
Automat. regulace citl. ISO	Vypnuto	227	

Položka		Výchozí nastavení	📖
Režimy činnosti zaostř. polí			
Hledáček	   	Jednotlivá zaostřovací pole	78
		Dynam. volba zaostřov. polí	
	Ostatní režimy	Aut. volba zaostř. polí	
Živý náhled/ videosekvence	   	Zaostřování s detekcí tváří	145
		Standardní zaostřov. pole	
	Ostatní režimy	Velkoplošná zaostřov. pole	
Vestavěné pom. světlo AF		Zapnuto	229
Měření expozice		Měření Matrix	114
Zábl. režim vestav. blesku		TTL	229
Nastavení videa			
Vel. obrazu/snímání frekv. *		—	158, 159
Kvalita videa		Normální	
Mikrofon		Automatická citlivost	
Redukce hluku větru		Vypnuto	
Manuální nastavení videa		Vypnuto	











* Výchozí nastavení se liší v závislosti na zemi prodeje.

Poznámka: V závislosti na nastavení fotoaparátu se některé položky mohou zobrazit šedě a nemusí být dostupné.

Chcete-li resetovat menu fotografování, vyberte možnost **Ano**.

Reset volitelných možností pro fotografování

Výběrem možnosti **Ano** v položce **Reset menu fotografování** dojde rovněž k obnovení výchozích nastavení předvoleb Picture Control (☰ 137) a k resetování následujících nastavení:

Položka	Výchozí nastavení	☰
Snímací režim		
	Sériové snímání	67
Ostatní režimy	Jednotlivé snímky	
Zaostřovací pole	Střední	80
Flexibilní program	Vypnuto	103
Trvalá funkce tlačítka  (O- )	Vypnuto	252
Zaostřovací režim		
Hledáček	Autom. volba zaostřování	74
Živý náhled/videosekvence	Jednorázové zaostření	144
Zábleskový režim		
    VI, POP,  	Automatická aktivace blesku	89, 91
	Aut. aktiv. blesku + syn. s dlouhými časy	
	Vypnutý blesk	
P, S, A, M	Doplňkový záblesk	
Korekce expozice	Vypnuto	118
Korekce zábleskové expozice	Vypnuto	120

Automatická korekce zkreslení

Tlačítko MENU → 📷 menu fotografování

Chcete-li potlačit míru soudkového zkreslení na snímcích pořízených širokoúhlými objektivy a míru poduškového zkreslení na snímcích pořízených teleobjektivy, vyberte možnost **Zapnuto** (pamatujte si, že okraje snímků viditelné v hledáčku se mohou u výsledných snímků oříznout a že čas potřebný pro zpracování snímků před jejich uložením se může prodloužit). Tuto položku nelze použít pro videosekvence a je dostupná pouze v kombinaci s objektivy typu G, E a D (kromě objektivů PC, rybí oko a některých dalších); při použití jiných objektivů nelze zaručit správné výsledky.

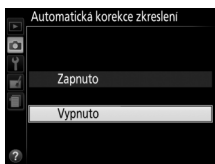

Barevný prostor

Tlačítko MENU → 📷 menu fotografování

Barevný prostor definuje barevný rozsah (gamut), který lze použít pro reprodukci barev. Barevný prostor **sRGB** se doporučuje pro videosekvence a pro běžný tisk a zobrazení, barevný prostor **Adobe RGB** s širším rozsahem barev se doporučuje pro profesionální publikování a komerční tisk.

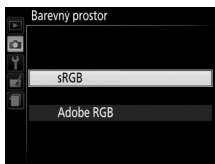

✓ Adobe RGB

Pro přesnou reprodukci barev vyžadují snímky v barevném prostoru Adobe RGB aplikace, zobrazovací zařízení a tiskárny s podporou správy barev.

✓ Barevný prostor

Programy ViewNX 2 (součást dodávky) a Capture NX 2 (dostupný samostatně) zvolí při otevírání snímků zhotovených tímto fotoaparátem automaticky správný barevný prostor. Při použití softwaru třetích výrobců nelze zaručit správné výsledky.

Redukce šumu

Tlačítko MENU →  menu fotografování

Chcete-li aktivovat redukci šumu (jasných skvrn, náhodně rozmístěných jasně zbarvených pixelů, proužků nebo závoje), vyberte možnost **Zapnuto**. Redukce šumu působí při použití všech citlivostí ISO, ale nejvíce patrná je u vyšších hodnot citlivosti. Doba potřebná pro zpracování snímků pořízených časy závěrky delšími než cca 1 s se přibližně zdvojnásobí; během zpracování snímků bliká v hledáčku nápis „úob nr“ a nelze fotografovat. Redukce šumu není provedena v případě, že dojde k vypnutí fotoaparátu před dokončením zpracování snímků.



Je-li vybrána možnost **Vypnuto**, je redukce šumu prováděna pouze v případě potřeby; úroveň redukce šumu je nižší než při výběru možnosti **Zapnuto**.

Nastavení citlivosti ISO

Tlačítko MENU →  menu fotografování

Tato položka slouží k nastavení citlivosti ISO (☞ 95).



■ Automat. regulace citl. ISO

Pokud je vybrána možnost **Vypnuto** v položce **Automat. regulace citl. ISO** v expozičních režimech **P**, **S**, **A** a **M**, zůstává nastavení citlivosti ISO fixováno na hodnotě vybrané uživatelem (☐ 95). Pokud je vybrána možnost **Zapnuto**, nastavení citlivosti ISO se automaticky upraví v případě, kdy nelze dosáhnout optimální expozice při hodnotě vybrané uživatelem. Nejvyšší hodnotu citlivosti využívanou funkcí automatické regulace citlivosti ISO lze nastavit pomocí položky **Nejvyšší citlivost** v menu **Automat. regulace citl. ISO** (chcete-li zamezit nárůstu obrazového šumu (náhodně rozmístěných jasně zbarvených pixelů, závoje nebo proužků), volte menší hodnoty; mějte však na paměti, že pokud je citlivost ISO vybraná uživatelem vyšší než citlivost v položce **Nejvyšší citlivost**, použije se hodnota vybraná uživatelem; nejnižší citlivost pro automatickou regulaci citlivosti se automaticky nastavuje na hodnotu ISO 100). V režimech **P** a **A** je citlivost upravována pouze v případě, že hrozí podexpozice při času závěrky vybraném v položce **Nejdelší čas závěrky** ($1/2000-1$ s, resp. **Automaticky**; v režimech **S** a **M** je citlivost automaticky upravena pro dosažení optimální expozice na základě času závěrky vybraného uživatelem). Je-li vybrána možnost **Automaticky** (dostupná pouze v kombinaci s objektivem s vestavěným CPU), vybírá fotoaparát nejdelší čas závěrky na základě ohniskové vzdálenosti objektivu (tuto automatickou volbu nejdelšího času závěrky lze navíc jemně doladit výběrem možnosti **Automaticky** a stisknutím tlačítka ►). Delší časy závěrky se použijí pouze v případě, kdy není možné dosáhnout optimální expozice při hodnotě citlivosti ISO vybrané v položce **Nejvyšší citlivost**.

Je-li vybrána možnost **Zapnuto**, zobrazuje se v hledáčku nápis **ISO-AUTO** a na obrazovce informací nápis **ISO-A**. Je-li hodnota citlivosti upravena oproti hodnotě vybrané uživatelem, tyto indikace blikají.



Nejvyšší citlivost/Nejdelší čas závěrky

Je-li aktivní funkce automatické regulace citlivosti ISO, zobrazují grafické ukazatele citlivosti ISO a času závěrky na obrazovce informaci nejvyšší citlivost a nejdelší čas závěrky.



Automatická regulace citlivosti ISO

Při použití vyšších citlivostí je pravděpodobnější výskyt obrazového šumu (náhodně rozmístěných jasně zbarvených pixelů, závoje nebo proužků). Chcete-li potlačit obrazový šum, použijte položku **Redukce šumu** v menu fotografování (☐ 226). Mějte na paměti, že citlivost ISO se může automaticky zvýšit, pokud se automatická regulace citlivosti ISO použije v kombinaci s režimem synchronizace blesku s dlouhými časy (dostupnými s vestavěným bleskem a volitelnými blesky uvedenými na straně 299), což případně znemožní volbu dlouhých časů závěrky fotoaparátem. Automatická regulace citlivosti ISO je k dispozici pouze při použití i-TTL řízení záblesku (☐ 229, 301); v ostatních režimech se u snímků pořízených v kombinaci s vestavěným nebo volitelným bleskem použije hodnota citlivosti ISO vybraná v položce **Citlivost ISO**.

Vestavěné pom. světlo AF

Tlačítko MENU →  menu fotografování

Tato položka určuje, jestli se za nízké hladiny osvětlení aktivuje vestavěné pomocné světlo AF sloužící jako pomocný zdroj světla pro automatické zaostřování.

Pomocné světlo AF

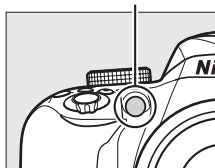



Možnost	Popis
Zapnuto	Pomocné světlo AF se aktivuje za nízké hladiny osvětlení (další informace viz strana 331).
Vypnuto	Pomocné světlo AF nepracuje. Fotoaparát nemusí být schopen za nízké hladiny osvětlení zaostřit pomocí automatického zaostřování.

Zábl. režim vestav. blesku



Tlačítko MENU →  menu fotografování

Tato položka slouží k volbě zábleskového režimu vestavěného blesku v expozičních režimech **P**, **S**, **A** a **M**.

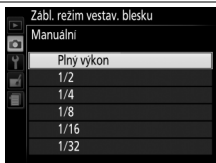
Možnost	Popis
TTL  TTL	Záblesková expozice je automaticky upravována podle snímacích podmínek.
M  Manuální	Slouží k nastavení výkonu blesku. Na plný výkon má vestavěný blesk směrné číslo přibližně 12 (m, ISO 100, 20 °C).



Manuální



Při výběru možnosti **Manuální** a vyklopení blesku do pracovní polohy bliká v hledáčku symbol  a na obrazovce informací symbol .



SB-400 a SB-300

Pokud je na fotoaparátu nasazený zapnutý blesk SB-400 nebo SB-300, změní se položka **Zábl. režim vestav. blesku** na položku **Volitelný blesk**, která umožňuje vybrat zábleskový režim u volitelného blesku mezi možnostmi **TTL** a **Manuální**.

TTL řízení záblesku

Při použití objektivů s vestavěným CPU v kombinaci s vestavěným ( 89) nebo volitelným bleskem ( 299) jsou k dispozici následující typy řízení záblesku.

- **i-TTL vyvažovaný vyjasňovací záblesk pro digitální jednooké zrcadlovky:** K nastavení zábleskové expozice a dosažení přirozeného expozičního vyvážení mezi hlavním objektem a pozadím snímku slouží informace z 420pixelového RGB snímače.
- **Standardní i-TTL vyjasňovací záblesk pro digitální jednooké zrcadlovky:** Záblesková expozice je nastavována pro hlavní objekt; jas pozadí není brán v úvahu.

Při použití bodového měření expozice nebo při nastavení na volitelném blesku se používá standardní i-TTL řízení záblesku. Ve všech ostatních případech se používá i-TTL vyvažovaný vyjasňovací záblesk pro digitální jednooké zrcadlovky.

☷ Menu nastavení: Nastavení fotoaparátu

Chcete-li zobrazit menu nastavení, stiskněte tlačítko MENU a vyberte kartu ☷ (menu nastavení).

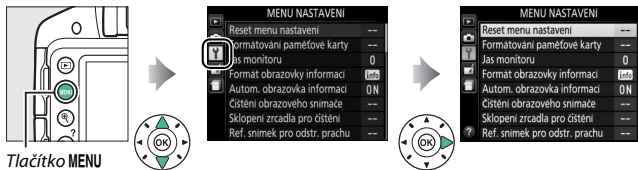



Tlačítko MENU

Menu nastavení obsahuje následující položky:

Položka	Výchozí nastavení	
Reset menu nastavení	—	233
Formátování paměťové karty	—	234
Jas monitoru	0	235
Formát obrazovky informací		
AUTO/SCENE/EFFECTS	Grafický	236
P/S/A/M	Grafický	
Autom. obrazovka informací	Zapnuto	238
Čištění obrazového snímače		
Čistit při zapnutí/vypnutí	Čistit při zapnutí a vypnutí	314
Sklopení zrcadla pro čištění ¹	—	317
Ref. snímek pro odstr. prachu	—	239
Redukce blikání obrazu	Automaticky	241
Časové pásmo a datum²		
Letní čas	Vypnuto	242
Jazyk (Language) ²	—	243
Automatické otáčení snímků	Zapnuto	243

Položka	Výchozí nastavení	
Komentář ke snímku	—	244
Časovače autom. vypnutí	Normální	245
Samospoušť		
Zpoždění samospouště	10 s	246
Počet snímků	1	
Aktivita dálk. ovládání (ML-L3)	1 min	247
Pípnutí	Nízký	247
Dálkoměr	Vypnuto	248
Pořadí čísel souborů	Vypnuto	249
Tlačítka		
Funkce tlačítka Fn	Citlivost ISO	251
Funkce tlačítka AE-L/AF-L	Exp. paměť/blok. zaostření	252
Tlačítko spouště jako AE-L	Vypnuto	252
Bez paměťové karty?	Spuštění blokováno	253
Vytisknout datum	Vypnuto	254
Složka pro ukládání	—	257
Konektor pro připojení přísl.		
Dálkové ovládání		
Dálkově ovládaná expozice	Fotografování	258
Funkce tlačítka Fn	Stejná jako tlač.  na fotoap.	
Data o poloze		
Časovač pohotovost. režimu	Povolit	259
Nast. hodiny pom. satel.	Ano	

Položka	Výchozí nastavení	
Videovýstup ²	—	260
HDMI		
Výstupní rozlišení	Automaticky	218
Ovládání zařízení	Zapnuto	
Bezdrátový mobilní adaptér	Povolit	260
Přenos pomocí Eye-Fi ³	Povolit	261
Verze firmwaru	—	262

- 1 Není k dispozici při nízké kapacitě baterie.
- 2 Výchozí nastavení se liší v závislosti na zemi prodeje.
- 3 K dispozici pouze tehdy, je-li vložena kompatibilní paměťová karta Eye-Fi ( 261).

Poznámka: V závislosti na nastavení fotoaparátu se některé položky mohou zobrazit šedě a nemusí být dostupné.

Reset menu nastavení

Tlačítko MENU →  menu nastavení

Výběrem možnosti **Ano** se resetují všechny položky menu nastavení kromě položek **Časové pásmo a datum**, **Jazyk (Language)**, **Složka pro ukládání** a **Videovýstup** na výše uvedená výchozí nastavení.

Formátování paměťové karty

Tlačítko MENU →  menu nastavení

Paměťové karty musí být naformátovány před prvním použitím nebo po jejich formátování pomocí jiných zařízení. Kartu naformátujte níže uvedeným postupem.

Formátování paměťových karet

Formátováním paměťových karet dojde k trvalému smazání všech dat, která obsahují. Než budete pokračovat, přesvědčte se, že máte všechny snímky a další data, která chcete uchovat, bezpečně zkopírovány do počítače (☐ 204).

1 Vyberte možnost **Ano**.

Pro návrat bez naformátování paměťové karty vyberte možnost **Ne** a stiskněte tlačítko .

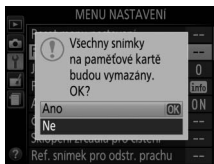

2 Stiskněte tlačítko .

Během formátování karty se zobrazuje hlášení. *Dokud není formátování dokončeno, nevyjímejte paměťovou kartu a nevyjímejte ani neodpojujte zdroj energie.*

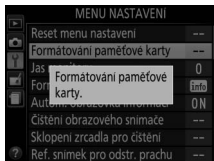

Jas monitoru

Tlačítko MENU →  menu nastavení

Pomocí tlačítek ▲ a ▼ se nastavuje jas monitoru. Vyšší hodnoty nastavte pro dosažení vyššího jasu, nižší hodnoty pro dosažení nižšího jasu.



Formát obrazovky informací

Tlačítko MENU → Ÿ menu nastavení

Tato položka slouží k nastavení formátu obrazovky informací (☰ 7).
Formáty obrazovky informací lze vybrat samostatně pro režim Auto, motivové programy, speciální efekty a režimy **P**, **S**, **A** a **M**.



Klasický (☰ 237)



Grafický (☰ 7)

- 1 Vyberte expoziční režim.**
Vyberte možnost **AUTO/**
SCENE/EFFECTS nebo **P/S/A/**
M a stiskněte tlačítko ►.

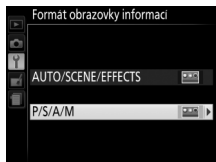

- 2 Vyberte vzhled.**
Vyberte vzhled a stiskněte
tlačítko OK.



Níže je zobrazena obrazovka formátu „Klasický“.

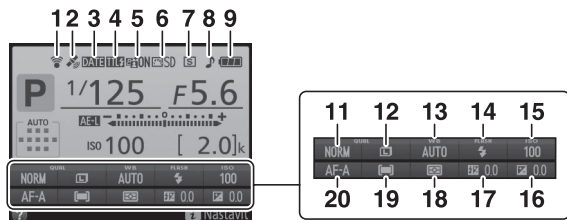

10

1	Indikace připojení Eye-Fi.....	261	10	Symbol nápovědy.....	11, 336
2	Indikace signálu ze satelitů	260	11	Kvalita obrazu	85
3	Indikace tisku data.....	254	12	Velikost obrazu	87
4	Indikace režimu řízení záblesku	229	13	Vyvážení bílé barvy.....	124
	Indikace korekce zábleskové expozice pro volitelné blesky.....	304	14	Zábleskový režim	90, 92
5	Indikace funkce Active D-Lighting....	122	15	Citlivost ISO	95
6	Předvolba Picture Control	135	16	Korekce expozice	118
7	Snímací režim	67	17	Korekce zábleskové expozice	120
8	Indikace zvukové signalizace	247	18	Měření expozice	114
9	Indikace stavu baterie.....	21	19	Režim činnosti zaostřovacích polí	78, 145
			20	Zaostřovací režim.....	74, 144

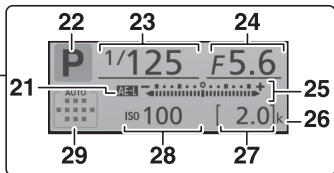

<p>21 Indikace expoziční paměti..... 116</p> <p>22 Expoziční režim <small>AUTO</small> režim AUTO/ režim Auto (vypnutý blesk)..... 25 Motivové programy 47 Speciální efekty 50 Režimy P, S, A a M..... 100</p> <p>23 Čas závěrky 101</p> <p>24 Clona (clonové číslo) 101</p> <p>25 Indikace expozice 109 Indikace korekce expozice..... 119</p>	<p>26 „k“ (zobrazuje se, pokud je v paměti prostor pro více než 1000 snímků)... 19</p> <p>27 Počet zbývajících snímků 19 Indikace měření vyvážení bílé barvy 130</p> <p>28 Citlivost ISO 95 Indikace automatické regulace citlivosti ISO 227</p> <p>29 Indikace automatické volby zaostřovacích polí..... 78 Indikace 3D sledování objektu 78 Zaostřovací pole..... 80</p>
--	---

Poznámka: Indikace jsou z ilustračních důvodů zobrazeny všechny současně.

Autom. obrazovka informací

Tlačítko MENU → menu nastavení

Pokud je vybraná možnost **Zapnuto**, zobrazí se obrazovka informací při namáčknutí tlačítka spouště do poloviny. Pokud je vybraná možnost **Vypnuto**, lze obrazovku informací zobrazit stisknutím tlačítka .

Tato položka slouží k získání referenčních dat pro funkci odstranění prachu ze snímku v softwaru Capture NX 2 (dostupný samostatně; další informace viz návod k softwaru Capture NX 2).

Položka **Ref. snímek pro odstr. prachu** je k dispozici pouze v případě nasazení objektivu s vestavěným CPU na fotoaparát. Doporučuje se použít objektiv s ohniskovou vzdáleností minimálně 50 mm. Při použití zoomu nastavte nejdelší ohniskovou vzdálenost.

1 Zvolte způsob aktivace funkce.

Vyberte jednu z následujících možností a stiskněte tlačítko . Chcete-li se vrátit zpět bez pořízení dat pro odstranění prachu ze snímku, stiskněte tlačítko MENU.

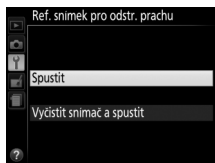

- **Spustit:** Zobrazí se zpráva na obrázku vpravo a v hledáčku se zobrazí nápis „rEF“.
- **Vyčistit snímač a spustit:** Tuto možnost použijte pro vyčištění obrazového snímače před aktivací funkce. Zobrazí se zpráva na obrázku vpravo a v hledáčku se po dokončení čištění zobrazí nápis „rEF“.

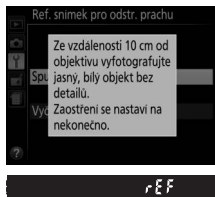

Čištění obrazového snímače

Referenční data pro funkci odstranění prachu ze snímku zaznamenaná před čištěním obrazového snímače nelze použít u snímků pořízených po čištění obrazového snímače. Možnost **Vyčistit snímač a spustit** vyberte pouze tehdy, nechcete-li použít referenční data pro funkci odstranění prachu ze snímku u existujících snímků.

2 Pomocí hledáčku vytvořte kompozici snímku s bílým objektem bez detailů.

Objektiv fotoaparátu umístěte do vzdálenosti asi deseti centimetrů od dobře osvětleného bílého objektu bez struktur. Tento objekt umístěte do záběru tak, aby zaplňoval celou plochu hledáčku, a potom namáčkněte tlačítko spouště do poloviny.

Je-li aktivní automatické zaostřování, fotoaparát automaticky nastaví zaostření na nekonečno; v režimu manuálního zaostřování nastavte zaostření na nekonečno ručně.

3 Pořídte referenční data pro funkci odstranění prachu ze snímku.

Stiskněte tlačítko spouště zbývající část jeho chodu až na doraz a pořídte referenční data pro funkci odstranění prachu ze snímku.

Je-li referenční objekt příliš světlý nebo příliš tmavý, nemusí být fotoaparát schopen zaznamenat referenční data pro funkci odstranění prachu ze snímku a zobrazí se zpráva na obrázku vpravo. V takovém případě vyberte jiný referenční objekt a opakujte postup od kroku 1.

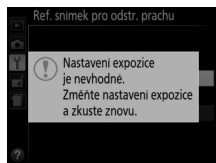

✓ Referenční data pro funkci odstranění prachu ze snímku

Stejná referenční data lze použít pro snímky zhotovené různými objektivy, resp. při různých nastaveních clony. Referenční snímky nelze zobrazovat pomocí počítačových fotoeditačních aplikací. Při zobrazení referenčních snímků na fotoaparátu se zobrazí šachovnice.

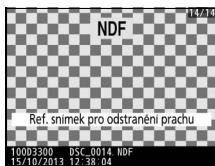

Tato položka potlačuje blikání obrazu a proužkování při fotografování pod zářivkovým osvětlením nebo pod rtuťovými výbojkami během živého náhledu (☞ 142) a během záznamu videosekvence (☞ 155). Chcete-li ponechat automatickou volbu správné frekvence na fotoaparátu, vyberte možnost **Automaticky**, jinak nastavte manuálně frekvenci odpovídající místní elektrické síti.

Redukce blikání obrazu

Pokud možnost **Automaticky** neposkytuje požadované výsledky a zároveň si nejste jisti frekvencí místní elektrické sítě, vyzkoušejte obě možnosti a vyberte tu, která poskytne nejlepší výsledky. Redukce blikání obrazu nemusí poskytovat očekávané výsledky u objektů s příliš vysokým jasnem. V takovém případě vyberte před aktivací režimu živého náhledu režim **A** nebo **M** a nastavte větší zaclonění (vyšší clonové číslo). Mějte na paměti, že redukce blikání obrazu není k dispozici při použití možnosti **Zapnuto** v položce **Nastavení videa > Manuální nastavení videa** (☞ 159) v režimu **M**.

Časové pásmo a datum

Tlačítko MENU →  menu nastavení

Tato položka slouží k nastavení časových pásem a hodin fotoaparátu, volbě pořadí zobrazení datových údajů a zapnutí/vypnutí letního času.

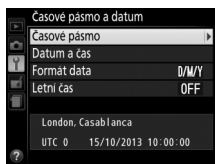

Možnost	Popis	
Časové pásmo	Výběr časového pásma. Hodiny fotoaparátu se automaticky nastaví na čas nového časového pásma.	
Datum a čas	Nastavení hodin fotoaparátu (☐ 18).	
Formát data	Volba pořadí zobrazení dne, měsíce a roku.	
Letní čas	Zapnutí a vypnutí letního času. Hodiny fotoaparátu se automaticky posunou o jednu hodinu vpřed nebo zpět.	

Jazyk (Language)

Tlačítko MENU →  menu nastavení

Tato položka slouží k výběru jazyka pro menu fotoaparátu a zobrazované zprávy.

Automatické otáčení snímků

Tlačítko MENU →  menu nastavení

Snímky zhotovené při použití možnosti **Zapnuto** obsahují informaci o orientaci fotoaparátu, což umožňuje jejich automatické otočení do správné orientace při přehrávání nebo při zobrazení v softwaru ViewNX 2 nebo Capture NX 2 (dostupný samostatně). Zaznamenávají se následující orientace přístroje:



Orientace na šířku (krajina)

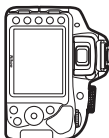

Fotoaparát otočený o 90°
ve směru hodinových
ručiček



Fotoaparát otočený o 90°
proti směru hodinových
ručiček

Orientace fotoaparátu se nezaznamenává při použití možnosti **Vypnuto**. Tuto možnost použijte při panoramování nebo pořizování snímků s objektivem namířeným nahoru nebo dolů.

Otočení na výšku

Chcete-li při přehrávání automaticky otáčet snímky orientované na výšku (portrétní orientace), vyberte možnost **Zapnuto** v položce **Otočení na výšku** v menu přehrávání (☐ 221).

Tato položka umožňuje přidávat komentáře k nově pořizovaným snímkům. Komentáře lze zobrazit jako metadata v softwaru ViewNX 2 (součást dodávky) nebo Capture NX 2 (dostupný samostatně; □ 307). Komentář se zobrazuje rovněž na stránce fotografických informací na obrazovce informací o snímku (□ 177). K dispozici jsou následující možnosti:

- **Zadat komentář:** Zadání komentáře níže popsaným způsobem. Komentáře mohou mít délku až 36 znaků.
- **Připojit komentář:** Tuto možnost vyberte, chcete-li připojit požadovaný komentář ke všem následně zhotoveným snímkům. Možnost **Připojit komentář** lze zapnout nebo vypnout jejím vybráním a stisknutím tlačítka ►. Po výběru požadovaného nastavení stiskněte tlačítko pro návrat.

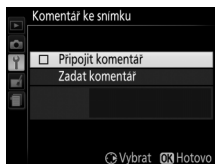

Vložení textu

Je-li vyžadováno zadání textu, zobrazí se dialog na obrázku vpravo. Pomocí multifunkčního voliče vyberte požadovaný znak v oblasti klávesnice a stisknutím tlačítka vložte vybraný znak na aktuální pozici kurzoru (mějte na paměti, že pokud zadáte znak v případě plného pole pro zadání textu, poslední znak pole se vymaže). Chcete-li vymazat znak na aktuální pozici kurzoru, stiskněte tlačítko . Chcete-li přesunout kurzor do nové pozice, otáčejte příkazovým voličem. Pro dokončení zadání textu a návrat do předchozího menu stiskněte tlačítko . Chcete-li se vrátit zpět bez dokončení vkládání textu, stiskněte tlačítko MENU.

Oblast klávesnice





Oblast zobrazení textu

Časovače autom. vypnutí

Tlačítko MENU →  menu nastavení

Tato položka určuje dobu, po kterou zůstává monitor zapnutý v případě, že během zobrazení menu nebo přehrávání (**Přehrávání/menu**) není provedena žádná operace. Dále určuje dobu zobrazení snímků na monitoru po expozici (**Kontrola snímků**) a v režimu živého náhledu (**Živý náhled**) a rovněž určuje dobu zapnutí časovače pohotovostního režimu, informací v hledáčku a na obrazovce informací v případě, že není provedena žádná operace (**Časovač pohotovost. režimu**). Chcete-li snížit vybíjení baterie, vyberte kratší zpoždění.

Možnost	Popis (všechny časy jsou přibližné)				
SHORT Krátká NORM Normální LONG Dlouhá	Časovače automatického vypnutí jsou nastaveny na následující hodnoty:				
		Přehrávání/ menu	Kontrola snímků	Živý náhled	Časovač pohotovost. režimu
	Krátká	20 s	4 s	5 min	4 s
	Normální	1 min	4 s	10 min	8 s
Dlouhá	5 min	20 s	20 min	1 min	
 Uživatelská	Umožňuje samostatně nastavit zpoždění pro položky Přehrávání/menu , Kontrola snímků , Živý náhled a Časovač pohotovost. režimu . Po dokončení nastavování stiskněte tlačítko  .				

Časovače autom. vypnutí

Monitor a hledáček se automaticky nevypnou v případě, že je přístroj připojen prostřednictvím rozhraní USB k tiskárně nebo počítači.

Tato položka umožňuje nastavit zpoždění samospouště a počet pořízených snímků.

- **Zpoždění samospouště:** Určuje dobu zpoždění, po které dojde ke spuštění závěrky.
- **Počet snímků:** Stisknutím tlačítek ▲ a ▼ se vybere počet snímků pořízených při každém stisknutí tlačítka spouště (1 až 9; pokud je vybrána jiná hodnota než 1, pořizují se snímky v intervalech cca 4 s).

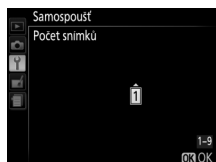
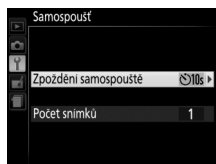

Aktivita dálk. ovládání (ML-L3)

Tlačítko MENU →  menu nastavení



Tato položka určuje, jak dlouho čeká fotoaparát na signál z volitelného dálkového ovládání ML-L3 před tím, než zruší režim dálkového ovládání. Chcete-li prodloužit výdrž baterie, vyberte kratší čas. Toto nastavení je platné pouze při fotografování s využitím hledáčku.



Pípnutí







Tlačítko MENU →  menu nastavení

Tato položka určuje výšku (**Vysoký** nebo **Nízký**) tónu pípnutí, které zazní po zaostření fotoaparátu a v režimech samospouště a dálkového ovládání. Chcete-li zvukovou signalizaci vypnout, vyberte možnost **Vypnuto**.

Aktuální nastavení se zobrazuje na obrazovce informací: při zapnuté zvukové signalizaci se zobrazuje symbol , při vypnuté zvukové signalizaci se zobrazuje symbol .



Chcete-li používat indikaci expozice jako indikaci správného zaostření v režimu manuálního zaostřování, vyberte možnost **Zapnuto** (☐ 83; mějte na paměti, že tato funkce není dostupná v expozičním režimu **M**, kdy indikace expozice slouží k indikaci správnosti expozice objektu).

Indikace	Popis
	Zaostřeno na objekt.
	Je zaostřeno mírně před objekt.
	Je zaostřeno daleko před objekt.
	Je zaostřeno mírně za objekt.
	Je zaostřeno daleko za objekt.
	Fotoaparát není schopen určit správné zaostření.

Práce s elektronickým dálkoměrem

Elektronický dálkoměr vyžaduje objektiv se světelností $f/5,6$ nebo vyšší. V situacích, ve kterých by fotoaparát nebyl schopen zaostřit pomocí automatického zaostřování, se nemusí dosáhnout očekávaných výsledků (☐ 76). Elektronický dálkoměr není k dispozici v režimu živého náhledu.

Pořadí čísel souborů

Tlačítko MENU →  menu nastavení

Při pořízení snímku vytvoří fotoaparát název pro nový soubor přičtením číslice „1“ k číslu posledního souboru. Tato položka určuje, jestli při vytvoření nové složky, naformátování paměťové karty nebo vložení nové paměťové karty do fotoaparátu pokračuje číslování souborů od posledního použitého čísla.

Možnost	Popis
Zapnuto	Číslování souborů pokračuje po vytvoření nové složky, naformátování paměťové karty nebo vložení nové paměťové karty do fotoaparátu od naposled použitého čísla souboru. Pokud je snímek pořízen v okamžiku, kdy aktuální složka obsahuje snímek s číslem 9999, vytvoří se automaticky nová složka a číslování souborů začíná znovu od čísla 0001.
Vypnuto	Při vytvoření nové složky, naformátování paměťové karty nebo vložení nové paměťové karty do fotoaparátu je číslování souborů resetováno na hodnotu 0001. Mějte na paměti, že pokud je snímek pořízen v okamžiku, kdy aktuální složka obsahuje 999 snímků, vytvoří se automaticky nová složka.
Reset	Reset číslování souborů při použití možnosti Zapnuto na 0001 a vytvoření nové složky při pořízení dalšího snímku.

Pořadí čísel souborů

Pokud má aktuální složka číslo 999 a obsahuje buďto 999 snímků nebo snímek s číslem 9999, zablokuje se tlačítko spouště a nelze pořídit žádné další snímky. V takovém případě vyberte možnost **Reset** v položce **Pořadí čísel souborů** a poté buďto naformátujte aktuální paměťovou kartu nebo vložte novou paměťovou kartu.

Názvy souborů

Snímky jsou ukládány jako obrazové soubory s názvy ve formě „DSC_####.xxx“, kde #### je čtyřmístné číslo v rozmezí 0001 až 9999 přiřazené automaticky vzestupně fotoaparátem a xxx je jedna z následujících tříznakových přípon: „NEF“ pro snímky NEF (RAW), „JPG“ pro snímky JPEG, resp. „MOV“ pro videosekvence. Snímky NEF a JPEG zaznamenané při nastavení NEF (RAW) + JPEG mají stejný název souboru, ale odlišnou příponu. Kopie vytvořené funkcí prolínání snímků (☐ 272) a funkcí pro úpravu videosekvencí (☐ 164) mají názvy souborů začínající textem „DSC_“; kopie vytvořené pomocí ostatních položek menu retušování mají názvy souborů začínající textem „CSC“ (např. „CSC_0001.JPG“). Snímky zaznamenané při nastavení položky **Barevný prostor** v menu fotografování na **Adobe RGB** (☐ 225) mají názvy souborů začínající podtržením (např. „_DSC0001.JPG“).

■ ■ Funkce tlačítka Fn

Tato položka určuje funkci tlačítka **Fn**.

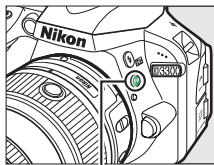

Tlačítko Fn



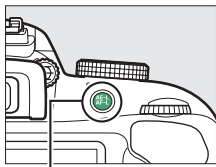

	Možnost	Popis
QUAL	Kvalita/velikost obrazu	Stisknutím a podržením tlačítka Fn a současným otáčením příkazového voliče se nastavuje kvalita a velikost obrazu (□ 85).
ISO	Citlivost ISO	Stisknutím a podržením tlačítka Fn a současným otáčením příkazového voliče se nastavuje citlivost ISO (□ 95).
WB	Vyvážení bílé barvy	Stisknutím a podržením tlačítka Fn a současným otáčením příkazového voliče se nastavuje vyvážení bílé barvy (pouze režimy P , S , A a M ; □ 124).
	Active D-Lighting	Stisknutím a podržením tlačítka Fn a současným otáčením příkazového voliče se nastavuje funkce Active D-Lighting (pouze režimy P , S , A a M ; □ 122).

■ Funkce tlačítka AE-L/AF-L

Tato položka určuje funkci tlačítka $\overset{AE-L}{AF-L}$ (ON).



Tlačítko $\overset{AE-L}{AF-L}$ (ON)

Možnost	Popis
 Exp. paměť/blok. zaostření	Stisknutím tlačítka $\overset{AE-L}{AF-L}$ (ON) se aktivuje blokování zaostření a expoziční paměť (na dobu stisknutí tlačítka).
 Pouze expoziční paměť	Stisknutím tlačítka $\overset{AE-L}{AF-L}$ (ON) se aktivuje expoziční paměť (na dobu stisknutí tlačítka).
 Expoziční paměť (trvalá)	Stisknutím tlačítka $\overset{AE-L}{AF-L}$ (ON) se aktivuje expoziční paměť a zůstává aktivní až do druhého stisknutí tlačítka nebo doběhnutí časovače pohotovostního režimu.
 Pouze blokování zaostření	Stisknutím tlačítka $\overset{AE-L}{AF-L}$ (ON) se aktivuje blokování zaostření.
 Aktivace automat. zaostřování	Tlačítko $\overset{AE-L}{AF-L}$ (ON) slouží k aktivaci automatického zaostřování. K aktivaci zaostřování nelze použít tlačítko spouště.

■ Tlačítko spouště jako AE-L

Pokud je vybrána možnost **Zapnuto**, aktivuje se expoziční paměť při namáčknutí tlačítka spouště do poloviny.

Pokud je vybrána možnost **Spuštění blokováno**, lze použít tlačítko spouště pouze v případě vložení paměťové karty do fotoaparátu. Výběrem možnosti **Spuštění povoleno** se umožní spuštění závěrky v okamžiku nepřítomnosti paměťové karty. Nejsou však zaznamenány žádné snímky (pořízené snímky se však zobrazí na monitoru v ukázkovém režimu).

Vytisknout datum

Tlačítko MENU →  menu nastavení

Tato položka slouží k výběru datových údajů, které se vkopírují do pořizovaných snímků. Vkopírování data nelze provést u již existujících snímků, resp. nelze z již existujících snímků vkopírované datum odstranit.

Možnost	Popis
Vypnuto	Čas a datum se na snímcích nezobrazí.
DATE Datum	Pokud je aktivní tato možnost, vkopíruje se do snímků datum nebo datum a čas. 10.15.2013
DATE⊕ Datum a čas	10.15.2013 10:02
 Počítadlo data	Do nově pořizovaných snímků je vkopírován časový údaj zobrazující počet dnů mezi datem pořízení snímku a vybraným datem (viz níže).

Při použití jiné možnosti než **Vypnuto** je aktuálně vybraná možnost indikována symbolem **DATE** na obrazovce informací.



Vytisknout datum

Datum je zaznamenáno v pořadí vybraném v položce **Časové pásmo a datum** (☐ 242). Při retušování snímků může dojít k oříznutí vkopírovaných dat nebo tato data mohou být nadále nečitelná (☐ 263). Datum se nezobrazuje na panoramatických snímcích a snímcích pořízených při nastavení NEF (RAW) nebo NEF (RAW) + JPEG.

■ Počítadlo data

Snímky pořízené v době, kdy je aktivní tato možnost, mají vkopírován počet dnů zbývajících do budoucího data nebo počet dnů uplynulých od minulého data. Tuto možnost použijte při sledování růstu dětí nebo při odpočítávání dnů zbývajících například do narozenin nebo svatby.

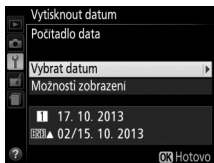

*Budoucí datum
(zbývají dva dny)*



*Minulé datum
(uplynuly dva dny)*

Fotoaparát nabízí tři sloty pro uložení dat.

1 Zadejte první datum.

Při prvním výběru možnosti **Počítadlo data** budete vyzváni k zadání data pro první slot. Zadejte datum pomocí multifunkčního voliče a stiskněte tlačítko **OK** pro návrat k seznamu dat.

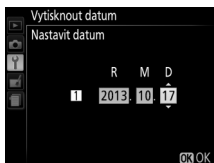

2 Zadejte další data nebo upravte existující data.

Chcete-li změnit datum nebo zadat další data, vyberte slot, stiskněte tlačítko **▶** a zadejte datum výše popsáním způsobem.

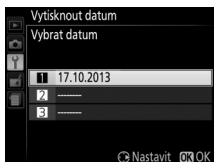



3 Vyberte datum.

Vyberte slot v seznamu dat a stiskněte tlačítko .



4 Zvolte formát počítadla data.

Vyberte položku **Možnosti zobrazení** a stiskněte tlačítko , potom vyberte formát data a stiskněte tlačítko .

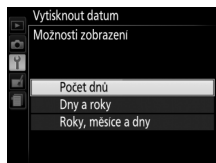

5 Ukončete menu počítadla data.

Pro opuštění menu počítadla data stiskněte tlačítko .

Vytváří, přejmenovává a maže složky nebo vybírá složku, do které budou ukládány následně pořízené snímky.

- **Vybrat složku:** Výběr složky, do které se budou ukládat nově pořizované snímky.

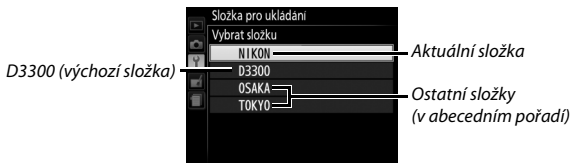

- **Nová:** Vytvoření a pojmenování nové složky postupem popsáním na straně 244. Názvy složek mohou mít délku až pět znaků.
- **Přejmenovat:** Výběr složky ze seznamu a její přejmenování postupem popsáním na straně 244.
- **Vymazat:** Vymazání všech prázdných složek na paměťové kartě.

Názvy složek

Názvy složek na paměťové kartě začínají třímístným číslem složky, které je automaticky přiřazováno fotoaparátem (např. 100D3300). Každá složka může obsahovat až 999 snímků. Během fotografování jsou snímky ukládány do složky s nejvyšším číslem a vybraným názvem. Dojde-li k pořízení snímku v okamžiku, kdy je aktuální složka plná nebo obsahuje snímek s číslem 9999, vytvoří fotoaparát novou složku přičtením číslice „1“ k číslu aktuální složky (např. 101D3300). Fotoaparát pracuje se složkami se stejným názvem avšak odlišným číslem složky tak, jako kdyby se jednalo o jedinou složku. Je-li například v poloze

Složka pro ukládání vybrána složka NIKON, budou snímky ve všech složkách pojmenovaných NIKON (100NIKON, 101NIKON, 102NIKON, atd.) viditelné při použití možnosti **Aktuální** v poloze **Přehrávaná složka** (☐ 220). Přejmenování složky změní všechny složky se stejným názvem, ale čísla složek ponechá beze změny. Výběrem možnosti **Vymazat** se vymažou prázdné číslované složky, ale ostatní složky se stejným názvem zůstanou beze změny.



Tato položka určuje funkci volitelného příslušenství zapojeného do konektoru pro připojení příslušenství.

■ Dálkové ovládání

Tato položka slouží k volbě funkce aktivované při použití kabelové spouště nebo bezdrátového dálkového ovládání (☐ 308, 309).





Dálkově ovládaná expozice

Tato položka určuje, jestli tlačítko spouště na volitelném příslušenství slouží k fotografování nebo k záznamu videosekvencí.

Možnost	Popis
 Fotografování	Tlačítko spouště na volitelném příslušenství slouží k pořizování statických snímků.
 Záznam videosekvencí	Tlačítko spouště na volitelném příslušenství slouží k zaznamenávání videosekvencí. Namáčknutím tlačítka do poloviny se spustí živý náhled nebo zaostří v režimech AF-S a AF-F. Pro spuštění nebo ukončení záznamu stiskněte tlačítko až na doraz. Pro ukončení živého náhledu použijte tlačítko  na fotoaparátu.

Funkce tlačítka Fn

Tato položka určuje funkci tlačítka **Fn** na bezdrátových dálkových ovládacích.

Možnost	Popis
 Stejná jako tlač.  na fotoap.	Tlačítko Fn na bezdrátovém dálkovém ovládacím má stejnou funkci, jako je aktuální funkce tlačítka  (Fn) na fotoaparátu (☐ 252).
 Živý náhled	Tlačítko Fn na bezdrátovém dálkovém ovládacím lze použít ke spuštění a k ukončení živého náhledu.

■ Data o poloze

Tato položka slouží k nastavení volitelné jednotky GPS GP-1 nebo GP-1A (☐ 309). Zařízení je možné za pomoci kabelu dodávaného se zařízením připojit do konektoru pro připojení příslušenství na fotoaparátu (☐ 309). Fotoaparát je následně schopen zaznamenávat do snímků data o své aktuální poloze v okamžiku pořízení snímků (před připojením zařízení vypněte fotoaparát; další informace viz návod dodávaný se zařízením).

Menu **Data o poloze** obsahuje níže uvedené možnosti.

- **Časovač pohotovost. režimu:** Tato položka určuje, jestli se v době připojení zařízení automaticky vypíná expozimetr.

Možnost	Popis
Povolit	Není-li po dobu vybranou v položce Časovače autom. vypnutí > Časovač pohotovost. režimu v menu nastavení provedena žádná operace, expozimetr fotoaparátu se automaticky vypne (☐ 245; aby měl fotoaparát čas pro přijetí dat o poloze, je toto zpoždění prodlouženo až o jednu minutu po aktivaci expozimetru nebo zapnutí fotoaparátu). Tímto způsobem se snižuje spotřeba energie.
Zakázat	Expozimetr se během připojení zařízení nevypíná.

- **Poloha:** Tato položka je k dispozici pouze v době připojení jednotky GP-1 nebo GP-1A, kdy zobrazuje aktuální zeměpisnou šířku, zeměpisnou délku, nadmořskou výšku a univerzální čas (UTC), jak jsou tyto údaje poskytovány zařízením.
- **Nast. hodiny pom. satel.:** Chcete-li nastavit hodiny fotoaparátu podle času poskytovaného systémem satelitní navigace, vyberte možnost **Ano**.

Univerzální čas (UTC)

Data UTC jsou poskytována systémem satelitní navigace a jsou nezávislá na hodinách fotoaparátu.

Indikace signálu ze satelitů

Stav připojení je indikován následovně:

- **(státní):** Fotoaparát navázal komunikaci se zařízením GPS.
- **(blikající):** Zařízení vyhledává signál. Snímky pořízené v době, kdy symbol bliká, neobsahují data o poloze.
- **Žádný symbol:** Ze zařízení nebyla přijata po dobu minimálně dvou sekund žádná data o poloze. Snímky pořízené v době, kdy není zobrazen symbol , neobsahují data o poloze.



Videovýstup

Tlačítko MENU →  menu nastavení

Při propojování fotoaparátu s televizorem nebo videorekordérem se ujistěte, že režim videovýstupu nastavený na fotoaparátu odpovídá televizní normě zařízení (NTSC nebo PAL).

Bezdrátový mobilní adaptér

Tlačítko MENU →  menu nastavení





Tato položka určuje, jestli fotoaparát naváže bezdrátové spojení s chytrými zařízeními při zapojení volitelného bezdrátového mobilního adaptéru WU-1a (☎ 309) do konektoru USB a A/V fotoaparátu.

Možnost	Popis
Povolit	Povolení bezdrátového připojení k chytrým zařízením s nainstalovaným softwarem Wireless Mobile Utility.
Zakázat	Zakázání bezdrátových připojení k chytrým zařízením. Tuto možnost použijte na místech, kde je zakázáno používat bezdrátová zařízení. Výběrem této možnosti se rovněž snižuje vybití baterie fotoaparátu.

Tato položka se zobrazuje pouze tehdy, je-li do fotoaparátu vložena paměťová karta Eye-Fi (dostupná samostatně od třetích výrobců). Chcete-li přenášet snímky do zvoleného cílového umístění, vyberte možnost **Povolit**. Pamatujte si, že pokud není k dispozici dostatečně silný signál, nemusí být snímky přeneseny.

Při práci s bezdrátovými zařízeními se řiďte podle místních zákonů a v oblastech, kde jsou bezdrátová zařízení zakázána, vyberte možnost **Zakázat**.

Po vložení karty Eye-Fi je indikován její stav symbolem na obrazovce informací:

- : Přenos pomocí Eye-Fi je zakázán.
- : Přenos pomocí Eye-Fi je povolen, ale nejsou dostupné žádné snímky, které by bylo možné přenést.
-  (statický): Přenos pomocí Eye-Fi je povolen; čeká se na zahájení přenosu.
-  (animovaný): Přenos pomocí Eye-Fi je povolen; probíhá přenos dat.
- : Chyba.



Karty Eye-Fi

Karty Eye-Fi mohou v důsledku chyby nebo jiných příčin vysílat bezdrátové signály i při použití možnosti **Zakázat**. Pokud se na monitoru zobrazuje varování (□ 337), vypněte fotoaparát a vyjměte kartu.

Fotoaparát lze použít k zapnutí a vypnutí karet Eye-Fi, ale nemusí podporovat ostatní funkce Eye-Fi. Vždy provádějte aktualizaci firmwaru karty na nejnovější dostupnou verzi. Další informace naleznete v dokumentaci dodávané s kartou Eye-Fi; informace o dostupnosti karet Eye-Fi ve vaší zemi nebo oblasti vám poskytne výrobce.

Karty Eye-Fi nelze použít k přenosu snímků, pokud je připojen volitelný bezdrátový mobilní adaptér WU-1a.

Používání karet Eye-Fi v režimu Ad hoc

Při použití karet Eye-Fi s podporou režimu ad hoc může připojení vyžadovat delší čas. V takových případech vyberte delší časy v položce **Časovače autom. vypnutí** > **Časovač pohotovost. režimu** v menu nastavení (☐ 245).

Verze firmwaru

Tlačítko MENU →  menu nastavení

Tato položka zobrazuje aktuální verzi firmwaru fotoaparátu.

Menu retušování: Tvorba retušovaných kopií snímků

Chcete-li zobrazit menu retušování, stiskněte tlačítko **MENU** a vyberte kartu  (menu retušování).



Tlačítko MENU

Menu retušování se používá pro vytvoření oříznutých nebo retušovaných kopií snímků na paměťové kartě a je dostupné pouze tehdy, pokud je ve fotoaparátu vložena paměťová karta obsahující snímky.

Položka		Položka	
 D-Lighting	266	 Korekce zkraslení	280
 Korekce efektu červených očí	267	 Rybí oko	280
 Oříznutí snímků	268	 Omalovánky	281
 Monochromatické	269	 Fotografická ilustrace	281
 Filtrové efekty	270	 Barevná skica	282
 Vyvážení barev	271	 Korekce perspektivy	282
 Prolínání snímků	272	 Efekt miniatury	283
 Zpracování snímků NEF (RAW)	275	 Selektivní barva	284
 Změna velikosti snímku	277	 Úprava videosekvencí	164
 Rychlé vylepšení	279	 Porovnání snímků vedle sebe*	286
 Vyrovnaní	279		

* K dispozici pouze při zobrazení menu retušování stisknutím tlačítka **i** a výběrem položky **Retušování** v režimu přehrávání jednotlivých snímků během zobrazení retušovaného snímku nebo originálu.

Tvorba retušovaných kopií snímků

Chcete-li vytvořit retušovanou kopii snímku:

1 Zobrazte položky menu retušování.

Vyberte požadovanou položku v menu retušování a stiskněte tlačítko ►.

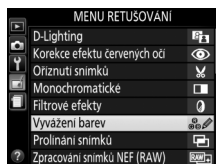

2 Vyberte snímek.

Vyberte snímek a stiskněte tlačítko ⓧ (chcete-li zobrazit vybraný snímek na celé obrazovce, stiskněte a držte tlačítko ⓧ).



Retušování

Fotoaparát nemusí být schopen zobrazit nebo retušovat snímky vytvořené pomocí jiných zařízení. Pokud byl snímek zaznamenán při nastavení kvality obrazu NEF (RAW) + JPEG (□ 85), jsou retušovací funkce aplikovány pouze na snímek ve formátu RAW.

3 Vyberte možnosti retušování.

Další informace viz části související s vybranými položkami. Chcete-li práci ukončit bez vytvoření retušované kopie, stiskněte tlačítko MENU.



4 Vytvořte retušovanou kopii snímku.

Stisknutím tlačítka **OK** vytvoříte retušovanou kopii snímku.

S výjimkou stránky fotografických informací „pouze snímek“ (☐ 172) jsou retušované kopie označeny symbolem .



Tvorba retušovaných kopií snímků během přehrávání

Chcete-li vytvořit retušovanou kopii snímku aktuálně zobrazeného v režimu přehrávání jednotlivých snímků (☐ 170), stiskněte tlačítko **z**, vyberte položku **Retušování**, stiskněte tlačítko **OK** a vyberte položku pro retušování (kromě položky **Prolínání snímků**).

Retušované kopie

Většinu volitelných položek pro retušování lze aplikovat na kopie vytvořené pomocí jiných retušovacích funkcí, s výjimkou položek **Prolínání snímků** a **Úprava videosekvencí > Vybrat počát./koncový bod** však lze každou položku aplikovat pouze jednou (mějte na paměti, že vícenásobné úpravy mohou vést ke ztrátě detailů). Položky, které nelze aplikovat na aktuální snímek, se zobrazují šedě a nejsou dostupné.

Kvalita a velikost obrazu

Kromě kopií vytvořených pomocí položek **Oříznutí snímků** a **Změna velikosti snímku** mají kopie vytvořené ze snímků JPEG stejnou velikost a kvalitu obrazu jako původní snímky, zatímco kopie vytvořené ze snímků NEF (RAW) jsou ukládány jako velké snímky JPEG v jemné kvalitě.

Funkce D-Lighting vyjasňuje stíny a je ideálním řešením pro snímky tmavých objektů a objektů v protisvětle.



Před úpravou

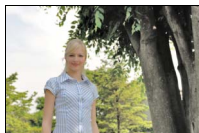

D-Lighting



*D-Lighting
(portrétovaný objekt)*

Úroveň prováděné korekce nastavte pomocí tlačítek ◀ a ▶; účinky korekce lze zobrazit a zkontrolovat na obrazovce úprav. Stisknutím tlačítka  zkopírujete snímek.

■ Portrétované objekty

Chcete-li omezit účinky funkce D-Lighting na portrétované objekty, vyberte možnost **Portrétované objekty**.

Portrétované objekty

Fotoaparát automaticky vybírá až tři objekty pro aplikaci portrétní funkce D-Lighting (mějte na paměti, že portrétní funkci D-Lighting nelze aplikovat na snímky pořízené při použití možnosti **Vypnuto** v poloze **Automatické otáčení snímků** v menu nastavení;  243). V závislosti na kompozici a pozici objektů se nemusí dosáhnout požadovaných výsledků; nejste-li spokojeni, zrušte označení (zatržení) u možnosti **Portrétované objekty**.

Tato položka slouží ke korekci efektu „červených očí“ způsobeného bleskem a je dostupná pouze pro snímky pořízené s pomocí blesku. Snímek vybraný pro aplikaci korekce efektu červených očí lze zobrazit pro kontrolu na obrazovce úprav. Zkontrolujte výsledek korekce efektu červených očí a stisknutím tlačítka  vytvořte kopii. Mějte na paměti, že korekce efektu červených očí nemusí za všech okolností přinést očekávané výsledky a ve velmi ojedinělých případech může být aplikována na ta místa snímku, která nejsou ovlivněna efektem červených očí; před dalším pokračováním proto pečlivě zkontrolujte náhled snímku.

Tato položka vytváří oříznuté kopie vybraných snímků. Vybraný snímek se zobrazuje včetně žlutě vyznačeného zvoleného výřezu; oříznutou kopii snímku vytvoříte postupem popsáním v následující tabulce.



Pro	Použijte	Popis
Zvětšení velikosti výřezu		Chcete-li zvětšit velikost výřezu, stiskněte tlačítko .
Zmenšení velikosti výřezu		Chcete-li zmenšit velikost výřezu, stiskněte tlačítko .
Změna poměru stran výřezu		Otáčením příkazového voliče lze přepínat mezi poměry stran 3 : 2, 4 : 3, 5 : 4, 1 : 1 a 16 : 9.
Nastavení polohy výřezu		Pomocí multifunkčního voliče lze nastavit polohu výřezu.
Vytvoření kopie snímku		Aktuální výřez snímku se uloží do samostatného souboru.

Velikost obrazu

Velikost kopií snímků (která se mění v závislosti na zvoleném výřezu a poměru stran) se zobrazuje v levém horním rohu obrazovky funkce oříznutí snímků.

Zobrazení oříznutých kopií

Při zobrazování oříznutých kopií snímků nemusí být dostupná funkce zvětšení výřezu snímku.

Monochromatické

Tlačítko MENU →  menu retušování

Tato položka vytváří kopie snímků s využitím možností **Černobílé**, **Sépiové** a **Kyanotypie** (modrobílé monochromatické zbarvení).

Výběrem možnosti **Sépiové** nebo **Kyanotypie** se zobrazí náhled vybraného snímku; stisknutím tlačítka ▲ se zvýší sytost zbarvení, stisknutím tlačítka ▼ se sníží sytost zbarvení. Monochromatická kopie snímku se vytvoří stisknutím tlačítka .

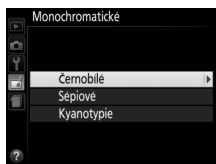

Zvýšení sytosti



Snížení sytosti

Poté, co níže popsaným způsobem vyberete filtr s požadovaným efektem, stiskněte tlačítko **OK** pro zkopírování snímku.

Možnost	Popis	
Skylight filtr	Vytváří účinek filtru Skylight a odstraňuje z kopie modrý nádech.	
Oteplující filtr	Vytváří kopie snímků s účinkem obdobným použití oteplujícího filtru a propůjčuje kopii „teplý“ červený nádech.	
Filtr zesilující červenou	Zvýrazňuje červené (Filtr zesilující červenou), zelené (Filtr zesilující zelenou) nebo modré (Filtr zesilující modrou) barevné odstíny. Stisknutím tlačítka ▲ se účinek filtru zvyšuje, stisknutím tlačítka ▼ se účinek filtru snižuje.	
Filtr zesilující zelenou		
Filtr zesilující modrou		
Filtr typu hvězda	<p>Přidává hvězdicový efekt ke zdrojům světla.</p> <ul style="list-style-type: none"> • Počet bodů: K dispozici jsou možnosti čtyři, šest nebo osm. • Síla filtru: Určuje hodnotu jasu zdrojů světla, které budou ovlivněny účinkem filtru. • Úhel natočení filtru: Určuje úhel bodů (ramen hvězdice). • Délka bodů: Určuje délku ramen bodů (ramen hvězdice). • Potvrdit: Zobrazuje náhled účinků filtru. Stisknutím tlačítka se zobrazí náhled kopie na celé obrazovce. • Uložit: Vytváří retušovanou kopii snímku. 	
Změkčovací filtr	Přidává efekt změkčovacího filtru. Stisknutím tlačítek ◀ a ▶ se nastaví síla filtru.	

Tato položka umožňuje za pomoci multifunkčního voliče vytvářet kopie snímků s modifikovaným vyvážením barev, jak je zobrazeno níže. Histogramy pro červený, zelený a modrý kanál (📖 174) zobrazují rozložení odstínů v kopii.

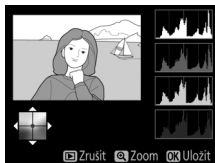

Posun barev směrem k zelené



Zvětšení

Chcete-li zvětšit výřez snímku zobrazeného na monitoru, stiskněte tlačítko . Histogram je aktualizován takovým způsobem, aby zobrazoval data pouze pro část snímku aktuálně viditelnou na monitoru. Během zvětšení snímku lze stisknutím tlačítka (🔍) přepínat mezi vyvážením barev a zvětšením. Pokud je vybráno zvětšení, lze snímek zvětšovat a zmenšovat pomocí tlačítek a (?) a procházet jím pomocí multifunkčního voliče.



Prolínání snímků kombinuje dva existující snímky NEF (RAW) do jediného snímku, který se uloží nezávisle na originálních snímcích; výsledky využívající data RAW z obrazového snímače fotoaparátu jsou znatelně lepší než snímky vzniklé zkombinováním ve fotoeditačních softwarových aplikacích. Nový snímek se uloží s aktuálním nastavením kvality a velikosti obrazu; před vytvořením prolnutí nastavte kvalitu a velikost obrazu (☐ 85, 87; k dispozici jsou všechny možnosti). Chcete-li vytvořit kopii snímku ve formátu NEF (RAW), vyberte kvalitu obrazu **NEF (RAW)**.

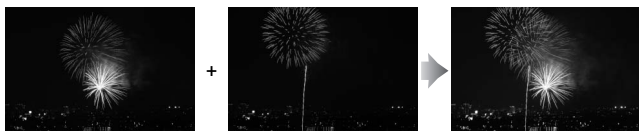

1 Vyberte položku **Prolínání snímků**.



V menu retušování vyberte položku **Prolínání snímků** a stiskněte tlačítko ►.

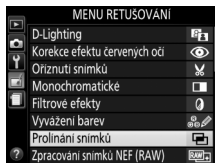

Zobrazí se dialog, který můžete vidět na obrázku vpravo, s vybranou položkou **Sn. 1**; stisknutím tlačítka **OK** zobrazíte seznam snímků NEF (RAW) vytvořených tímto fotoaparátem.



2 Vyberte první snímek.

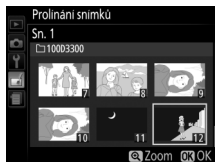

Pomocí multifunkčního voliče vyberte první snímek určený k pronutí. Pro zobrazení vybraného snímku na celé obrazovce stiskněte a držte tlačítko . Stisknutím tlačítka  potvrdíte výběr snímku a vraťte se na obrazovku s náhledy.



3 Vyberte druhý snímek.

Vybraný snímek se zobrazí jako **Sn. 1**. Vyberte položku **Sn. 2** a stiskněte tlačítko , potom vyberte druhý snímek postupem popsaným v kroku 2.

4 Nastavte expoziční podíl snímku.

Vyberte položku **Sn. 1** nebo **Sn. 2** a optimalizujte expozici pro pronutí stisknutím tlačítek  a  pro výběr expozičního podílu snímku v rozmezí

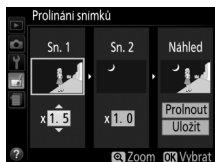

hodnot 0,1 až 2. Zopakujte totéž pro druhý snímek. Výchozí hodnota je 1; výběrem hodnoty 0,5 snížíte expoziční podíl snímku na polovinu, výběrem hodnoty 2 expoziční podíl snímku zdvojnásobíte. Účinek aktuálně nastaveného expozičního podílu snímku lze kontrolovat ve sloupci **Náhled**.

5 Zobrazte a zkontrolujte prolnutí.

Stisknutím tlačítek ◀ a ▶ umístěte kurzor do sloupce **Náhled** a stisknutím tlačítek ▲ a ▼ vyberte možnost **Prolnout**. Stisknutím tlačítka



OK zobrazte pro kontrolu způsobem uvedeným na obrázku vpravo náhled prolnutí (chcete-li uložit prolnutí bez zobrazování náhledu, vyberte možnost **Uložit**). Chcete-li se vrátit ke kroku 4 a vybrat nové snímky nebo upravit nastavení expozičního podílu, stiskněte tlačítko (?)

6 Uložte prolnutí.

Stisknutím tlačítka OK během zobrazení náhledu uložte kombinovaný prolnutý snímek. Po vytvoření prolnutí snímků se na celé ploše monitoru zobrazí kombinovaný prolnutý snímek.



Prolinání snímků

Prolnutí obsahuje stejné informace o snímku jako snímek vybraný pro **Sn. 1**.

Zpracování snímků NEF (RAW)

Tlačítko MENU →  menu retušování



Tato položka vytváří kopie JPEG ze snímků NEF (RAW).

1 Vyberte položku **Zpracování snímků NEF (RAW)**.

Vyberte položku **Zpracování snímků NEF (RAW)** v menu retušování a stiskněte tlačítko  pro zobrazení dialogu pro výběr snímků, který obsahuje pouze snímky ve formátu NEF (RAW) vytvořené pomocí tohoto fotoaparátu.



2 Vyberte snímek.

Pomocí multifunkčního voliče vyberte snímek (pro zobrazení vybraného snímku na celé obrazovce stiskněte a podržte tlačítko ). Stisknutím tlačítka  potvrďte výběr snímku a pokračujte dalším krokem.



3 Upravte nastavení položky Zpracování snímků NEF (RAW).

Upravte níže uvedená nastavení. Mějte na paměti, že vyvážení bílé barvy není dostupné u snímků vytvořených v režimu prolínání snímků a že účinky korekce expozice se mohou lišit od těch, které byly očekávány při pořízení snímku.



Kvalita obrazu (☐ 85)

Velikost obrazu (☐ 87)

Vyvážení bílé barvy (☐ 124)

Korekce expozice (☐ 118)

Předvolba Picture Control (☐ 135)



Redukce šumu pro vys. ISO

Barevný prostor (☐ 225)

Funkce D-Lighting (☐ 266)

4 Zkopírujte snímek.

Vyberte možnost **EXE** a stisknutím tlačítka **OK** vytvořte kopii ve formátu JPEG z vybraného snímku. Chcete-li se vrátit zpět bez zkopírování snímku, stiskněte tlačítko **MENU**.



Změna velikosti snímku

Tlačítko MENU → menu retušování

Tato položka vytváří malé kopie z jednoho nebo více vybraných snímků.

- 1** Vyberte položku **Změna velikosti snímku**.
Vyberte položku **Změna velikosti snímku** v menu retušování a stiskněte tlačítko .

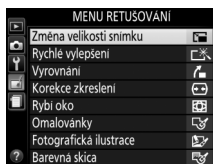

- 2** Vyberte velikost.
Vyberte položku **Vybrat velikost** a stiskněte tlačítko .

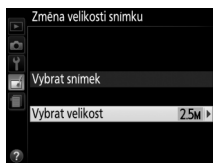

Vyberte požadovanou možnost a stiskněte tlačítko .

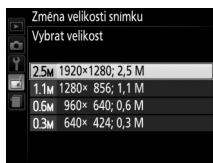

3 Vyberte snímky.

Vyberte možnost **Vybrat snímek** a stiskněte tlačítko ►.



Vyberte snímky pomocí multifunkčního voliče a stisknutím tlačítka (?) potvrďte nebo zrušte výběr (chcete-li zobrazit vybraný snímek na celé obrazovce, stiskněte tlačítko). Vybrané snímky jsou označeny symbolem . Po dokončení výběru stiskněte tlačítko .

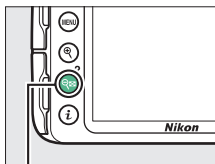

Tlačítko (?)



4 Uložte kopie se změnou velikosti.

Zobrazí se dialog pro potvrzení. Vyberte možnost **Ano** a stisknutím tlačítka uložte kopie se změnou velikosti.

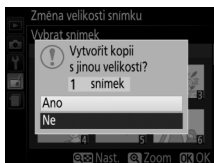

Zobrazení kopií se změnou velikostí

Pokud jsou zobrazeny kopie se změnou velikostí, nemusí být dostupná funkce zvětšení výřezu snímku.

Rychlé vylepšení

Tlačítko MENU →  menu retušování

Tato položka vytváří kopie snímků s vyšší sytostí barev a kontrastem. V případě potřeby je aplikována funkce D-Lighting pro vyjasnění tmavých objektů a objektů v protisvětle.

Stisknutím tlačítek ◀ a ▶ nastavte úroveň prováděných vylepšení. Stisknutím tlačítka  zkopírujete snímek.

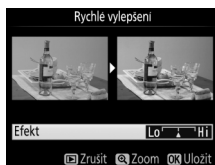

Vyrovnání

Tlačítko MENU →  menu retušování

Tato položka vytváří vyrovnanou (vůči horizontu) kopii vybraného snímku. Stisknutím tlačítka ▶ se otáčí snímek ve směru hodinových ručiček až o pět stupňů, s kroky po přibližně 0,25 °; stisknutím tlačítka ◀ se otáčí snímek proti směru hodinových ručiček (mějte na paměti, že okraje snímku se oříznou z důvodu dosažení pravoúhlého tvaru kopie). Stisknutím tlačítka  se uloží retušovaná kopie.

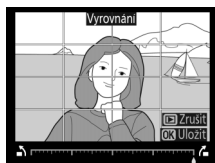

Korekce zkreslení

Tlačítko MENU →  menu retušování

Tato položka vytváří kopie s potlačeným zkreslením okrajových částí obrazu. Pokud chcete, aby fotoaparát korigoval zkreslení automaticky, a poté chcete provádět pomocí multifunkčního voliče jemné doladění korigovaného obrazu, vyberte možnost **Automaticky**; pokud chcete provádět korekci zkreslení manuálně, vyberte možnost **Manuálně** (mějte na paměti, že možnost **Automaticky** není dostupná pro snímky pořízené s využitím automatické korekce zkreslení; viz strana 225).

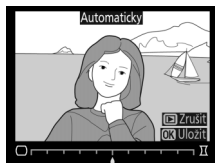

Stisknutím tlačítka ► se koriguje soudkové zkreslení, stisknutím tlačítka ◀ se koriguje poduškové zkreslení (mějte na paměti, že silnější korekce zkreslení může vést k většímu oříznutí okrajů snímku). Stisknutím tlačítka ⊕ se uloží retušovaná kopie snímku.

Automaticky

Možnost **Automaticky** je určena pouze pro snímky pořízené objektivem typu G, E a D (nelze aplikovat na objektivy PC, rybí oko a některé další objektivy); při použití jiných objektivů nelze zaručit správné výsledky.

Rybí oko

Tlačítko MENU →  menu retušování

Tato položka vytváří kopie, které vypadají, jako kdyby byly pořízeny objektivem typu rybí oko. Stisknutím tlačítka ► se účinek funkce zvyšuje (a rovněž narůstá oříznutí okrajových částí snímku), stisknutím tlačítka ◀ se účinek funkce snižuje. Stisknutím tlačítka ⊕ se uloží retušovaná kopie snímku.

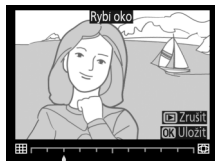

Omalovánky

Tlačítko MENU →  menu retušování

Tato položka vytváří kopie snímků obsahující pouze obrysy objektů jako základ pro malování. Stisknutím tlačítka **OK** se uloží retušovaná kopie.

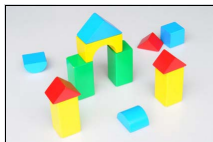

Před úpravou

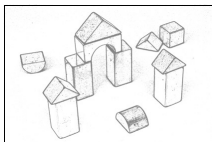

Po úpravě

Fotografická ilustrace

Tlačítko MENU →  menu retušování

Tato položka doostřuje obrysy a zjednodušuje zbarvení pro dosažení účinku plakátu. Stisknutím tlačítek **▶** a **◀** nastavte tlustší nebo tenčí obrysy. Stisknutím tlačítka **OK** se uloží retušovaná kopie.



Před úpravou



Po úpravě

Barevná skica

Tlačítko MENU → menu retušování

Tato položka vytváří kopie snímků, které připomínají skici nakreslené barevnými pastelkami. Stisknutím tlačítek ▲ a ▼ vyberte položku **Živost** nebo **Obrysy** a stisknutím tlačítek ◀ a ▶ změňte nastavení. Zvýšením živosti se zvýší sytost barev a snížením živosti se dosáhne vybledlého, monochromatického efektu za současného zesilování nebo zeslabování obrysů objektů. Silnější obrysy vedou k vyšší sytosti barev. Stisknutím tlačítka OK se uloží retušovaná kopie.



Korekce perspektivy

Tlačítko MENU → menu retušování

Tato položka vytváří kopie snímků se sníženými účinky perspektivního zkreslení vysokých objektů fotografovaných od země. K úpravě perspektivy snímku použijte multifunkční volič (mějte na paměti, že čím silnější je provedená korekce perspektivy, tím více se oříznou okraje snímku). Stisknutím tlačítka OK se uloží retušovaná kopie.



Před úpravou



Po úpravě

Efekt miniaturny

Tlačítko MENU → menu retušování

Tato položka vytváří kopii snímku, která vypadá jako snímek miniaturny. Tato funkce poskytuje nejlepší výsledky u snímků, které byly pořízeny z výrazného nadhledu. Oblast, která bude na kopii zobrazena ostře, je indikována žlutým rámečkem.

Pro	Stiskněte	Popis	
Výběr orientace		Stisknutím tlačítka se vybírá orientace zaostřené oblasti.	
Výběr zaostřené oblasti		Je-li ovlivňovaná oblast orientována na šířku, umístíte pomocí tlačítek ▲ a ▼ do obrazového pole rámeček zobrazující oblast na kopii, která bude zobrazena ostře.	<p>Zaostřená oblast</p>
		Je-li ovlivňovaná oblast orientována na výšku, umístíte pomocí tlačítek ◀ a ▶ do obrazového pole rámeček zobrazující oblast na kopii, která bude zobrazena ostře.	
Výběr velikosti		Je-li ovlivňovaná oblast orientována na šířku, nastavíte pomocí tlačítek ◀ a ▶ výšku oblasti.	
		Je-li ovlivňovaná oblast orientována na výšku, nastavíte pomocí tlačítek ▲ a ▼ šířku oblasti.	
Vytvoření kopie snímku		Vytvoření kopie snímku.	

Tato položka vytváří kopie snímků, na kterých se barevně zobrazují pouze místa se zvolenými barvami.

1 Vyberte položku **Selektivní barva**.

V menu retušování vyberte položku **Selektivní barva** a stiskněte tlačítko ►.

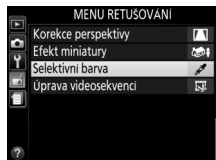

2 Vyberte snímek.

Vyberte snímek a stiskněte tlačítko (chcete-li zobrazit vybraný snímek na celé obrazovce, stiskněte a držte tlačítko).



3 Vyberte barvu.

Pomocí multifunkčního voliče umístěte kurzor na objekt a stisknutím tlačítka () vyberte barvu objektu jako tu, která zůstane součástí výsledné kopie (fotoaparát může mít problémy s rozpoznáním nenasycených barev; vybírejte syté barvy). Chcete-li snímek zvětšit pro přesnější výběr barvy, stiskněte tlačítko . Snímek znovu zmenšíte stisknutím tlačítka (?).

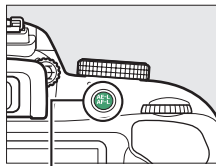

Tlačítko ()

Vybraná barva



4 Vyberte barevný rozsah.

Otáčením příkazového voliče vyberte barevný rozsah pro vybranou barvu.



Barevný rozsah



5 Vyberte barevný rozsah.

Stisknutím tlačítek ▲ a ▼ rozšíříte nebo zúžíte rozsah podobných barevných odstínů, které budou součástí výsledného snímku. K dispozici jsou hodnoty v rozmezí 1 až 7; pamatujte si, že při použití vyšších hodnot mohou být zahrnuty i barevné odstíny jiných barev.

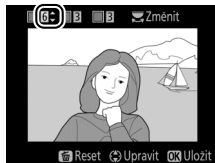

6 Vyberte další barvy.

Chcete-li vybrat další barvy, vyberte otáčením příkazového voliče jedno ze tří barevných polí v horní části obrazovky a opakováním kroků 3–5 vyberte další barvu. V případě potřeby vyberte opakováním celého postupu třetí barvu. Chcete-li zrušit výběr barvy, stiskněte tlačítko ☒ (Chcete-li odstranit všechny barvy, stiskněte a podržte tlačítko ☒). Zobrazí se dialog pro potvrzení; vyberte možnost **Ano**).

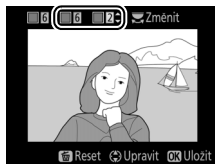

7 Uložte upravenou kopii.

Stisknutím tlačítka 
zkopírujte snímek.





Porovnání snímků vedle sebe

Tlačítko MENU →  menu retušování

Tato položka umožňuje porovnávat retušované kopie a originální snímky. Tato položka je dostupná pouze v případě, pokud je zobrazené menu retušování stisknutím tlačítka **i** a je vybraná možnost **Retušování** během přehrávání kopie nebo původního snímku na celé obrazovce.

1 Vyberte snímek.

Vyberte retušovanou kopii (označenou symbolem ) nebo snímek retušovaný v režimu přehrávání jednotlivých snímků. Stiskněte tlačítko **i**, vyberte položku **Retušování** a stiskněte tlačítko .

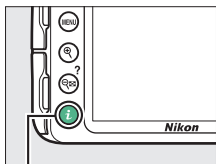

Tlačítko **i**

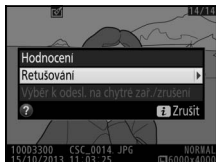

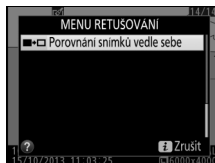

2 Vyberte položku **Porovnání snímků vedle sebe**.

V menu retušování vyberte položku **Porovnání snímků vedle sebe** a stiskněte tlačítko .







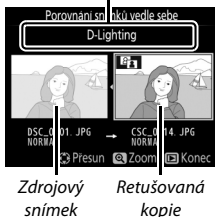

3 Porovnejte kopii s původním snímkem.

Zdrojový snímek se zobrazí na levé straně, retušovaná kopie na pravé straně; současně se v horní části obrazovky zobrazí parametry použité při tvorbě kopie snímku. Stisknutím tlačítek  a  lze přepínat mezi zdrojovým snímkem a retušovanou kopií. Pro zobrazení vybraného snímku



Parametry použité při tvorbě kopie



na celé obrazovce stiskněte a držte tlačítko . V případě, že byla kopie vytvořena ze dvou snímků pomocí položky **Prolínání snímků**, zobrazíte další zdrojový snímek stisknutím tlačítek  a . Existuje-li více kopií aktuálního zdrojového snímku, zobrazí se pomocí tlačítek  a  další kopie. Pro návrat k přehrávání se zobrazeným vybraným snímkem stiskněte tlačítko .

Porovnání snímků vedle sebe

Zdrojový snímek se nezobrazí v případě, že byla kopie vytvořena ze snímku, který byl mezitím vymazán, nebo ze snímku, který byl při vytvoření kopie opatřen ochranou před vymazáním (184).

Poslední nastavení

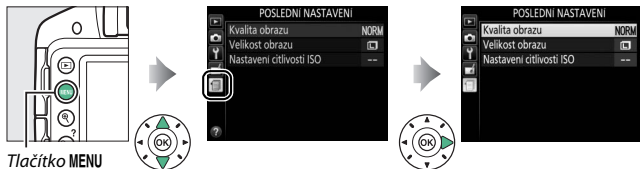

Chcete-li zobrazit menu posledních nastavení, stiskněte tlačítko MENU a vyberte kartu  (poslední nastavení).



Menu posledních nastavení obsahuje 20 naposled použitých nastavení. Stisknutím tlačítek ▲ a ▼ vyberte požadovanou možnost a potvrďte stisknutím tlačítka ►.



Odstranění položek z menu Poslední nastavení

Pro odstranění položky z menu posledních nastavení vyberte příslušnou položku a stiskněte tlačítko . Zobrazí se dialog pro potvrzení; pro odstranění vybrané položky stiskněte znovu tlačítko .

Technické informace

Přečtením této kapitoly získáte informace o kompatibilitním příslušenství, čištění a uchování fotoaparátu a o tom, co dělat, pokud se zobrazí chybové hlášení nebo nastane problém při používání fotoaparátu.

Kompatibilní objektivy

Kompatibilní objektivy s vestavěným CPU

Tento fotoaparát umožňuje automatické zaostřování pouze v kombinaci s objektivy AF-S a AF-I s vestavěným CPU. Název objektivů AF-S začíná textem **AF-S**, název objektivů AF-I začíná textem **AF-I**. Automatické zaostřování není k dispozici s ostatními objektivy s automatickým zaostřováním (AF). Následující tabulka obsahuje seznam funkcí dostupných s kompatibilními objektivy při fotografování s využitím hledáčku:

Nastavení fotoaparátu Objektiv/příslušenství	Zaostřovací režim				Expoziční režim		Měření expozice		
	AF	MF (s elektronickým dálkoměrem)	MF	M	Ostatní režimy	☒		☒	
						3D	Color	☐	
AF-S, AF-I NIKKOR	✓	✓	✓	✓	✓	✓	—	✓ ¹	
Ostatní objektivy typu G nebo D AF NIKKOR	—	✓	✓	✓	✓	✓	—	✓ ¹	
Řada PC-E NIKKOR ^{2,3}	—	✓ ⁴	✓	✓	✓	✓	—	✓ ¹	
PC Micro 85 mm f/2,8D ⁵	—	✓ ⁴	✓	✓	—	✓	—	✓ ¹	
Telekonvertory AF-S/AF-I ⁶	✓ ⁷	✓ ⁷	✓	✓	✓	✓	—	✓ ¹	
Ostatní objektivy AF NIKKOR (kromě objektivů pro F3AF)	—	✓ ⁸	✓	✓	✓	—	✓	✓ ¹	
AI-P NIKKOR	—	✓ ⁹	✓	✓	✓	—	✓	✓ ¹	

1 Bodové měření expozice měří v oblasti vybraného zaostřovacího pole (☐ 114).

2 Buďte opatrní při vysunutí nebo naklopení objektivu PC-E NIKKOR 24 mm f/3,5D ED, protože by mohlo dojít ke kontaktu těla fotoaparátu a objektivu a k následnému zranění nebo škodě.

3 Vysunutí nebo naklopení objektivu ovlivňuje expozici.

- 4 Nelze použít při vysunutí nebo naklopení.
 - 5 Optimální expozice lze dosáhnout pouze tehdy, pokud je objektiv nastavený na plnou světelnost a není vysunutý ani naklopený.
 - 6 Je vyžadován objektiv AF-S nebo AF-I.
 - 7 S efektivní světelností f/5,6 a vyšší.
 - 8 Je-li u objektivů AF 80–200 mm f/2,8, AF 35–70 mm f/2,8, AF 28–85 mm f/3,5–4,5 (nová verze) nebo AF 28–85 mm f/3,5–4,5 nastaven zoom na nejdélší ohniskovou vzdálenost při zaostření na nejkratší zaostřitelnou vzdálenost, může se zobrazit indikace zaostření, i když obraz na matnici v hledáčku není zobrazen ostře. V takovém případě zaostřujte manuálně, dokud nebude obraz v hledáčku ostrý.
 - 9 Se světelností f/5,6 a vyšší.
- Při záznamu videosekvencí s použitím vysokých citlivostí ISO se může během automatického zaostřování vyskytovat obrazový šum ve formě proužků. Použijte manuální zaostřování nebo blokování zaostření.

**Objektivy IX NIKKOR**

Objektivy IX NIKKOR nelze použít.

Identifikace objektivů s vestavěným CPU a objektivů typu G, E a D

Objektivy s vestavěným CPU lze identifikovat podle přítomnosti kontaktního pole CPU, objektivy typu G, E a D jsou označeny písmenem na tubusu objektivu. Objektivy typu G a E nejsou vybaveny clonovým kroužkem.

Kontakty CPU

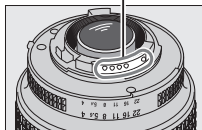

Objektiv s vestavěným CPU

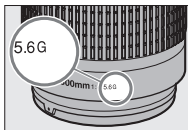

Objektivy typu G a E

Clonový kroužek

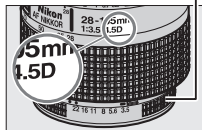

Objektiv typu D

Při použití objektivu s vestavěným CPU, který je současně vybaven clonovým kroužkem, je třeba zaaretovat clonový kroužek na hodnotě maximálního zaclonění (na hodnotě nejvyššího clonového čísla).

Měření Matrix

Při použití měření Matrix využívá fotoaparát pro měření expozice 420pixelový RGB snímač a nastavuje expoziční parametry na základě rozložení jasů, barev, kompozice a při použití objektivů typu G, E a D rovněž na základě informace o vzdálenosti objektu (měření expozice 3D Color Matrix II; při použití ostatních objektivů s vestavěným CPU využívá fotoaparát měření expozice Color Matrix II, které nezahrnuje informaci o vzdálenosti (3D)).

Kompatibilní objektivy bez CPU

Objektivy bez CPU lze používat pouze v expozičním režimu M. Při výběru jiného expozičního režimu se zablokuje spuštění závěrky. Clonu je třeba nastavovat manuálně pomocí clonového kroužku objektivu a měření expozice, i-TTL řízení záblesku a další funkce vyžadující objektiv s vestavěným CPU nelze použít. Některé objektivy bez CPU nelze použít; viz „Nekompatibilní příslušenství a objektivy bez CPU“ níže.

Nastavení fotoaparátu Objektiv/příslušenství	Zaostřovací režim			Expoziční režim	
	AF	MF (s elektronickým dálkoměrem)	MF	M	Ostatní režimy
Objektivy AI-, AI-modifikované, NIKKOR a Nikon Series E	—	✓ ¹	✓	✓ ²	—
Medical NIKKOR 120 mm f/4	—	✓	✓	✓ ^{2,3}	—
Reflex NIKKOR	—	—	✓	✓ ²	—
PC NIKKOR	—	✓ ⁴	✓	✓ ²	—
Telekonvertory typu AI	—	✓ ⁵	✓	✓ ²	—
Měchové zařízení PB-6 ⁶	—	✓ ¹	✓	✓ ²	—
Automatické mezikroužky (řada PK: 11A, 12 nebo 13; PN-11)	—	✓ ¹	✓	✓ ²	—

1 Se světelností f/5,6 a vyšší.

2 Nelze použít indikaci expozice.

3 Lze použít při časech závěrky delších o 1 EV a více, než je synchronizační čas fotoaparátu pro práci s bleskem.

4 Nelze použít při vysunutí nebo naklopení.

5 S efektivní světelností f/5,6 a vyšší.

6 Nasazujte v orientaci na výšku (po nasazení lze použít v orientaci na šířku).

✓ Nekompatibilní příslušenství a objektivy bez CPU

Následující příslušenství a objektivy bez CPU **NELZE** použít v kombinaci s fotoaparátem D3300:

- AF telekonvertor TC-16A
- Objektivy bez systému AI
- Objektivy vyžadující zaostřovací jednotku AU-1 (400 mm f/4,5, 600 mm f/5,6, 800 mm f/8, 1200 mm f/11)
- Fisheye (6 mm f/5,6, 7,5 mm f/5,6, 8 mm f/8, OP 10 mm f/5,6)
- 2,1 cm f/4
- Mezikroužek K2
- 180–600 mm f/8 ED (sériová čísla 174041–174180)
- 360–1200 mm f/11 ED (sériová čísla 174031–174127)
- 200–600 mm f/9,5 (sériová čísla 280001–300490)
- AF objektivy pro F3AF (AF 80 mm f/2,8, AF 200 mm f/3,5 ED, AF telekonvertor TC-16)
- PC 28 mm f/4 (sériové číslo 180900 nebo nižší)
- PC 35 mm f/2,8 (sériová čísla 851001–906200)
- PC 35 mm f/3,5 (starý typ)
- Reflex 1000 mm f/6,3 (starý typ)
- Reflex 1000 mm f/11 (sériová čísla 142361–143000)
- Reflex 2000 mm f/11 (sériová čísla 200111–200310)

Pomocné světlo AF

Pomocné světlo AF má pracovní rozsah přibližně 0,5–3 m; pomocné světlo lze používat v kombinaci s objektivy ohniskových vzdáleností 18–200 mm, za předpokladu sejmutí sluneční clony. Pomocné světlo AF není k dispozici při použití následujících objektivů:

- AF-S NIKKOR 14–24 mm f/2,8G ED
- AF-S NIKKOR 28–300 mm f/3,5–5,6G ED VR
- AF-S DX NIKKOR 55–300 mm f/4,5–5,6G ED VR
- AF-S VR Zoom-NIKKOR 70–200 mm f/2,8G IF-ED
- AF-S NIKKOR 70–200 mm f/2,8G ED VR II
- AF-S Zoom-NIKKOR 80–200 mm f/2,8D IF-ED
- AF-S NIKKOR 80–400 mm f/4,5–5,6G ED VR
- AF-S VR NIKKOR 200 mm f/2G IF-ED
- AF-S NIKKOR 200 mm f/2G ED VR II
- AF-S VR Zoom-NIKKOR 200–400 mm f/4G IF-ED
- AF-S NIKKOR 200–400 mm f/4G ED VR II

Následující objektivy mohou při vzdálenostech pod 1 m blokovat pomocné světlo AF a znemožňovat tak automatické zaostřování za nízké hladiny osvětlení:

- AF-S DX NIKKOR 10–24 mm f/3,5–4,5G ED
- AF-S NIKKOR 16–35 mm f/4G ED VR
- AF-S Zoom-NIKKOR 17–35 mm f/2,8D IF-ED
- AF-S DX Zoom-NIKKOR 17–55 mm f/2,8G IF-ED
- AF-S NIKKOR 18–35 mm f/3,5–4,5G ED
- AF-S DX NIKKOR 18–105 mm f/3,5–5,6G ED VR
- AF-S DX VR Zoom-NIKKOR 18–200 mm f/3,5–5,6G IF-ED
- AF-S DX NIKKOR 18–200 mm f/3,5–5,6G ED VR II
- AF-S DX NIKKOR 18–300 mm f/3,5–5,6G ED VR
- AF-S NIKKOR 24–70 mm f/2,8G ED
- AF-S VR Zoom-NIKKOR 24–120 mm f/3,5–5,6G IF-ED
- AF-S NIKKOR 24–120 mm f/4G ED VR
- AF-S NIKKOR 28 mm f/1,8G
- AF-S Zoom-NIKKOR 28–70 mm f/2,8D IF-ED
- AF-S NIKKOR 35 mm f/1,4G
- AF-S NIKKOR 70–200 mm f/4G ED
- AF-S NIKKOR 70–200 mm f/4G ED VR
- AF-S NIKKOR 85 mm f/1,4G
- AF-S NIKKOR 85 mm f/1,8G
- AF-S VR Micro-NIKKOR 105 mm f/2,8G IF-ED

✓ Vestavěný blesk

Vestavěný blesk lze používat v kombinaci s ohniskovými vzdálenostmi objektivů v rozmezí 18–300 mm, v některých případech však blesk nemusí být schopen osvětlit celé obrazové pole při použití některých pracovních nebo ohniskových vzdáleností v důsledku vinětače způsobované tubusem objektivu (viz ilustrace níže); stejně tak mohou některé objektivy zakrývající světlo předblesku proti červeným očím narušovat funkci redukce efektu červených očí. Abyste zamezili vinětači, sejměte sluneční clonu objektivu.

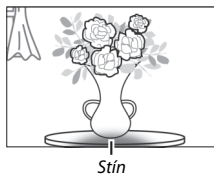
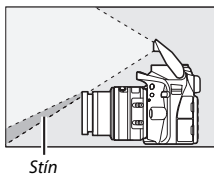

Nejkratší pracovní vzdálenost blesku je 0,6 m a blesk nelze používat v makrorozsahu příslušně vybavených objektivů se zoomem. Blesk nemusí být při použití následujících objektivů schopen u kombinaci ohniskových a pracovních vzdáleností uvedených níže osvětlit celý objekt:

Objektiv	Pozice zoomu	Nejkratší vzdálenost bez vinětače
AF-S DX NIKKOR 10–24 mm f/3,5–4,5G ED	24 mm	1,5 m
AF-S DX Zoom-NIKKOR 12–24 mm f/4G IF-ED	24 mm	1 m
AF-S NIKKOR 16–35 mm f/4G ED VR	35 mm	1 m
AF-S DX NIKKOR 16–85 mm f/3,5–5,6G ED VR	24–85 mm	Bez vinětače
AF-S Zoom-NIKKOR 17–35 mm f/2,8D IF-ED	28 mm	1 m
	35 mm	Bez vinětače

Objektiv	Pozice zoomu	Nejkratší vzdálenost bez vinětače
AF-S DX Zoom-NIKKOR 17–55 mm f/2,8G IF-ED	28 mm	1,5 m
	35 mm	1 m
	45–55 mm	Bez vinětače
AF-S NIKKOR 18–35 mm f/3,5–4,5G ED	24 mm	1,5 m
	28 mm	1 m
	35 mm	Bez vinětače
AF Zoom-NIKKOR 18–35 mm f/3,5–4,5D IF-ED	24 mm	1 m
	28–35 mm	Bez vinětače
AF-S DX Zoom-NIKKOR 18–70 mm f/3,5–4,5G IF-ED	18 mm	1 m
	24–70 mm	Bez vinětače
AF-S DX NIKKOR 18–105 mm f/3,5–5,6G ED VR	18 mm	2,5 m
	24 mm	1 m
	35–105 mm	Bez vinětače
AF-S DX Zoom-NIKKOR 18–135 mm f/3,5–5,6G IF-ED	18 mm	2 m
	24–135 mm	Bez vinětače
AF-S DX NIKKOR 18–140 mm f/3,5–5,6G ED VR	24 mm	1 m
	35–140 mm	Bez vinětače
AF-S DX VR Zoom-NIKKOR 18–200 mm f/3,5–5,6G IF-ED, AF-S DX NIKKOR 18–200 mm f/3,5–5,6G ED VR II	24 mm	1 m
	35–200 mm	Bez vinětače
AF-S DX NIKKOR 18–300 mm f/3,5–5,6G ED VR	35–300 mm	1 m
AF Zoom-NIKKOR 20–35 mm f/2,8D IF	24 mm	2,5 m
	28 mm	1 m
	35 mm	Bez vinětače
AF-S NIKKOR 24 mm f/1,4G ED	24 mm	1 m
AF-S NIKKOR 24–70 mm f/2,8G ED	35 mm	1,5 m
	50–70 mm	Bez vinětače

Objektiv	Pozice zoomu	Nejkratší vzdálenost bez vinětace
AF-S VR Zoom-NIKKOR 24–120 mm f/3,5–5,6G IF-ED	24 mm	1 m
	28–120 mm	Bez vinětace
AF-S NIKKOR 24–120 mm f/4G ED VR	24 mm	1,5 m
	28–120 mm	Bez vinětace
AF-S Zoom-NIKKOR 28–70 mm f/2,8D IF-ED	35 mm	1,5 m
	50–70 mm	Bez vinětace
AF-S NIKKOR 28–300 mm f/3,5–5,6G ED VR	28 mm	1,5 m
	35 mm	1 m
	50–300 mm	Bez vinětace
AF-S VR Zoom-NIKKOR 200–400 mm f/4G IF-ED, AF-S NIKKOR 200–400 mm f/4G ED VR II	200 mm	4 m
	250 mm	3 m
	300 mm	2,5 m
PC-E NIKKOR 24 mm f/3,5D ED*	24 mm	3 m

* Bez použití vysouvání a naklápění.

Při použití objektivu AF-S NIKKOR 14–24 mm f/2,8G ED není blesk schopen osvětit celý objekt pro všechny rozsahy.

Výpočet obrazového úhlu

Velikost plochy exponované kinofilmovým fotoaparátem je 36×24 mm. Velikost plochy exponované fotoaparátem D3300 je oproti tomu $23,5 \times 15,6$ mm, což znamená, že obrazový úhel kinofilmového fotoaparátu je přibližně $1,5 \times$ větší než obrazový úhel fotoaparátu D3300. Přibližnou ekvivalentní ohniskovou vzdálenost objektivů použitých na kinofilmovém fotoaparátu pro dosažení stejného obrazového úhlu jako u fotoaparátu D3300 lze vypočítat vynásobením ohniskové vzdálenosti objektivu faktorem přibližně 1,5.

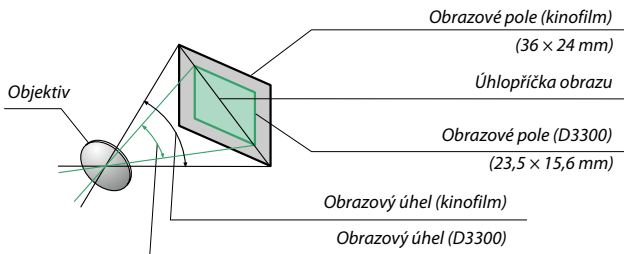

Volitelné blesky

Fotoaparát podporuje systém kreativního osvětlení Nikon (CLS) a lze jej používat v kombinaci s kompatibilními blesky systému CLS. Vestavěný blesk při nasazení volitelného blesku nepracuje.

Blesky kompatibilní se systémem kreativního osvětlení (CLS)

Fotoaparát je možné používat s následujícími blesky, které jsou kompatibilní se systémem CLS:

Vybavení \ Blesk		Blesk							
		SB-910 ¹	SB-900 ¹	SB-800	SB-700 ¹	SB-600	SB-400 ²	SB-300 ²	SB-R200 ³
Směrné číslo ⁴	ISO 100	34	34	38	28	30	21	18	10
	ISO 200	48	48	53	39	42	30	25	14

- 1 Je-li při použití vyvážení bílé barvy **AUTO** nebo  (blesk) nasazen na blesk SB-910, SB-900 nebo SB-700 barevný filtr, fotoaparát automaticky rozpozná použití filtru a příslušným způsobem upraví vyvážení bílé barvy.
 - 2 Bezdrátové ovládání blesku není k dispozici.
 - 3 Ovládaný dálkově pomocí volitelného blesku SB-910, SB-900, SB-800 nebo SB-700, resp. pomocí bezdrátové řídicí zábleskové jednotky SU-800.
 - 4 m, 20 °C, SB-910, SB-900, SB-800, SB-700 a SB-600 při nastavení hlavy blesku do pozice 35 mm; u blesků SB-910, SB-900 a SB-700 použito standardní rozložení osvětlení.
- **Bezdrátová řídicí záblesková jednotka SU-800:** Při upevnění na fotoaparát kompatibilní se systémem CLS lze použít SU-800 jako řídicí jednotku (blesk Master) pro ovládání blesků Remote SB-910, SB-900, SB-800, SB-700, SB-600 a SB-R200 soustředěných do až tří samostatných skupin. Samotná řídicí jednotka SU-800 není vybavena bleskem.

Systém kreativního osvětlení Nikon (CLS)

Pokročilý systém kreativního osvětlení Nikon (CLS) nabízí vylepšenou komunikaci mezi fotoaparátem a kompatibilními blesky pro lepší zábleskovou fotografii. Podrobnosti naleznete v návodu dodávaném s bleskem.

Směrné číslo

Chcete-li vypočítat pracovní vzdálenost blesku na plný výkon, vydělte směrné číslo použitou clonou. Pokud má například blesk směrné číslo 34 (m, ISO 100, 20 °C), jeho pracovní vzdálenost při cloně f/5,6 je $34/5,6 =$ přibližně 6,1 m. Pro každý dvojnásobný nárůst citlivosti ISO vynásobte směrné číslo druhou odmocninou čísla 2 (cca 1,4).

Následující funkce jsou dostupné s uvedenými blesky kompatibilními se systémem CLS:

		Blesky kompatibilní se systémem CLS									
		SB-900	SB-910	SB-800	SB-700	SB-600	SU-800		SB-R200	SB-400	SB-300
							Řídicí jednotka	Makrofotografie			
Jeden blesk	i-TTL	i-TTL vyvažovaný vyjasňovací záblesk pro digitální jednoboké zrcadlovky ¹	✓	✓	✓	✓	—	—	—	✓	✓
		Standardní i-TTL záblesk pro digitální jednoboké zrcadlovky	✓ ²	✓ ²	✓	✓ ²	—	—	—	✓	✓
	AA	Zábleskový režim Auto aperture (AA)	✓ ³	✓ ³	—	—	—	—	—	—	—
	A	Automatický zábleskový režim	✓ ³	✓ ³	—	—	—	—	—	—	—
	GN	Manuální zábleskový režim s prioritou vzdálenosti	✓	✓	✓	—	—	—	—	—	—
	M	Manuální zábleskový režim	✓	✓	✓	✓	—	—	—	✓ ⁴	✓ ⁴
	RPT	Stroboskopický zábleskový režim	✓	✓	—	—	—	—	—	—	—
Blesk Master Pokrokové bezdrátové osvětlení	Dálkové ovládání blesků		✓	✓	✓	—	✓	✓	—	—	—
	i-TTL i-TTL		✓	✓	✓	—	—	—	—	—	—
	[A:B] Rychlé bezdrátové ovládání blesků		—	—	✓	—	—	✓	—	—	—
	AA	Zábleskový režim Auto aperture (AA)	✓ ⁵	✓ ⁵	—	—	—	—	—	—	—
	A	Automatický zábleskový režim	✓	✓	—	—	—	—	—	—	—
	M	Manuální zábleskový režim	✓	✓	✓	—	—	—	—	—	—
	RPT	Stroboskopický zábleskový režim	✓	✓	—	—	—	—	—	—	—

		Blesky kompatibilní se systémem CLS										
		SB-910 SB-900	SB-800	SB-700	SB-600	SU-800		SB-R200	SB-400	SB-300		
						Řídicí jednotka	Makrofotografie					
Pokrokové bezdrátové osvětlení	Black Remote	i-TTL	✓	✓	✓	✓	—	—	✓	—	—	
		[A:B]	Rychlé bezdrátové ovládání blesků	✓	✓	✓	✓	—	—	✓	—	—
		AA	Zábleskový režim Auto aperture (AA)	✓ ⁵	✓ ⁵	—	—	—	—	—	—	—
		A	Automatický zábleskový režim	✓	✓	—	—	—	—	—	—	—
		M	Manuální zábleskový režim	✓	✓	✓	✓	—	—	✓	—	—
		RPT	Stroboskopický zábleskový režim	✓	✓	✓	✓	—	—	—	—	—
Přenos hodnoty barevné teploty záblesku		✓	✓	✓	✓	—	—	—	✓	✓		
Velkoplošné pomocné světlo AF		✓	✓	✓	✓	✓	—	—	—	—		
Redukce efektu červených očí		✓	✓	✓	✓	—	—	—	✓	—		
Volba zábleskového režimu na fotoaparátu		—	—	—	—	—	—	—	✓	✓		
Aktualizace firmwaru blesku pomocí fotoaparátu		✓	—	✓	—	—	—	—	—	✓		

- 1 Nelze použít s bodovým měřením.
- 2 Lze nastavit rovněž pomocí blesku.
- 3 Výběr režimu **AA/A** se provádí na blesku pomocí uživatelských nastavení. Při použití objektivu bez CPU je vybrán režim **A**.
- 4 Lze nastavit pouze pomocí fotoaparátu (□ 230).
- 5 Při použití objektivu bez CPU se použije automatický zábleskový režim (**A**), a to bez ohledu na provedené nastavení zábleskového režimu na blesku.

■ Ostatní blesky

Následující blesky lze použít v automatickém zábleskovém režimu (A) a v manuálním zábleskovém režimu. Fotoaparát nastavte do expozičního režimu **S** nebo **M** a použijte čas závěrky $1/200$ s nebo delší.

Zábleskový režim	Blesk	SB-80DX, SB-28DX, SB-28, SB-26, SB-25, SB-24	SB-50DX ¹	SB-30, SB-27 ² , SB-22S, SB-22, SB-20, SB-16B, SB-15	SB-23, SB-29 ³ , SB-21B ³ , SB-29S ³
A	Automatický zábleskový režim	✓	—	✓	—
M	Manuální zábleskový režim	✓	✓	✓	✓
SR	Stroboskopický zábleskový režim	✓	—	—	—
REAR	Synchronizace na druhou lamelu ⁴	✓	✓	✓	✓

- 1 Vyberte režim **P**, **S**, **A** nebo **M**, sklopte vestavěný blesk a použijte pouze volitelný blesk.
- 2 Automaticky se aktivuje zábleskový režim TTL a zablokuje se závěrka. Nastavte na blesku zábleskový režim **A** (automatický zábleskový režim).
- 3 Automatické zaostřování je k dispozici pouze při použití objektivů AF-S VR Micro-NIKKOR 105 mm f/2,8G IF-ED a AF-S Micro NIKKOR 60 mm f/2,8G ED.
- 4 K dispozici při použití fotoaparátu k volbě zábleskového režimu.

✓ Adaptér se synchronizačním konektorem AS-15





Pokud se do sáněk pro upevnění příslušenství zasune adaptér AS-15 se synchronizačním konektorem (volitelné příslušenství), lze v kombinaci s fotoaparátem používat zábleskové příslušenství připojované kabelem.

✓ Používejte výhradně zábleskové příslušenství společnosti Nikon

Používejte výhradně blesky společnosti Nikon. Záporné napětí nebo napětí nad 250 V přivedené do sáněk pro upevnění příslušenství fotoaparátu nejenže zamezí správné činnosti zařízení, ale rovněž poškodí synchronizační obvody fotoaparátu nebo blesku. Před použitím blesku Nikon, který není uveden v této části návodu, kontaktujte autorizovaný servis Nikon pro získání podrobnějších informací.

Poznámky k volitelným bleskům

Podrobné pokyny pro práci s bleskem naleznete v návodu k blesku. Pokud blesk podporuje systém CLS, hledejte informace v kapitole o digitálních jednookých zrcadlovkách kompatibilních se systémem CLS. Fotoaparát D3300 není obsažen v kategorii „Digitální jednooké zrcadlovky“ návodů k obsluze blesků SB-80DX, SB-28DX a SB-50DX.

Pokud je nasazen volitelný blesk při použití jiných expozičních režimů než , , ,  a , dojde k odpálení záblesku při každé expozici snímku, a to i v režimech, ve kterých nelze použít vestavěný blesk.

i-TTL řízení záblesku lze použít v rozmezí citlivostí ISO 100 až ISO 12 800. Při použití vysokých citlivostí ISO se může na snímcích pořízených s využitím některých volitelných blesků vyskytovat obrazový šum (proužky); dojde-li k takovéto situaci, vyberte menší hodnotu citlivosti. U hodnot nad 12 800 se nemusí pro některé pracovní vzdálenosti/některá nastavení clony dosáhnout očekávaných výsledků. Pokud bliká po dobu tří sekund po expozici snímku indikace připravenosti k záblesku, znamená to, že byl při expozici snímku vyzářen záblesk na plný výkon a hrozí případné podexponování snímku (pouze blesky kompatibilní se systémem CLS; informace o expozici a indikaci nabití blesku u jiných blesků viz návod k obsluze dodávaný s bleskem).

Je-li při použití blesku mimo fotoaparát použit k jeho propojení synchronizační kabel řady SC 17, 28 nebo 29, nemusí být možné dosáhnout v režimu i-TTL správné expozice. Doporučujeme aktivovat bodové měření expozice, které vede k použití standardního i-TTL řízení záblesku. Zhotovte zkušební snímek a zkontrolujte výsledek na monitoru.

V zábleskovém režimu i-TTL používejte výhradně odraznou kartu nebo difúzní nástavec dodávaný s bleskem. Nepoužívejte jiné panely, například rozptylné, jinak se vystavujete riziku chybné expozice.

Pokud jsou ovládací prvky volitelného blesku SB-910, SB-900, SB-800, SB-700, SB-600 nebo bezdrátové řídicí zábleskové jednotky SU-800 používány k nastavení korekce zábleskové expozice, zobrazuje se na obrazovce informací symbol .

Blesky SB-910, SB-900, SB-800, SB-700, SB-600 a SB-400 jsou vybaveny redukcí efektu červených očí; blesky SB-910, SB-900, SB-800, SB-700, SB-600 a řídicí jednotka SU-800 jsou vybaveny pomocným světlem AF s následujícími omezeními:

- **SB-910 a SB-900:** Pomocné světlo

AF je dostupné v kombinaci s AF objektivem v rozmezí ohniskových vzdáleností 17–135 mm, automatické zaostřování je však k dispozici pouze se zaostřovacími poli uvedenými na obrázku vpravo.

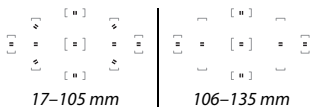

- **SB-800, SB-600 a SU-800:** Pomocné světlo

AF je dostupné v kombinaci s AF objektivem v rozmezí ohniskových vzdáleností 24–105 mm, automatické zaostřování je však k dispozici pouze se zaostřovacími poli uvedenými na obrázku vpravo.

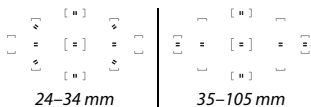

- **SB-700:** Pomocné světlo AF je dostupné v kombinaci s AF objektivem v rozmezí ohniskových vzdáleností 24–135 mm, automatické zaostřování je však k dispozici pouze se zaostřovacími poli uvedenými na obrázku vpravo.

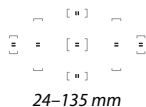

Další příslušenství

V době přípravy tohoto návodu k obsluze bylo pro fotoaparát D3300 k dispozici následující příslušenství.

Zdroje energie	<ul style="list-style-type: none">• Dobíjecí lithium-iontová baterie EN-EL14a (□ 14): Náhradní baterie EN-EL14a získáte u místních prodejců či v autorizovaném servisu Nikon. Lze použít rovněž baterie EN-EL14.• Nabíječka baterií MH-24 (□ 14): Slouží k nabíjení baterií EN-EL14a a EN-EL14.• Konektor pro připojení síťového zdroje EP-5A, síťový zdroj EH-5b: Toto příslušenství lze použít pro dlouhodobější napájení fotoaparátu (rovněž lze použít síťové zdroje EH-5a a EH-5). K propojení fotoaparátu a síťových zdrojů EH-5b, EP-5A a EH-5 je nutný konektor pro připojení síťového zdroje EP-5A; podrobnosti viz strana 311.
Filtry	<ul style="list-style-type: none">• Efektové filtry mohou narušovat činnost automatického zaostřování nebo elektronického dálkoměru.• Fotoaparát D3300 nelze použít v kombinaci s lineárními polarizačními filtry. Namísto těchto filtrů používejte kruhové polarizační filtry C-PL nebo C-PLII.• Pro ochranu objektivu se doporučuje používat filtry NC.• Abyste zabránili tvorbě reflexů, nedoporučujeme používat filtry u objektů v silném protisvětle a v dalších situacích se silným zdrojem světla v záběru.• Při použití filtrů s prodlužovacím faktorem (faktorem filtru) vyšším než 1× (Y44, Y48, Y52, O56, R60, X0, X1, C-PL, ND2S, ND4, ND4S, ND8, ND8S, ND400, A2, A12, B2, B8, B12) doporučujeme aktivovat integrální měření expozice se zdůrazněným středem. Podrobnosti viz návod k obsluze filtru.

<p>Příslušenství k okuláru hledáčku</p>	<ul style="list-style-type: none"> • Krytka okuláru hledáčku DK-5 (☐ 73): Zabraňuje vnikání světla do hledáčku a ovlivňování snímků nebo expozice. • Okulárové korekční čočky DK-20C: K dispozici jsou čočky v dioptrických hodnotách -5, -4, -3, -2, 0, $+0,5$, $+1$, $+2$ a $+3$ m^{-1} platných při nastavení voliče dioptrické korekce hledáčku do neutrální polohy (-1 m^{-1}). Okulárové korekční čočky používejte pouze tehdy, nemůžete-li dosáhnout správného zaostření hledáčku pomocí vestavěného voliče dioptrické korekce hledáčku ($-1,7$ až $+0,5$ m^{-1}). Před zakoupením si okulárové korekční čočky nejprve vyzkoušejte, abyste se ujistili, že vám pomohou dosáhnout optimální ostrosti obrazu v hledáčku. Okulárové korekční čočky nelze použít v kombinaci s gumovou očníci. • Hledáčková lupa DG-2: Hledáčková lupa DG-2 zvětšuje střed obrazu v hledáčku pro přesnější kontrolu zaostření. Vyžaduje okulárový adaptér (dostupný samostatně). • Okulárový adaptér DK-22: Okulárový adaptér DK-22 slouží k nasazení hledáčkové lupy DG-2 na fotoaparát. • Úhlový hledáček DR-6: Úhlový hledáček DR-6 se připevňuje v pravém úhlu k okuláru hledáčku a umožňuje pozorovat obraz v hledáčku v pravém úhlu k optické ose objektivu (například přímo shora v okamžiku, kdy je fotoaparát při fotografování v horizontální poloze).
<p>Software</p>	<ul style="list-style-type: none"> • Capture NX 2: Kompletní fotoeditační sada nabízející takové funkce, jako jsou nastavení vyvážení bílé barvy nebo kontrolní body barev. <p>Poznámka: Používejte nejnovější verze softwaru Nikon. Většina softwarových aplikací Nikon nabízí v okamžiku připojení počítače k síti Internet funkci automatických aktualizací (Nikon Message Center 2). Nejnovější informace o podporovaných operačních systémech viz webové stránky uvedené na straně xviii.</p>

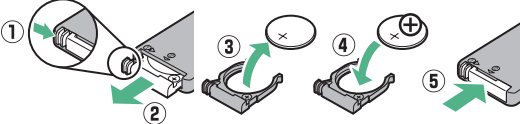
Krytka těla	Krytka těla BF-1B/Krytka těla BF-1A: Krytka těla fotoaparátu chrání zrcadlo, zaostřovací matnici a obrazový snímač před prachem v době, kdy není na přístroji nasazený objektiv.
Krytka sáněk pro upevnění příslušenství	Krytka sáněk pro upevnění příslušenství BS-1: Krytka chránící sánky pro upevnění příslušenství. Sánky pro upevnění příslušenství se používají pro volitelné blesky.
Dálková ovládání/ bezdrátová dálková ovládání	<ul style="list-style-type: none"> • Bezdrátové dálkové ovládání ML-L3 (☐ 97): Dálkové ovládání ML-L3 je napájeno 3V baterií CR2025.  <p>Stiskněte aretaci prostoru pro baterii směrem doprava (1), do vzniklé mezery vložte nehet a otevřete prostor pro baterii (2). Zkontrolujte vložení baterie ve správné orientaci (4).</p> <ul style="list-style-type: none"> • Bezdrátové dálkové ovládání WR-R10/WR-T10: Při nasazení bezdrátového dálkového ovládání WR-R10 lze fotoaparát bezdrátově ovládat pomocí bezdrátového dálkového ovládání WR-T10 (☐ 99, 258). • Bezdrátové dálkové ovládání WR-1 (☐ 99, 258): Jednotky WR-1 se používají ve skupinách po dvou a více, přičemž jedna z jednotek pracuje jako vysílač a zbývající jednotky pracují jako přijímače. Přijímače se nasazují do konektoru pro připojení příslušenství na jednom nebo více fotoaparátech a umožňují tak používat vysílač k dálkovému spouštění závěrek fotoaparátů.

Mikrofony	Stereofonní mikrofon ME-1 (☐ 161)	
Příslušenství připojované do konektoru pro připojení příslušenství	<p>Fotoaparát D3300 je vybaven konektorem pro připojení příslušenství, jako jsou bezdrátová dálková ovládání WR-1 a WR-R10 (☐ 99, 258), kabelová spoušť MC-DC2 (☐ 110, 258) a jednotka GPS GP-1/GP-1A (☐ 259). Tato zařízení se připojují za současného vyrovnání značky ◀ na konektoru připojovaného příslušenství se značkou ▶ vedle konektoru pro připojení příslušenství (nepoužíváte-li konektor, zavřete krytku konektorů).</p>	
Příslušenství pro konektory USB a A/V	<ul style="list-style-type: none"> • Kabely USB UC-E17 a UC-E6 (☐ 204, 208): Dodávaný kabel UC-E17 nelze zakoupit samostatně; namísto tohoto kabelu zakupte kabel UC-E6. • A/V kabel EG-CP14 • Bezdrátový mobilní adaptér WU-1a (☐ 260): Podporuje obousměrnou komunikaci mezi fotoaparátem a chytrými zařízeními, která jsou vybavena softwarem Wireless Mobile Utility. 	

 **Volitelné příslušenství**

Dostupnost se může lišit v závislosti na zemi nebo regionu. Nejnovější informace naleznete na naší webové stránce nebo v brožurách.

Schválené typy paměťových karet

Následující paměťové karty SD byly testovány a schváleny pro použití ve fotoaparátu D3300. Pro záznam videosekvencí se doporučují paměťové karty s rychlostí zápisu třídy 6 nebo vyšší. Při použití paměťových karet s nižší rychlostí zápisu dat může dojít k neočekávanému ukončení záznamu.

	Paměťové karty SD	Paměťové karty SDHC ²	Paměťové karty SDXC ³
SanDisk	2 GB ¹	4 GB, 8 GB, 16 GB, 32 GB	64 GB
Toshiba			
Panasonic		4 GB, 6 GB, 8 GB, 12 GB, 16 GB, 24 GB, 32 GB	48 GB, 64 GB
Lexar Media			
Platinum II			
Professional		4 GB, 8 GB, 16 GB, 32 GB	64 GB
Full-HD Video	—		

- 1 Ujistěte se, že všechny čtečky paměťových karet nebo jiná zařízení, se kterými budete používat příslušnou kartu, podporují karty o kapacitě 2 GB.
- 2 Ujistěte se, že všechny čtečky paměťových karet nebo jiná zařízení, se kterými budete používat příslušnou kartu, podporují standard SDHC. Fotoaparát podporuje standard UHS-I.
- 3 Ujistěte se, že všechny čtečky paměťových karet nebo jiná zařízení, se kterými budete používat příslušnou paměťovou kartu, podporují standard SDXC. Fotoaparát podporuje standard UHS-I.



Jiné typy paměťových karet nebyly testovány. Podrobnosti o výše uvedených paměťových kartách získáte od jejich výrobce.

Připojení konektoru pro připojení síťového zdroje a síťového zdroje

Před připojením volitelného konektoru pro připojení síťového zdroje a síťového zdroje vypněte fotoaparát.

1 Připravte si fotoaparát.

Otevřete krytku prostoru pro baterii (1) a krytku průchodky kabelu konektoru pro připojení síťového zdroje (2).

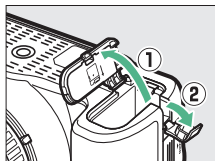

2 Vložte konektor pro připojení síťového zdroje EP-5A.

Ujistěte se, že konektor vkládáte se správnou orientací podle obrázku a stiskněte konektorem oranžovou aretaci baterie ke straně. Zkontrolujte kompletní zasunutí konektoru.

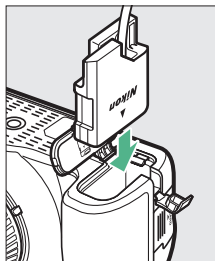

3 Zavřete krytku prostoru pro baterii.

Umístěte kabel konektoru pro připojení síťového zdroje tak, aby prošel průchodkou v těle fotoaparátu a zavřete krytku prostoru pro baterii.

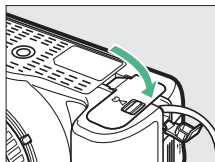

4 Připojte síťový zdroj.

Připojte síťový kabel ke konektoru pro síťový kabel na síťovém zdroji (3) a poté připojte kabel konektoru EP-5A do konektoru DC na síťovém zdroji (4). Je-li fotoaparát napájen pomocí síťového zdroje a konektoru pro připojení síťového zdroje, zobrazuje se na monitoru symbol .

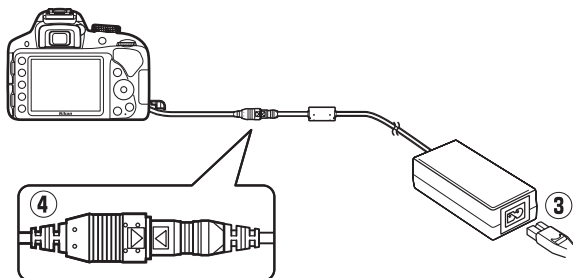

Péče o fotoaparát

Skladování

Nebudete-li fotoaparát delší dobu používat, vyjměte baterii a uložte ji (s nasazenou krytkou kontaktů) na suchém a chladném místě. Abyste zabránili tvorbě mikroorganismů a plísní, ukládejte fotoaparát na suchém, dobře větraném místě. Fotoaparát neukládejte společně s přípravky proti molům, jako jsou naftalínové nebo kaifrové kuličky, a na místech, která:

- špatně větraných a vlhkých (vlhkost nad 60 %)
- v blízkosti zařízení produkujících silná elektromagnetická pole, jako jsou televizory nebo radiopřijímače
- vystavených působení teplot nad 50 °C nebo pod -10 °C

Čištění

Tělo fotoaparátu	K odstranění prachu a nečistot použijte ofukovací balónek, pak tělo přístroje opatrně otřete měkkým, suchým hadříkem. Po použití fotoaparátu na pláži nebo v blízkosti mořského pobřeží otřete z přístroje hadříkem lehce navlhčeným v destilované vodě veškeré usazeniny soli nebo písku a přístroj pečlivě vysušte. Důležité: <i>Prach a další cizí objekty uvnitř fotoaparátu mohou způsobit závadu, která není krytá zárukou.</i>
Objektiv, zrcadlo a hledáček	Tyto součásti jsou vyrobené ze skla a snadno se poškodí. K odstranění prachu a nečistot používejte ofukovací balónek. Používáte-li aerosolový čistič (stlačený vzduch ve spreji), držte nádobku svisle, abyste zabránili potřísnění objektivu kapalinou. Otisky prstů a další ulpělé nečistoty opatrně odstraňte měkkým hadříkem navlhčeným malým množstvím kapaliny na čištění objektivů.
Monitor	K odstranění prachu a nečistot používejte ofukovací balónek. Otisky prstů a jiné usazeniny otřete lehce měkkým hadříkem nebo jelenicovou kůží. Nepoužívejte příliš velký tlak, jinak může dojít k poškození resp. poruše monitoru.

Nepoužívejte líc, ředidla ani jiné těkavé chemikálie.

Čištění obrazového snímače

Máte-li za to, že se na snímcích zobrazuje nečistota nebo prach z obrazového snímače, můžete obrazový snímač vyčistit pomocí položky **Čištění obrazového snímače** v menu nastavení. Obrazový snímač lze kdykoli vyčistit použitím možnosti **Vyčistit**, nebo může čištění probíhat automaticky při zapínání či vypínání fotoaparátu.

■ ■ „Vyčistit“

- 1** Položte fotoaparát spodní stranou směrem dolů.

Čištění obrazového snímače je nejúčinnější při umístění fotoaparátu do horizontální polohy, jak je vyobrazeno na obrázku vpravo.

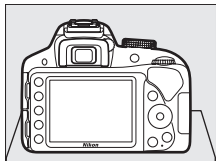

- 2** V menu nastavení vyberte položku **Čištění obrazového snímače**.

Stisknutím tlačítka MENU zobrazte menu. V menu nastavení vyberte položku **Čištění obrazového snímače** (☐ 231) a stiskněte tlačítko ►.

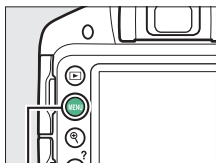

Tlačítko MENU

MENU NASTAVENÍ	
Reset menu nastavení	--
Formátování paměťové karty	--
Jas monitoru	0
Formát obrazovky informací	inf
Autom. obrazovka informací	ON
Čištění obrazového snímače	--
Sklopení zrcadla pro čištění	--
Ref. snímek pro odstr. prachu	--

3 Vyberte možnost **Vyčistit**.

Vyberte možnost **Vyčistit**
a stiskněte tlačítko **OK**.



Fotoaparát zkontroluje obrazový snímač a zahájí čištění. V hledáčku bliká nápis **b5y** a nelze provádět jiné činnosti. Až do skončení čištění a zmizení zprávy vyobrazené vpravo nevyjímejte ani neodpojujte zdroj energie.

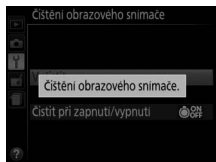
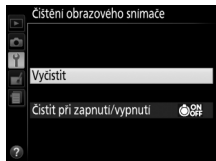

■ „Čistit při zapnutí/vypnutí“

- 1** Vyberte položku **Čistit při zapnutí/vypnutí**.
Vyberte položku **Čištění obrazového snímače**, vyberte položku **Čistit při zapnutí/vypnutí** a stiskněte tlačítko ►.

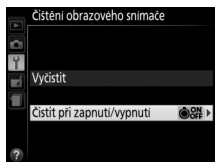

- 2** Vyberte možnost.
Vyberte požadovanou možnost a stiskněte tlačítko **OK**.
K dispozici jsou možnosti **Čistit při zapnutí**, **Čistit při vypnutí**, **Čistit při zapnutí a vypnutí** a **Vypnout čištění**.

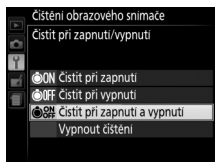

✓ Čištění obrazového snímače

Použití ovládacích prvků fotoaparátu po zapnutí přeruší čištění obrazového snímače.

Čištění je prováděno prostřednictvím vibrací obrazového snímače. Pokud není možné zcela odstranit prach pomocí volitelných nastavení menu **Čištění obrazového snímače**, vyčistěte obrazový snímač manuálně (☐ 317) nebo kontaktujte autorizovaný servis Nikon.

Je-li čištění obrazového snímače provedeno opakovaně několikrát za sebou, může být další čištění obrazového snímače dočasně zablokováno z důvodu ochrany interních obvodů fotoaparátu. Další čištění lze provést po krátké prodlevě.

■ ■ **Manuální čištění**

Není-li možné odstranit cizí objekt z obrazového snímače pomocí položky **Čištění obrazového snímáče** v menu nastavení (☐ 314), vyčistěte snímač manuálně níže popsaným postupem. Mějte však na paměti, že obrazový snímač je extrémně citlivý a snadno se poškodí. Společnost Nikon doporučuje nechat si obrazový snímač vyčistit autorizovaným servisním personálem Nikon.

1 Nabijte baterii.

Pro kontrolu a čištění obrazového snímáče je nutný spolehlivý zdroj energie. Před dalším postupem se ujistěte, že je baterie plně nabitá.

2 Sejměte objektiv.

Vypněte fotoaparát a sejměte objektiv.

3 Vyberte položku Sklopení zrcadla pro čištění.

Zapněte fotoaparát a stisknutím tlačítka **MENU** zobrazte menu. Vyberte položku **Sklopení zrcadla pro čištění** v menu nastavení a stiskněte tlačítko ► (mějte na paměti, že tato položka není dostupná při kapacitě baterie ☐ nebo nižší).

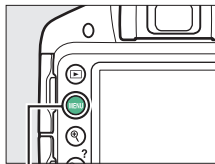

Tlačítko MENU

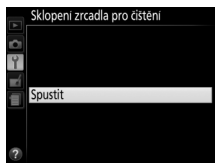

4 Stiskněte tlačítko .

Na monitoru se zobrazí zpráva uvedená na obrázku vpravo.

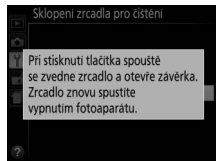

5 Sklopte zrcadlo.

Stiskněte tlačítko spouště až na doraz. Zrcadlo se sklopí nahoru, otevře se závěrka a zpřístupní se obrazový snímač.



6 Zkontrolujte obrazový snímač.

Uchopte fotoaparát tak, aby světlo dopadalo na obrazový snímač, a zkontrolujte vnitřní prostor fotoaparátu na přítomnost prachu a nečistot. Nejsou-li patrné žádné cizí objekty, přejděte ke kroku 8.

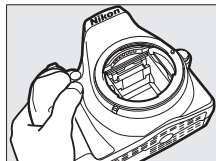

7 Vyčistěte obrazový snímač.

Veškerý prach a nečistoty na obrazovém snímači odstraňte pomocí ofukovacího balónku. Nepoužívejte ofukovací štětec – jeho štětiny mohou obrazový snímač poškodit. Nečistoty, které nelze odstranit pomocí ofukovacího balónku, může odstranit pouze autorizovaný servisní personál Nikon. Za žádných okolností se obrazového snímače nedotýkejte a neotírejte jej.

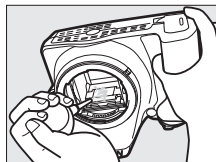

8 Vypněte fotoaparát.

Zrcadlo se sklopí zpět do spodní polohy a závěrka se zavře. Nasadte objektiv nebo krytku těla fotoaparátu.

Použijte spolehlivý zdroj energie

Lamely závěrky fotoaparátu jsou jemné a snadno se poškodí. Dojde-li k výpadku zdroje energie při sklopení zrcadla do horní polohy, závěrka se automaticky zavře. Abyste zamezili poškození lamel závěrky, věnujte pozornost následujícím pokynům:

- Nevypínejte fotoaparát a nevyjímejte, resp. neodpojujte zdroj energie během sklopení zrcadla do horní polohy.
- Dojde-li k vybití baterie během sklopení zrcadla do horní polohy, spustí se zvuková signalizace (pípání) a kontrolka samospouště začne blikat jako varování před automatickým zavřením závěrky a sklopením zrcadla do spodní polohy po uplynutí přibližně dvou minut. Ihned ukončete kontrolu a čištění obrazového snímače.

Cizí objekt na obrazovém snímáči

Společnost Nikon věnovala maximální úsilí tomu, aby zabránila kontaktu cizích objektů s obrazovým snímačem v průběhu výroby a distribuce fotoaparátu. Fotoaparát D3300 je však konstruován pro použití s výměnnými objektivy a k vniknutí cizích objektů do přístroje tak může dojít při sejmutí nebo výměně objektivu. Jakmile je uvnitř fotoaparátu, může cizí objekt přilnout k obrazovému snímáči a za určitých podmínek se zobrazit na výsledných snímcích. Pro ochranu fotoaparátu bez nasazeného objektivu použijte dodávanou krytku těla – před jejím nasazením z ní pečlivě odstraňte všechen prach a nečistoty, které na ní případně ulpěly. Vyvarujte se výměny objektivů v prašných prostředích.

Dojde-li přesto k usazení cizích objektů na obrazovém snímáči, vyčistěte jej výše popsaným způsobem nebo nechte přístroj vyčistit autorizovaným servisním personálem Nikon. Snímky ovlivněné přítomností cizích objektů na obrazovém snímáči je možné retušovat pomocí softwaru Capture NX 2 (dostupný samostatně; ☐ 307) nebo funkce vyčištění snímku v některé z fotoeditačních aplikací třetích výrobců.

Údržba fotoaparátu a příslušenství

Fotoaparát je přesné zařízení a vyžaduje pravidelnou údržbu. Společnost Nikon doporučuje kontrolu přístroje u autorizovaného prodejce nebo v autorizovaném servisu Nikon alespoň v ročním nebo dvouletém intervalu a jeho údržbu jednou za tři až pět let (tyto služby jsou zpoplatněny). Častější kontroly přístroje jsou vhodné zejména v případě jeho profesionálního využití. Spolu s fotoaparátem zajistíte rovněž kontrolu a případnou údržbu veškerého pravidelně používaného příslušenství, jako jsou objektivy a volitelné blesky.

Péče o fotoaparát a baterii: Upozornění

Péče o fotoaparát

Přístroj chraňte před pádem: Je-li přístroj vystaven silnému nárazu nebo vibracím, může se poškodit.

Přístroj udržujte v suchu: Přístroj není vodotěsný, pokud je ponořen do vody nebo vystaven vysoké vlhkosti, může se poškodit. Vytvoření koroze na vnitřních mechanismech přístroje může způsobit jeho neopravitelné poškození.

Vyvarujte se náhlých změn teploty: Při náhlých změnách teploty, ke kterým dochází například při vstupu do vytápěné budovy (nebo při jejím opuštění) za chladného dne, může uvnitř fotoaparátu dojít ke kondenzaci vlhkosti. Abyste zabránili vzniku kondenzace, umístěte přístroj před náhlou změnou prostředí s různými teplotami do pouzdra nebo plastového sáčku.

Přístroj udržujte mimo dosah silných magnetických polí: Nepoužívejte ani neskladujte přístroj v blízkosti zařízení produkujících silné elektromagnetické záření a/nebo magnetická pole. Silný statický náboj nebo magnetické pole vzniklé působením zařízení, jako jsou rádiové vysílače, mohou narušit činnost monitoru, poškodit data na paměťové kartě nebo ovlivnit činnost vnitřních obvodů přístroje.

Nenechávejte objektiv namířený přímo do slunce: Nedopusťte, aby do objektivu delší dobu vnikalo přímé sluneční světlo nebo světlo jiného silného světelného zdroje. Intenzivní světlo může způsobit poškození obrazového snímače nebo vést k výskytu bílého závoje na snímcích.

Před každým vyjmutím nebo odpojením zdroje energie fotoaparát vypněte: Neodpojujte zdroj energie ani nevyjímejte baterii v době, kdy je fotoaparát zapnutý nebo provádí zaznamenávání či mazání snímků. Násilné přerušení napájení může za těchto okolností způsobit ztrátu dat nebo poškození paměti nebo vnitřních obvodů zařízení. Abyste zamezili náhodnému přerušení přívodu energie, nepřepněte fotoaparát při jeho napájení pomocí síťového zdroje.

Čištění: Při čištění těla fotoaparátu nejprve ofukovacím balónkem odstraňte prach a nečistoty a poté tělo opatrně otřete měkkým, suchým hadříkem. Po fotografování na pláži nebo v blízkosti mořského pobřeží otřete z přístroje hadříkem lehce navlhčeným pitnou vodou veškeré usazeniny soli nebo písku a poté fotoaparát pečlivě vysušte.

Objektiv a zrcadlo se snadno poškodí. Prach a nečistoty odstraňte opatrně pomocí ofukovacího balónku. Používáte-li aerosolový čistič, držte nádobku visle, abyste zabránili potřísnění objektivu kapalinou. Vyskytne-li se na objektivu otisk prstu nebo jiná skvrna, naneste malé množství čisticí kapaliny na objektivu na měkký hadřík a objektiv opatrně otřete.

Informace o čištění obrazového snímače viz „Čištění obrazového snímače“ (☐ 314, 317).

Nedotýkejte se lamel závěrky: Lamely závěrky jsou extrémně tenké a snadno se poškodí. Za žádných okolností nevyvíjejte tlak na lamely závěrky, nedotýkejte se jich čistícími nástroji ani je nevystavujte silnému tlaku vzduchu z ofukovacího balónku. Tyto činnosti mohou mít za následek poškrábání, deformaci nebo natržení lamely.

Skladování: Abyste zabránili tvorbě mikroorganismů a plísní, ukládejte fotoaparát na suchém, dobře větraném místě. Používáte-li síťový zdroj, odpojte jej od elektrické sítě, abyste předešli případnému požáru. Nebudete-li přístroj delší dobu používat, vyjměte baterii, abyste zabránili poškození přístroje jejím případným vytečením, a vložte přístroj do plastového sáčku s hygroskopickou látkou. Fotoaparát neukládejte do plastového sáčku vložený v pouzdře, mohlo by dojít k narušení materiálu pouzdra. Mějte na paměti, že hygroskopická látka postupně ztrácí schopnost pohlcovat vlhkost, a v pravidelných intervalech ji vyměňujte.

Abyste zabránili tvorbě plísní a mikroorganismů, vyjměte minimálně jednou za měsíc fotoaparát z místa jeho skladování. Přístroj zapněte a dříve než jej opět uložíte, spusťte několikrát závěrku.

Baterii uchovávejte na chladném, suchém místě. Před uložením baterie nezapomeňte nasadit krytku kontaktů.

Poznámky k monitoru: Monitor je konstruován s extrémně vysokou přesností; minimálně 99,99 % pixelů je funkčních a maximálně 0,01 % jich chybí nebo jsou defektní. Přestože tedy může tento zobrazovač obsahovat pixely, které trvale svítí (bílé, červené, modré nebo zelené) nebo trvale nesvítí (černé), neznamena tento jev závadu a nemá žádný vliv na snímky pořízené fotoaparátem.

Obraz na monitoru může být na jasném světle obtížně čitelný.

Na monitor nevyvíjejte příliš velký tlak, jinak může dojít k jeho poruše či poškození. Ulpělé nečistoty odstraňte z monitoru ofukovacím balónekem. Svrny lze odstranit otřením měkkým hadříkem nebo jelenicovou kůží. Dojde-li k poškození monitoru, dejte pozor, abyste se neporanili střepy z krycího skla, a zabraňte styku pokožky, očí nebo úst s tekutými krystaly z monitoru.

Moaré: Moaré je interferenční vzor vzniklý vzájemným působením obrazu obsahujícího pravidelně se opakující struktury, jaké představují například tkaniny nebo okna budov, se strukturou obrazového snímače fotoaparátu. Zaznamenáte-li na pořizovaných snímcích výskyt moaré, zkuste změnit vzdálenost k objektu, použít jinou ohniskovou vzdálenost objektivu nebo změnit úhel mezi objektem a fotoaparátem.

Péče o baterii

Při nesprávné manipulaci s bateriemi může dojít k jejich vytečení nebo výbuchu.







Při manipulaci s bateriemi dodržujte následující bezpečnostní pravidla:









- Používejte výhradně baterie určené pro tento fotoaparát.
- Baterii nevystavujte působení otevřeného ohně ani nadměrných teplot.
- Kontakty baterie udržujte čisté.
- Před výměnou baterie výrobek vypněte.
- Pokud přístroj nepoužíváte, vyjměte baterii z fotoaparátu nebo nabíječky a opatřete ji krytkou kontaktů. Tato zařízení i ve vypnutém stavu odebírají z baterie malé množství proudu a mohla by ji vybit natolik, že nebude dále funkční. Nebudete-li baterii delší dobu používat, vložte ji před uložením do fotoaparátu a vybijte ji. Baterii je třeba skladovat na místech s okolní teplotou v rozmezí 15 °C až 25 °C (vyvarujte se extrémně horkých nebo chladných míst). Tento proces zopakujte minimálně jednou za šest měsíců.
- Opakované zapínání a vypínání fotoaparátu při zcela vybité baterii může zkrátit životnost baterie. Zcela vybité baterie je nutné před použitím nabít.
- Vnitřní teplota baterie se může za provozu zvýšit. Pokud se pokusíte nabít baterii se zvýšenou vnitřní teplotou, ovlivní to její výkonnosti a baterie se může nabít pouze částečně nebo vůbec ne. Před nabíjením počkejte, dokud se baterie neochladí.
- Další nabíjení již nabité baterie může vést ke snížení její kapacity.





















- Jestliže během používání plně nabité baterie při pokojové teplotě zaznamenáte znatelný pokles její kapacity, měli byste baterii vyměnit. Zakupte novou baterii EN-EL14a.
- Baterii před použitím nabijte. Před fotografováním důležité události si připravte rezervní baterii EN-EL14a a ujistěte se, že je plně nabitá. V závislosti na vaší poloze může být obtížné v krátké době sehnat novou baterii. Mějte na paměti, že za chladných dnů se kapacita baterií snižuje. Před pořízováním snímků v exteriéru za chladného počasí se ujistěte, že je baterie plně nabitá. Rezervní baterii uchovávejte na teplém místě a je-li třeba, baterie vyměňte. Jakmile se baterie ohřeje, získá zpět část své původní kapacity.
- Použité baterie jsou cenným zdrojem materiálu, zajistěte tedy jejich správnou recyklaci v souladu s místními zákony o ochraně životního prostředí.

Dostupná nastavení

Následující tabulka obsahuje seznam nastavení, která mohou být upravována v jednotlivých režimech.

		P, S, A, M		
Kvalita obrazu	✓	✓	✓	✓
Velikost obrazu	✓	✓	✓	✓
Vyvážení bílé barvy	—	✓	—	—
Předvolby Picture Control	—	✓	—	—
Menu fotografování	Automatická korekce zkreslení	✓	✓	✓ (není k dispozici v režimu )
	Barevný prostor	✓	✓	✓
	Active D-Lighting	—	✓	—
	Redukce šumu	✓	✓	✓ (není k dispozici v režimu )
	Nastavení citlivosti ISO	—	✓	✓ (není k dispozici v režimech  a )

			P, S, A, M			
Menu fotografování	Režimy činnosti zaostř. polí	Hledáček	✓ ²	✓	✓ ²	✓ ² (není k dispozici v režimech )
		Živý náhled/ videosekvence	—	✓	✓ ²	✓ ² (není k dispozici v režimu )
	Vestavěné pom. světlo AF		✓	✓	✓ (není k dispozici v režimech  a )	✓ (není k dispozici v režimech )
	Měření expozice		—	✓	—	—
	Zábl. režim vestav. blesku/ Volitelný blesk		—	✓	—	—
	Nastavení videa		✓	✓	✓	✓

			P, S, A, M	   	   	
Ostatní nastavení	Snímací režim	✓ ²	✓	✓ ²	✓ ² (není k dispozici v režimu )	
	Zaostřovací režim	Hledáček	✓	✓	✓	✓ (není k dispozici v režimech  a )
		Živý náhled/ videosekvence	✓	✓	✓	✓
	Trvalá funkce tlačítka AE-L/ AF-L	—	✓	✓ ²	✓ ²	
	Flexibilní program	—	✓ (k dispozici pouze v režimu P)	—	—	
	Korekce expozice	—	✓	—	✓ ² (k dispozici pouze v režimech  a )	
	Zábleskový režim	✓ ² (není k dispozici v režimu )	✓	✓ ² (není k dispozici v režimech  a )	✓ ² (k dispozici pouze v režimech VI, POP ,  ,  a )	
Korekce zábleskové expozice	—	✓	—	—		

1 Resetováno pomocí položky **Reset menu fotografování** ( 224).

2 Resetováno při otočení voliče expozičních režimů do nové polohy.

Řešení možných problémů

Nepracuje-li fotoaparát očekávaným způsobem, zkontrolujte před kontaktováním vašeho dodavatele nebo autorizovaného servisu Nikon následující výčet běžných problémů.

Baterie/Indikace

Fotoaparát je zapnutý, ale nereaguje: Vyčkejte dokončení zaznamenávání. Pokud problém přetrvává, vypněte fotoaparát. Pokud se fotoaparát nevypne, vyjměte a znovu vložte baterii. Používáte-li síťový zdroj, odpojte a znovu připojte síťový zdroj. Mějte na paměti, že i když dojde ke ztrátě aktuálně zaznamenávaných dat, data již zaznamenaná nebudou vyjmutím nebo odpojením zdroje energie ovlivněna.

Hledáček je rozostřený: Upravte zaostření hledáčku (☐ 20). Pokud takto nelze problém vyřešit, vyberte jednorázové zaostření (**AF-S**; ☐ 74), jednotlivá zaostřovací pole ([*]; ☐ 78) a střední zaostřovací pole, a poté vytvořte kompozici s vysoce kontrastním objektem ve středním zaostřovacím poli a namáčkněte tlačítko spouště do poloviny pro zaostření. Jakmile je samotný fotoaparát zaostřen, nastavte volič dioptrické korekce hledáčku tak, abyste mohli pozorovat jasně zaostřený objekt v hledáčku. Je-li třeba, lze zaostření hledáčku dále upravit pomocí volitelných korekčních čoček (☐ 307).

Zobrazení se bez varování vypne: Vyberte delší zpoždění v položce **Časovače autom. vypnutí** (☐ 245).

Na monitoru se nezobrazuje obrazovka informací: Tlačítko spouště je namáčknuté do poloviny. Jestliže se nezobrazí obrazovka informací ani tehdy, když sejmete prst z tlačítka spouště, ujistěte se, že je vybrána možnost **Zapnuto** v položce **Autom. obrazovka informací** (☐ 238) a zkontrolujte nabití baterie.

Indikace v hledáčku je pomalá a tmavá: Doba odezvy a jas těchto zobrazovačů závisí na okolní teplotě.

Fotografování (Všechny režimy)

Zapnutí fotoaparátu trvá delší dobu: Vymažte soubory nebo složky.

Je zablokované spuštění závěrky:

- Paměťová karta je blokována, plná nebo není vložena žádná paměťová karta (□ 15, 23, 338).
- Je vybrána možnost **Spuštění blokováno** v položce **Bez paměťové karty?** (□ 253) a není vložena žádná paměťová karta (□ 15).
- Nabíjí se vestavěný blesk (□ 31).
- Není zaostřeno (□ 27).
- Je nasazený objektiv s vestavěným CPU a clonovým kroužkem, avšak jeho clonový kroužek není zaaretován na hodnotě nejvyššího clonového čísla (□ 291).
- Je nasazen objektiv bez CPU, ale fotoaparát není v režimu **M** (□ 292).

Při stisknutí tlačítka spouště v režimu sériového snímání je zhotoven pouze jeden snímek: Sériové snímání není k dispozici v kombinaci s vestavěným bleskem (□ 69, 89).

Výsledný snímek je větší než oblast viditelná v hledáčku: Horizontální a vertikální obrazové pole hledáčku činí přibližně 95 % obrazu.

Snímky jsou neostře:

- Není nasazený objektiv AF-S nebo AF-I: použijte objektiv AF-S nebo AF-I, resp. zaostřete manuálně.
- Fotoaparát není schopen zaostřit pomocí automatického zaostřování: použijte manuální zaostřování nebo blokování zaostření (□ 76, 81, 83).
- Fotoaparát je nastaven do režimu manuálního zaostřování: zaostřete manuálně (□ 83).

Při namáčknutí tlačítka spouště do poloviny nedojde k zablokování zaostření: Pokud je vypnutý režim živého náhledu a je vybraný zaostřovací režim **AF-C** (resp. při fotografování pohyblivých objektů v režimu **AF-A** (□ 81)), můžete použít k zablokování zaostření tlačítko  (○-).

Nelze vybírat zaostřovací pole:

- Je vybrán režim  (**Aut. volba zaostř. polí**; □ 78): Vyberte jiný režim činnosti zaostřovacích polí.
- Namáčkněte tlačítko spouště do poloviny pro aktivaci časovače pohotovostního režimu (□ 31).

Nelze vybrat režim činnosti zaostřovacích polí: Je vybrané manuální zaostřování (□ 74, 83).

Pomocné světlo AF nepracuje:

- Pomocné světlo AF nepracuje při použití zaostřovacího režimu **AF-C** (☐ 74), resp. při aktivaci kontinuálního zaostřování v zaostřovacím režimu **AF-A**. Vyberte režim **AF-S**. Pomocné světlo AF není k dispozici rovněž při použití režimu činnosti zaostřovacích polí [3D] (**3D sledování obj. (11 polí)**); je-li vybrán režim jednotlivých zaostřovacích polí nebo dynamická volba zaostřovacích polí, vyberte střední zaostřovací pole (☐ 78, 80).
- Fotoaparát se nachází v režimu živého náhledu nebo probíhá záznam videosekvence.
- Je vybrána možnost **Vypnuto** v položce **Vestavěné pom. světlo AF** (☐ 229).
- Pomocné světlo AF nelze použít v některých expozičních režimech (☐ 326).
- Pomocné světlo AF se automaticky vypnulo. Pomocné světlo se mohlo vlivem trvalého používání zahřát; počkejte až se ochladí.

Nelze změnit velikost obrazu: Je vybrána kvalita obrazu NEF (RAW) (☐ 86).

Rychlost zaznamenávání snímků je nízká:

- V závislosti na snímacích podmínkách a výkonnosti paměťové karty může svítit kontrolka přístupu na paměťovou kartu až přibližně minutu po dokončení fotografování v režimu sériového snímání.
- Vypněte redukci šumu (☐ 226).

Na snímcích se objevuje šum (světlé skvrny, náhodně rozmístěné jasně zbarvené pixely, závoj nebo proužky):

- Zvolte nižší citlivost ISO nebo zapněte redukci šumu (☐ 226).
- Čas závěrky je delší než 1 s: použijte redukci šumu (☐ 226).
- Chcete-li zamezit nárůstu projevu obrazového šumu, vypněte funkci **Active D-Lighting** (☐ 123).

Při stisknutí tlačítka spouště na dálkovém ovládní nedojde k expozici snímku:

- Vyměňte baterii v dálkovém ovládní (☐ 308).
 - Aktivujte režim dálkového ovládní (☐ 97).
 - Nabíjí se blesk (☐ 31).
 - Uplynula doba vybraná v položce **Aktivita dálk. ovládní (ML-L3)** (☐ 247).
 - Činnost dálkového ovládní ML-L3 narušuje jasné světlo.
-

Zvuková signalizace (pípání) nepracuje:

- Je vybrána možnost **Vypnuto** v položce **Pípnutí** (☐ 247).
- Fotoaparát se nachází v režimu tiché expozice (☐ 70) nebo probíhá záznam videosekvence (☐ 155).
- Je vybrán zaostřovací režim **MF** nebo **AF-C**, resp. se fotografovaný objekt pohybuje při použití režimu **AF-A** (☐ 74).

Na snímcích se objevují skvrny: Vyčistěte přední a zadní čočku objektivu. Pokud problém přetrvává, vyčistěte obrazový snímač (☐ 314).

Není vkopírováno datum do snímků: Je vybrána kvalita obrazu NEF (RAW) (☐ 86, 254).

Videosekvence jsou zaznamenávány němě: Je vybrána možnost **Vypnutý mikrofon** v položce **Nastavení videa > Mikrofon** (☐ 158).

V režimu živého náhledu nebo během záznamu videosekvence se vyskytuje blikání obrazu nebo proužky: V položce **Redukce blikání obrazu** vyberte možnost odpovídající frekvenci místní střídavé elektrické sítě (☐ 241).

Nelze vybrat položku menu: Některé možnosti nejsou dostupné ve všech režimech.

Fotografování (P, S, A, M)

Je zablokované spuštění závěrky:

- Je nasazený objektiv bez CPU: otočte volič expozičních režimů do polohy **M** (☐ 292).
 - Volič expozičních režimů byl otočen do polohy **S** po nastavení času závěrky „Bulb“ (B) nebo „Time“ (T) v režimu **M**: vyberte jiný čas závěrky (☐ 104).
-

Není k dispozici plný rozsah časů závěrky:

- Používá se blesk (☐ 93).
 - Je-li vybrána možnost **Zapnuto** v položce **Nastavení videa > Manuální nastavení videa** v menu fotografování, mění se rozsah dostupných časů závěrky v závislosti na snímací frekvenci (☐ 159).
-

Nelze vybrat požadovanou clonu: Rozsah dostupných clon závisí na použitém objektivu.

Barvy nejsou přirozené:

- Upravte nastavení vyvážení bílé barvy v souladu se světelným zdrojem (☐ 124).
 - Upravte nastavení položky **Předvolby Picture Control** (☐ 135).
-

Nelze změřit vyvážení bílé barvy: Objekt je příliš tmavý nebo příliš jasný (☐ 131).

Snímek nelze vybrat jako zdroj pro manuální nastavení vyvážení bílé barvy: Snímek nebyl pořízen fotoaparátem D3300 (☐ 133).

Účinky použití předvolby Picture Control jsou u každého snímku jiné: Je vybrána možnost **A** (automaticky) pro parametr doostření, kontrast nebo sytost. Chcete-li získat konzistentní výsledky u série snímků, vyberte jiné nastavení (☐ 140).

Nelze změnit metodu měření expozice: Je aktivní expoziční paměť (☐ 116).

Nelze použít korekci expozice: Vyberte režim **P, S** nebo **A** (☐ 100, 119).

Na snímcích pořízených dlouhými expozicemi se objevuje šum (červené plochy nebo jiné artefakty): Zapněte redukci šumu (☐ 226).

Přehrávání

Při přehrávání se nezobrazí snímek NEF (RAW): Snímek byl pořízen při nastavení kvality NEF (RAW) + JPEG (☐ 86).

Některé snímky se při přehrávání nezobrazují: Vyberte možnost **Všechny** v položce **Přehrávaná složka**. Mějte na paměti, že po pořízení snímku je automaticky vybrána možnost **Aktuální** (☐ 220).

Snímky zhotovené na výšku (portrét) se zobrazují na šířku (krajina):

- Vyberte možnost **Zapnuto** v položce **Otočení na výšku** (☐ 221).
 - Snímek byl pořízen při použití možnosti **Vypnuto** v položce **Automatické otáčení snímků** (☐ 243).
 - Snímek je zobrazen v režimu kontroly snímků (☐ 221).
 - Fotoaparát byl při expozici snímku namířen směrem nahoru nebo dolů (☐ 243).
-

Není možné vymazat snímek:

- Snímek je chráněn: zrušte ochranu snímku (☐ 184).
 - Paměťová karta je blokována (☐ 23).
-

Snímek nelze retušovat: Snímek nelze dále upravovat pomocí tohoto fotoaparátu (☐ 264).

Nelze změnit tiskovou objednávku:

- Paměťová karta je plná: vymažte některé snímky (☐ 192, 338).
 - Paměťová karta je blokována (☐ 23).
-

Snímek nelze vybrat pro tisk: Snímek je ve formátu NEF (RAW). Vytvořte kopii JPEG pomocí položky **Zpracování snímků NEF (RAW)** nebo přeneste snímek do počítače a vytiskněte jej pomocí dodaného softwaru nebo softwaru Capture NX 2 (☐ 204, 275, 307).

Snímek se nezobrazuje na televizoru:

- Vyberte správný režim videovýstupu (□ 260) a správné výstupní rozlišení (□ 218).
- Kabel A/V (□ 215) nebo HDMI (□ 217) není správně zapojený.

Fotoaparát nereaguje na dálkové ovládání televizoru standardu HDMI-CEC:

- Vyberte možnost **Zapnuto** v položce **HDMI > Ovládání zařízení** v menu nastavení (□ 218).
- Upravte nastavení HDMI-CEC u televizoru postupem uvedeným v dokumentaci dodávané s televizorem.

Snímky nelze přenést do počítače: Operační systém není kompatibilní s fotoaparátem nebo přenosovým softwarem. Snímky zkopírujte do počítače pomocí čtečky paměťových karet (□ 203).

Snímky se nezobrazují v softwaru Capture NX 2: Aktualizujte software na nejnovější verzi (□ 307).

Funkce odstranění prachu ze snímku v softwaru Capture NX 2 nemá požadovaný účinek: Čištění obrazového snímače mění rozmístění prachu na obrazovém snímači. Referenční data pro funkci odstranění prachu ze snímku zaznamenaná před čištěním obrazového snímače nelze použít u snímků pořízených po čištění obrazového snímače. Referenční data pro funkci odstranění prachu ze snímku zaznamenaná po čištění obrazového snímače nelze použít u snímků pořízených před čištěním obrazového snímače (□ 239).

Různé



Datum záznamu snímku není správné: Nastavte hodiny fotoaparátu (□ 18, 242).



Nelze vybrat položku menu: Některé možnosti nejsou dostupné při určitých kombinacích nastavení nebo v případě nepřítomnosti paměťové karty (□ 15, 263, 326).





Chybová hlášení







Tato část návodu poskytuje výčet všech chybových hlášení a indikací zobrazovaných v hledáčku a na monitoru fotoaparátu.



Varovné symboly

Blikající symbol  na monitoru a symbol  v hledáčku indikuje, že stisknutím tlačítka  (?) lze zobrazit na monitoru varování nebo chybové hlášení.

Indikace		Řešení	
Monitor	Hledáček		
Zaaretujte clonový kroužek v místě největšího zaclonění (nejvyššího clonového čísla).	F E E (bliká)	Nastavte clonový kroužek objektivu na největší zaclonění (nejvyšší clonové číslo).	291
Není nasazený objektiv	F - - / ? (bliká)	<ul style="list-style-type: none">Nasadte objektiv jiného typu než IX NIKKOR.Pokud je nasazen objektiv bez CPU, zvolte režim M.	290 108
Před pořízením snímku vysuňte otočením zoomového kroužku tubus objektivu.	F - - (bliká)	Je nasazený objektiv vybavený tlačítkem teleskopického tubusu objektivu a tubus objektivu je zasunutý. Podržte stisknuté tlačítko teleskopického tubusu objektivu a vysuňte objektiv otáčením zoomového kroužku.	17
Spuštění závěrky je zakázáno. Nabijte baterii.	 / ? (bliká)	Vypněte fotoaparát a nabijte nebo vyměňte baterii.	14, 17
Baterii nelze použít. Použijte baterii určenou pro tento fotoaparát.	 (bliká)	Používejte baterii schválenou společností Nikon.	306

Indikace		Řešení	📖
Monitor	Hledáček		
Chyba inicializace. Vypněte a znovu zapněte fotoaparát.	 (bliká)	Vypněte fotoaparát, vyjměte a vyměňte baterii, a poté fotoaparát znovu zapněte.	15, 17
Kapacita baterie je nízká. Dokončete operaci a fotoaparát ihned vypněte.	—	Ukončete čištění a vypněte fotoaparát a nabijte nebo vyměňte baterii.	319
Nejsou nastavené hodiny	—	Nastavte hodiny fotoaparátu.	18, 242
Není vložena paměťová karta	 (bliká)	Vypněte fotoaparát a zkontrolujte správné vložení paměťové karty.	15
Paměťová karta je blokována. Přesuňte aretaci karty do polohy „write“ („zápis“).	 (bliká)	Paměťová karta je zablokována (chráněná proti zápisu). Posuňte spínač ochrany proti zápisu do polohy „write“ („zápis“).	23
Tuto paměťovou kartu nelze použít. Karta může být poškozena. Vložte jinou kartu.	 (bliká)	<ul style="list-style-type: none"> • Používejte schválené paměťové karty. • Naformátujte kartu. Pokud problém přetrvává, karta může být poškozena. Kontaktujte autorizovaný servis Nikon. • Při vytváření nové složky došlo k chybě. Vymažte soubory nebo vložte novou paměťovou kartu. • Vložte novou paměťovou kartu. • Karta Eye-Fi stále vysílá bezdrátový signál po výběru možnosti Zakázat v položce Přenos pomocí Eye-Fi. Chcete-li přerušit bezdrátový přenos dat, vypněte fotoaparát a vyjměte kartu. 	310 234 15, 192 15 261

Indikace		Řešení	📖
Monitor	Hledáček		
Není k dispozici v případě zablokování karty Eye-Fi.	 (bliká)	Paměťová karta Eye-Fi je zablokována (chráněná proti zápisu). Posuňte spínač ochrany proti zápisu do polohy „write“ („zápis“).	23
Karta není naformátována. Naformátujte kartu.	 (bliká)	Naformátujte paměťovou kartu nebo vypněte fotoaparát a vložte novou paměťovou kartu.	15, 234
Karta je plná	 (bliká)	• Nastavte nižší kvalitu nebo velikost obrazu.	85
		• Vymažte snímky.	192
		• Vložte novou paměťovou kartu.	15
—	 (bliká)	Fotoaparát nemůže automaticky zaostřit. Změňte kompozici nebo zaostřete manuálně.	27, 76, 83
Objekt je příliš jasný	 (bliká)	• Nastavte nižší citlivost ISO.	95
		• Použijte volitelný neutrální šedý (ND) filtr.	306
		• V režimu: S Zkraťte čas závěrky	105
		A Použijte větší zaclonění (vyšší clonové číslo)	107
		 Vyberte jiný expoziční režim	4
Objekt je příliš tmavý	 (bliká)	• Nastavte vyšší citlivost ISO.	95
		• Použijte blesk.	89
		• V režimu: S Nastavte delší čas závěrky	105
		A Použijte menší zaclonění (nižší clonové číslo)	107

Indikace		Řešení	📖
Monitor	Hledáček		
Čas „Bulb“ ne v režimu S	Ⓛ Ⓛ Ⓛ (bliká)	Změňte nastavení času závěrky nebo vyberte expoziční režim M.	105, 108
Čas „Time“ ne v režimu S	- - (bliká)		
Po přípravě na zahájení tvorby panoramatického snímku stiskněte tlačítko živého náhledu.	EFFECTS (bliká)/ P R O	Před záznamem panoramatického snímku stiskněte tlačítko  pro spuštění živého náhledu.	63
S objektivem této ohniskové vzdálenosti nelze pořídit panoráma.	—	Pro pořizování panoramatických snímků použijte objektiv s ohniskovou vzdáleností maximálně 55 mm. Používáte-li objektiv se zoomem, vyberte ohniskovou vzdálenost 55 mm nebo menší.	63
—	 (bliká)	Blesk odpálil záblesk na plný výkon. Zkontrolujte snímek na monitoru; je-li podexponovaný, upravte nastavení a opakujte expozici.	—
—	 (bliká)	<ul style="list-style-type: none"> • Použijte blesk. • Změňte vzdálenost od objektu, clonu, rozsah blesku nebo citlivost ISO. • Ohnisková vzdálenost je kratší než 18 mm: použijte delší ohniskovou vzdálenost. • Nasazený volitelný blesk SB-400 nebo SB-300: blesk je nastaven do polohy pro osvětlení nepřímým zábleskem nebo je vzdálenost objektu velmi malá. Pokračujte ve fotografování; je-li třeba, zvětšete vzdálenost mezi objektem a fotoaparátem, abyste zamezili výskytu vinětače na snímcích. 	89 94, 95, 107 — —

Indikace		Řešení	📖
Monitor	Hledáček		
Chyba blesku	❓ (bliká)	Během aktualizace firmwaru volitelného blesku došlo k chybě. Kontaktujte autorizovaný servis Nikon.	—
Chyba. Stiskněte znovu tlačítko spouště.	⊗ (bliká)	Spustěte závěrku. Pokud závada přetrvává nebo se často opakuje, kontaktujte autorizovaný servis Nikon.	—
Při spuštění fotoaparátu došlo k chybě. Kontaktujte autorizovaný servis Nikon.		Poradte se s autorizovaným servisem společnosti Nikon.	—
Chyba měření expozice			
Nelze spustit živý náhled. Vyčkejte na ochlazení fotoaparátu.	—	Dříve než obnovíte živý náhled nebo záznam videosekvence, vyčkejte ochlazení vnitřních obvodů fotoaparátu.	152, 157
Složka neobsahuje žádné snímky.	—	Složka vybraná pro přehrávání neobsahuje žádné snímky (mějte na paměti, že tato zpráva se zobrazí, pokud je vložena paměťová karta po výběru možnosti Aktuální v položce Přehrávaná složka v menu přehrávání a je spuštěno přehrávání před pořízením jakýchkoli snímků). Vložte jinou paměťovou kartu nebo vyberte možnost Všechny v položce Přehrávaná složka .	15, 220

Indikace		Řešení	📖
Monitor	Hledáček		
Soubor nelze zobrazit.	—	Soubor nelze přehrávat na fotoaparátu.	—
Soubor nelze vybrat.	—	Snímky vytvořené pomocí jiných zařízení nelze retušovat.	264
Snímek pro retušování není k dispozici.	—	Paměťová karta neobsahuje žádné snímky formátu NEF (RAW) pro použití s položkou Zpracování snímků NEF (RAW) .	275
Zkontrolujte tiskárnu.	—	Zkontrolujte tiskárnu. Pro pokračování vyberte možnost Pokračovat (je-li dostupná).	—*
Zkontrolujte papír.	—	Papír nemá vybranou velikost. Vložte papír správné velikosti a vyberte možnost Pokračovat .	—*
Papír se zasekl.	—	Odstraňte zaseknutý papír a vyberte možnost Pokračovat .	—*
Došel papír.	—	Vložte papír vybrané velikosti a vyberte možnost Pokračovat .	—*
Zkontrolujte zdroj inkoustu.	—	Zkontrolujte inkoust. Pro pokračování vyberte možnost Pokračovat .	—*
Došel inkoust.	—	Doplňte inkoust a vyberte možnost Pokračovat .	—*

* Další informace viz návod k obsluze tiskárny.

Specifikace



Digitální fotoaparát Nikon D3300



Typ	
Typ	Digitální jednooká zrcadlovka
Upevňovací bajonet	Bajonet Nikon F (s AF kontakty)
Efektivní obrazový úhel	Formát Nikon DX; obrazový úhel je ekvivalentní objektivům s cca 1,5× delší ohniskovou vzdáleností na kinofilmu a formátu FX
Počet efektivních pixelů	
Počet efektivních pixelů	24,2 milionů
Obrazový snímač	
Obrazový snímač	Snímač CMOS o rozměru 23,5 × 15,6 mm
Celkový počet pixelů	24,78 milionů
Systém redukce prachu	Čištění obrazového snímače, referenční data pro funkci odstranění prachu ze snímku (vyžaduje volitelný software Capture NX 2)
Ukládání dat	
Velikost obrazu (v pixelech)	<ul style="list-style-type: none">☑ (jednoduché panoráma):<ul style="list-style-type: none">- Normální, horizontální panorámování: 4800 × 1080- Normální, vertikální panorámování: 1632 × 4800- Širokouhlé, horizontální panorámování: 9600 × 1080- Širokouhlé, vertikální panorámování: 1632 × 9600• Ostatní režimy:<ul style="list-style-type: none">- 6000 × 4000 (Velký (L))- 4496 × 3000 (Střední (M))- 2992 × 2000 (Malý (S))
Formát souborů	<ul style="list-style-type: none">• NEF (RAW): 12bitů, komprimované• JPEG: standardní algoritmus JPEG s volitelnou kompresí Jemný (cca 1 : 4), Normální (cca 1 : 8) nebo Základní (cca 1 : 16)• NEF (RAW) + JPEG: Záznam snímku současně ve formátech NEF (RAW) a JPEG

Ukládání dat	
Systém Picture Control	Předvolby Standardní, Neutrální, Živé, Monochromatické, Portrét, Krajina; vybranou předvolbu Picture Control je možné modifikovat
Paměťová média	Paměťové karty SD (Secure Digital) a paměťové karty SDHC a SDXC s podporou standardu UHS-I
Systém souborů	DCF 2.0, DPOF, Exif 2.3, PictBridge
Hledáček	
Hledáček	Optický člen pentamirror
Obrazové pole	Cca 95 % obrazu horizontálně a 95 % obrazu vertikálně
Zvětšení	Cca 0,85× (objektiv 50 mm f/1,4 zaostřený na nekonečno, -1 m^{-1})
Předsunutí výstupní pupily okuláru	18 mm (-1 m^{-1} ; od vrcholu oční čočky okuláru hledáčku)
Dioptrická korekce	$-1,7$ až $+0,5 \text{ m}^{-1}$
Zaostřovací matnice	Typ B BriteView Clear Matte Mark VII
Zrcadlo	Automaticky vratné
Clona objektivu	Elektronicky řízená automatická irisová clona
Objektiv	
Kompatibilní objektivy	<p>S objektivy AF-S a AF-I je k dispozici automatické zaostřování. Automatické zaostřování není k dispozici s ostatními objektivy typu G a D, s objektivy AF (objektivy IX NIKKOR a objektivy pro F3AF nejsou podporovány) a AI-P. Objektivy bez CPU lze používat v režimu M, nepracuje však měření expozice.</p> <p>V kombinaci s objektivy se světelností f/5,6 a vyšší je k dispozici elektronický dálkoměr.</p>

Závěrka	
Typ	Elektronicky řízená šterbinová závěrka s vertikálním chodem
Rozsah časů	$\frac{1}{4000}$ –30 s v krocích po $\frac{1}{3}$ EV; Bulb (B); Time (T)
Synchronizační čas pro práci s bleskem	$X = \frac{1}{200}$ s; možnost synchronizace s časy závěrky $\frac{1}{200}$ s a delšími
Snímání	
Snímací režimy	[S] (jednotlivé snímky), [M] (sériové snímání), [A] (tichá expozice), [S] (samospoušť), [2s] (dálkové ovládání se zpožděním; ML-L3), [B] (dálkové ovládání s rychlou reakcí; ML-L3)
Snímací frekvence	Max. 5 obr./s Poznámka: Snímací frekvence platí pro manuální zaostřování, manuální expoziční režim nebo clonovou automatiku, čas závěrky $\frac{1}{250}$ s nebo kratší a výchozí nastavení ostatních funkcí.
Samospoušť	2 s, 5 s, 10 s, 20 s; 1–9 expozic
Expozice	
Měření expozice	TTL měření expozice pomocí 420pixelového RGB snímače
Metody měření expozice	<ul style="list-style-type: none"> • Měření Matrix: 3D Color Matrix II (objektivy typu G, E a D); Color Matrix II (ostatní objektivy s vestavěným CPU) • Integrální měření se zdůrazněným středem: 75 % citlivosti měření je soustředěno do kruhové plošky o průměru 8 mm uprostřed obrazu • Bodové měření: Měří expozici v kruhové plošce o průměru 3,5 mm (cca 2,5 % obrazového pole) v místě vybraného zaostřovacího pole
Pracovní rozsah (ISO 100, objektiv f/1,4, 20 °C)	<ul style="list-style-type: none"> • Měření Matrix a integrální měření se zdůrazněným středem: 0–20 EV • Bodové měření: 2–20 EV
Propojení expozimetru	CPU

Expozice	
Režimy	Režimy Auto (📷 auto; ⏻ auto, vypnutý blesk); programová automatika s flexibilním programem (P); clonová automatika (S); časová automatika (A); manuální expoziční režim (M); motivové programy (👤 portrét; 🏞 krajina; 👶 děti; ⚽ sporty; 🌿 makro; 🌃 noční portrét); speciální efekty (🌃 noční vidění; 🐉 velmi živé; 📢 pop; 🖼 fotografická ilustrace; 🎨 barevná skica; 🎭 efekt dětského fotoaparátu; 🏠 efekt miniatury; 🎨 selektivní barva; 🏞 silueta; 📢 high-key; 📢 low-key; 🖼 malba HDR; 🖼 jednoduché panoráma)
Korekce expozice	Nastavitelná v rozmezí -5 až +5 EV a v krocích po 1/3 EV v režimech P, S, A a M
Expoziční paměť	Naměřenou hodnotu jasu lze uložit do paměti pomocí tlačítka AF-L (📷)
Citlivost ISO (doporučený expoziční index)	ISO 100–12 800 v krocích po 1 EV. Lze nastavit rovněž na hodnotu o cca 1 EV (ekvivalent ISO 25 600) nad ISO 12 800; možnost automatické regulace citlivosti ISO
Funkce Active D-Lighting	Zapnuto, vypnuto
Zaostřování	
Automatické zaostřování	AF modul Nikon Multi-CAM 1000 s fázovou detekcí TTL, 11 zaostřovacími poli (včetně 1 křížového snímače) a pomocným světlem AF (pracovní rozsah cca 0,5–3 m)
Pracovní rozsah	-1 až +19 EV (ISO 100, 20 °C)

Zaostřování	
Zaostřovací režimy	<ul style="list-style-type: none"> • Automatické zaostřování (AF): Jednorázové zaostření (AF-S); kontinuální zaostřování (AF-C); automatická volba režimu AF-S/AF-C (AF-A); automatická aktivace prediktivního zaostřování podle stavu objektu • Manuální zaostřování (MF): Lze použít elektronický dálkoměr
Zaostřovací pole	Lze volit z 11 zaostřovacích polí
Režimy činnosti zaostřovacích polí	Jednotlivá zaostřovací pole, dynamická volba zaostřovacích polí, automatická volba zaostřovacích polí, 3D sledování objektu (11 polí)
Blokování zaostření	Zaostřenou vzdálenost lze zablokovat namáčknutím tlačítka spouště do poloviny (jednorázové zaostření) nebo stisknutím tlačítka  (O-m)
Blesk	
Vestavěný blesk	 : Automatická aktivace blesku s automatickým vyklopením do pracovní polohy P, S, A, M: Manuální vyklopení blesku do pracovní polohy pomocí tlačítka
Směrné číslo	Cca 12, 12 v manuálním zábleskovém režimu (m, ISO 100, 20 °C)
Řízení záblesku	TTL: i-TTL řízení záblesku pomocí 420pixelového RGB snímače v kombinaci s vestavěným bleskem a blesky SB-910, SB-900, SB-800, SB-700, SB-600, SB-400 a SB-300; při použití měření Matrix a integrálního měření se zdůrazněným středem je k dispozici i-TTL vyvažovaný vyjasňovací záblesk pro digitální jednoboké zrcadlovky, při použití bodového měření je k dispozici standardní i-TTL záblesk pro digitální jednoboké zrcadlovky
Zábleskové režimy	Automatická aktivace blesku, automatická aktivace blesku s redukcí efektu červených očí, automatická aktivace blesku včetně synchronizace s dlouhými časy, automatická aktivace blesku včetně synchronizace s dlouhými časy a redukce efektu červených očí, doplňkový záblesk, redukce efektu červených očí, synchronizace s dlouhými časy, synchronizace s dlouhými časy včetně redukce efektu červených očí, synchronizace na druhou lamelu včetně synchronizace s dlouhými časy, synchronizace na druhou lamelu, vypnuto

Blesk	
Korekce zábleskové expozice	-3 až +1 EV v krocích po $\frac{1}{3}$ EV
Indikace připravenosti k záblesku	Rozsvítí se po plném nabití vestavěného blesku nebo volitelných blesků; bliká po odpálení záblesku na plný výkon
Sáňky pro upevnění příslušenství	ISO 518 se středovým synchronizačním kontaktem, datovými kontakty a aretací
Systém kreativního osvětlení Nikon (CLS)	V kombinaci s blesky SB-910, SB-900, SB-800 a SB-700 jako blesky Master a řídicí jednotkou SU-800 je podporováno pokročilé bezdrátové osvětlení; se všemi blesky systému CLS je podporován přenos hodnoty barevné teploty záblesku
Synchronizační konektor	Adaptér AS-15 se synchronizačním konektorem (volitelné příslušenství)
Vyvážení bílé barvy	
Vyvážení bílé barvy	Automaticky, žárovkové světlo, zářivkové světlo (7 typů), přímé sluneční světlo, blesk, zataženo, stín, manuální nastavení; vše kromě manuálního nastavení s možností jemného vyvážení
Živý náhled	
Zaostřovací režimy	<ul style="list-style-type: none"> • Automatické zaostřování (AF): Jednorázové zaostření (AF-S); nepřetržitě zaostřování (AF-F) • Manuální zaostřování (MF)
Režimy činnosti zaostřovacích polí	Zaostřování s detekcí tváří, velkoplošná zaostřovací pole, standardní zaostřovací pole, sledování objektu
Automatické zaostřování	Automatické zaostřování s detekcí kontrastu v libovolném místě obrazového pole (pokud je aktivní zaostřování s detekcí tváří nebo sledování objektu, vybírá fotoaparát zaostřovací pole automaticky)
Automatická volba motivových programů	K dispozici v režimech  a 

Videosekvence	
Měření expozice	TTL měření expozice pomocí obrazového snímače
Metody měření expozice	Matrix
Velikost obrazu (v pixelech) a snímací frekvence	<ul style="list-style-type: none"> • 1920 × 1080, 60p (progresivní)/50p/30p/25p/24p, ★ vysoká/normální kvalita • 1280 × 720, 60p/50p, ★ vysoká/normální kvalita • 640 × 424, 30p/25p, ★ vysoká/normální kvalita <p>Při použití režimu videovýstupu NTSC jsou k dispozici snímací frekvence 30p (přesná snímací frekvence 29,97 obr./s) a 60p (přesná snímací frekvence 59,94 obr./s). Při použití režimu videovýstupu PAL jsou k dispozici snímací frekvence 25p a 50p. Přesná snímací frekvence v režimu 24p je 23,976 obr./s.</p>
Formát souborů	MOV
Komprese videa	Pokročilé kódování videa H.264/MPEG-4
Formát záznamu zvuku	Lineární PCM
Zařízení pro záznam zvuku	Vestavěný monofonní nebo externí stereofonní mikrofon; možnost nastavení citlivosti
Citlivost ISO	ISO 100–12 800; možnost nastavení rovněž na hodnotu o cca 1 EV (ekvivalent ISO 25 600) nad ISO 12 800
Monitor	
Monitor	7,5cm (3") monitor TFT LCD s 921 000 pixely (VGA), pozorovacím úhlem 170 °, zobrazením cca 100 % obrazového pole a regulací jasu
Přehrávání	
Přehrávání	Přehrávání jednotlivých snímků a náhledů (4, 9 nebo 72 snímků; přehrávání podle kalendáře), zvětšení výřezu snímku, přehrávání videosekvencí a panoramatických snímků, prezentace snímků a/nebo videosekvencí, zobrazení histogramů, indikace nejvyšších jasů, automatické otáčení snímků, hodnocení snímků a textové komentáře ke snímkům (max. 36 znaků)

Rozhraní	
USB	Hi-Speed USB
Videovýstup	NTSC, PAL
Výstup HDMI	Minikonektor HDMI typu C
Konektor pro připojení příslušenství	Bezdrátová dálková ovládání: WR-1, WR-R10 (dostupná samostatně) Kabelové spouště: MC-DC2 (dostupná samostatně) Zařízení GPS: Jednotka GP-1/GP-1A (dostupná samostatně)
Zvukový vstup	Stereofonní konektor mini jack (průměr 3,5 mm); podpora volitelného stereofonního mikrofonu ME-1
Podporované jazyky	
Podporované jazyky	Arabština, bengálština, bulharština, čínština (zjednodušená a tradiční), čeština, dánština, holandština, angličtina, finština, francouzština, němčina, řečtina, hindština, maďarština, indonéština, italština, japonština, korejština, maráthština, norština, perština, polština, portugalština (portugalská a brazilská), rumunština, ruština, srbština, španělština, švédština, tamilština, telugština, thajština, turečtina, ukrajinština, vietnamština
Zdroj energie	
Baterie	Jedna dobíjecí lithium-iontová baterie EN-EL14a
Síťový zdroj	EH-5b; vyžaduje konektor pro připojení síťového zdroje EP-5A (dostupný samostatně)
Stativový závit	
Stativový závit	1/4" (ISO 1222)

Rozměry/hmotnost	
Rozměry (Š × V × H)	Cca 124 × 98 × 75,5 mm
Hmotnost	Cca 460 g s baterií a paměťovou kartou, ale bez krytky těla; cca 410 g (pouze tělo fotoaparátu)
Provozní podmínky	
Teplota	0 °C–40 °C
Vlhkost	85 % nebo méně (bez kondenzace)

- Není-li uvedeno jinak, platí všechny údaje pro fotoaparát s plně nabitou baterií používaný při okolní teplotě specifikované sdružením **Camera and Imaging Products Association (CIPA)**: 23 ±3 °C.
- Společnost Nikon si vyhrazuje právo kdykoli bez předchozího upozornění změnit specifikaci hardwaru a softwaru popsanych v tomto návodu. Společnost Nikon nenese odpovědnost za škody, které mohou vzniknout v důsledku chyb obsažených v tomto návodu k obsluze.

■ ■ Nabíječka baterií MH-24

Jmenovité vstupní hodnoty	AC 100–240 V, 50/60 Hz, max. 0,2 A
Jmenovité výstupní hodnoty	DC 8,4 V/0,9 A
Podporované typy baterií	Dobíjecí lithium-iontová baterie Nikon EN-EL14a
Doba nabíjení	Cca 1 hodina a 50 minut při okolní teplotě 25 °C a nulové zbývající kapacitě
Provozní teplota	0 °C–40 °C
Rozměry (Š × V × H)	Cca 70 × 26 × 97 mm, bez zásuvkového adaptéru
Hmotnost	Cca 96 g, bez zásuvkového adaptéru

■ ■ Dobíjecí lithium-iontová baterie EN-EL14a

Typ	Dobíjecí lithium-iontová baterie
Jmenovitá kapacita	7,2 V/1230 mAh
Provozní teplota	0 °C–40 °C
Rozměry (Š × V × H)	Cca 38 × 53 × 14 mm
Hmotnost	Cca 49 g, bez krytky kontaktů

■ ■ Objektív AF-S DX NIKKOR 18–55 mm f/3,5–5,6G VR II

Typ	Objektív typu G AF-S DX s vestavěným CPU a bajonetem Nikon F
Ohnisková vzdálenost	18–55 mm
Světelnost	f/3,5–5,6
Konstrukce objektivu	11 čoček/8 členů (včetně 1 asférického optického členu)
Obrazový úhel	76°–28° 50'
Stupnice ohniskových vzdáleností	Odstupňovaná v milimetrech (18, 24, 35, 45, 55)
Informace o vzdálenosti	Přenášena do fotoaparátu
Zoomování	Manuální zoomování pomocí samostatného zoomového kroužku
Zaostřování	Automatické zaostřování pomocí ultrazvukového zaostřovacího motoru; samostatný zaostřovací kroužek pro manuální zaostřování
Redukce vibrací	Optická, za pomoci motorů s indukční cívkou (voice coil motors, VCM)
Nejkratší zaostřitelná vzdálenost	<ul style="list-style-type: none">• AF: 0,28 m od obrazové roviny ve všech pozicích zoomu• MF: 0,25 m od obrazové roviny ve všech pozicích zoomu
Počet lamel clony	7 (kruhový otvor clony)
Clona	Plně automatická
Rozsah clony	<ul style="list-style-type: none">• Ohnisková vzdálenost 18 mm: f/3,5–22• Ohnisková vzdálenost 55 mm: f/5,6–36 Nejvyšší zobrazovaná clona se může lišit v závislosti na kroku pro nastavení expozice zvoleném na fotoaparátu.
Měření expozice	Při plně otevřené cloně
Průměr filtrového závitu	52 mm (P = 0,75 mm)
Rozměry	Max. průměr cca 66 mm × 59,5 mm (vzdálenost od dosedací plochy bajonetu při zasunutém objektivu)
Hmotnost	Cca 195 g

Společnost Nikon si vyhrazuje právo kdykoli bez předchozího upozornění změnit specifikaci hardwaru a softwaru popsanych v tomto návodu. Společnost Nikon nenese odpovědnost za škody, které mohou vzniknout v důsledku chyb obsažených v tomto návodu k obsluze.

Objektiv AF-S DX NIKKOR 18–55 mm f/3,5–5,6G VR II

Pro ilustraci je v tomto návodu všeobecně používán objektiv AF-S DX NIKKOR 18–55 mm f/3,5–5,6G VR II.

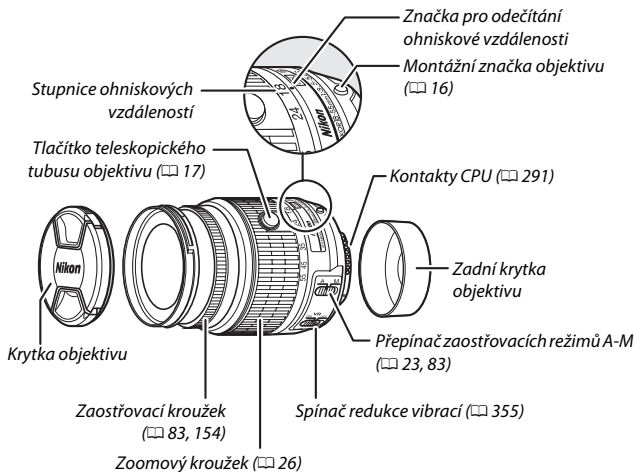

Objektiv AF-S DX NIKKOR 18–55 mm f/3,5–5,6G VR II je určen výhradně pro použití s digitálními fotoaparáty formátu Nikon DX a je vybaven teleskopickým tubusu objektivu.

Použití vestavěného blesku

Při použití vestavěného blesku fotografujte minimálně ze vzdálenosti 0,6 m a sejměte sluneční clonu objektivu, abyste zamezili vinětaci (stínům v místech, kde konec objektivu zakrývá světelný svazek vycházející z vestavěného blesku).

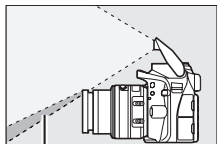

Stín



Stín

Fotoaparát	Nejkratší vzdálenost bez vinětace
D7100/D7000/D5300/D5200/D5100/D5000/D3300/ D3200/D3100/D3000/fada D300/D200/D100/D90/ D80/fada D70/D60/D50/fada D40	Bez vinětace při libovolné zaostřené vzdálenosti

Protože je vestavěný blesk u fotoaparátů D100 a D70 schopen pokrýt pouze obrazový úhel objektivů s ohniskovou vzdáleností 20 mm a delší, dochází při použití ohniskové vzdálenosti 18 mm k výskytu vinětace.

■ ■ Redukce vibrací (VR)

Objektiv AF-S DX NIKKOR 18–55 mm f/3,5–5,6G VR II podporuje redukci vibrací (VR), která potlačuje účinky chvění fotoaparátu a umožňuje používat časy závěrky až o 4 EV delší než obvykle (měřeno při ohniskové vzdálenosti 55 mm s fotoaparátem formátu DX podle standardů Camera and Imaging Products Association [CIPA] standards; skutečná účinnost se liší v závislosti na fotografovi a snímacích podmínkách). Takto se zvyšuje rozsah využitelných časů závěrky a umožňuje fotografování z ruky a bez stativu v širokém rozmezí různých situací.

Chcete-li použít redukci vibrací, posuňte spínač redukce vibrací do polohy **ON (ZAPNUTO)**. Redukce vibrací se aktivuje při namáčknutí tlačítka spouště do poloviny, potlačuje účinky chvění fotoaparátu na obraz v hledáčku a zjednodušuje proces určení výřezu snímku a zaostřování v režimu automatického i manuálního zaostřování. Při panoramování je redukce vibrací aplikována pouze na pohyby, které nejsou součástí panoramování (například v případě horizontálního panoramování je redukce vibrací aplikována pouze na vertikální pohyby), a usnadňuje tak panoramování v širokých úhlech.

Pokud je fotoaparát bezpečně upevněn na stativu, vypněte redukci vibrací. Pokud však není hlava stativu zajištěna nebo pokud používáte jednohý stativ, nechte redukci vibrací zapnutou.

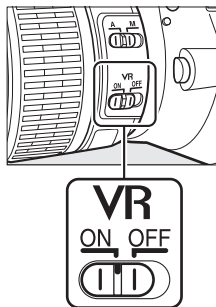

Redukce vibrací

Pokud je aktivní redukce vibrací, nevypínejte fotoaparát a nesnímejte objektiv. Redukce vibrací se deaktivuje během nabíjení vestavěného blesku. Pokud je redukce vibrací aktivní, může se obraz v hledáčku po spuštění závěrky trhaně pohybovat. Nejedná se o závadu; před dalším fotografováním vyčkejte, až se obraz v hledáčku stabilizuje.

Dodávané příslušenství

- Zaklapávací přední krytka objektivu LC-52 o průměru 52 mm
- Zadní krytka objektivu

Volitelné příslušenství

- Šroubovací filtry o průměru 52 mm
- Zadní krytky objektivu LF-1 a LF-4
- Měkké pouzdro na objektiv CL-0815
- Bajonetová sluneční clona HB-69

Vyrovnejte montážní značku sluneční clony (●) se značkou pro nasazení sluneční clony (☐) způsobem uvedeným na obrázku ① a otočte sluneční clonou (②) tak daleko, až se značka ● vyrovná se značkou aretované polohy sluneční clony (—○).

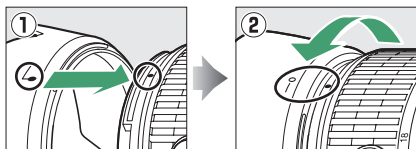
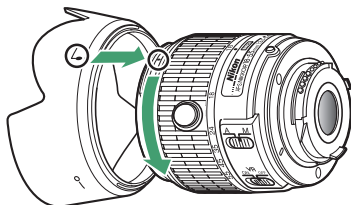

Clonu při nasazování a snímání uchopte poblíž symbolu na její základně a nepoužívejte nadměrnou sílu. V případě nesprávného nasazení sluneční clony může dojít k vinětaci.

V době, kdy se clona nepoužívá, ji lze otočit a nasadit na objektiv v obrácené poloze.

Péče o objektiv

- Kontakty CPU udržujte v čistotě.
- K odstranění prachu a nečistot z optických ploch použijte ofukovací balónek. Chcete-li odstranit skvrny a otisků prstů, aplikujte malé množství lihu nebo čisticí kapaliny na objektivu na měkký, čistý bavlněný hadřík nebo šáteček pro čištění objektivů a čistěte kruhovým pohybem od středu čoček směrem k okrajům; dejte pozor, ať nezanecháte skvrny a nedotknete se skla prsty.
- Nikdy k čištění objektivu nepoužívejte organická rozpouštědla jako ředidlo nebo benzen.
- K ochraně přední čočky objektivu lze použít sluneční clonu nebo filtr NC.
- Před umístěním objektivu do měkkého pouzdra opatřete objektiv přední a zadní krytkou.
- Pokud je na objektiv nasazena sluneční clona, nezvedejte a nedržte objektiv ani fotoaparát pouze za sluneční clonu.
- Nebudete-li objektiv delší dobu používat, uložte jej na chladném a suchém místě, abyste zamezili výskytu plísní a koroze. Neukládejte objektiv na přímém slunečním světle a společně s přípravky proti molům, jako je naftalín nebo kafr.
- Objektiv udržujte v suchu. Vytvoření koroze na vnitřních mechanizmech přístroje může způsobit jeho neopravitelné poškození.
- Pokud objektiv vystavíte extrémnímu horku, může dojít k poškození nebo deformacím součástí vyrobených z vyztuženého plastu.

Poznámka k širokoúhlým a extrémně širokoúhlým objektivům

Automatické zaostřování nemusí poskytovat očekávané výsledky v níže uvedených situacích.

1 Objekty v pozadí zabírají větší část obrazového pole než hlavní objekt:

Obsahuje-li zaostřovací pole objekty v popředí i pozadí, může fotoaparát zaostřit na pozadí a objekt může zůstat rozostřený.



Příklad: Vzdálený portrétovaný objekt v určité vzdálenosti od pozadí

2 Objekt obsahuje mnoho jemných detailů.

Fotoaparát může mít potíže při zaostřování na objekty, které postrádají kontrast nebo se zdají být menší než objekty v pozadí.

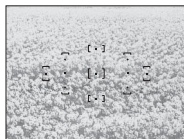

Příklad: Lán květin

V takovýchto případech zaostřete manuálně nebo použijte blokování zaostření, zaostřete na jiný objekt ve stejné vzdálenosti a poté změňte kompozici snímku na původně požadovanou. Další informace viz „Dosažení dobrých výsledků při použití automatického zaostřování“ (📖 76).

■ ■ *Podporované standardy*

- **DCF verze 2.0:** Design Rule for Camera File Systems (DCF) je rozšířený standard používaný v oblasti fotografického průmyslu pro zajištění kompatibility mezi různými značkami fotoaparátů.
- **DPOF:** Digital Print Order Format (DPOF) je rozšířený průmyslový standard umožňující tisk snímků podle tiskových objednávek uložených na paměťových kartách.
- **Exif verze 2.3:** Fotoaparát D3300 podporuje Exif (**Exchangeable Image File Format for Digital Still Cameras**) verze 2.3, standard umožňující ukládání doplňkových informací v obrazových souborech pro optimální reprodukci barev při tisku snímků na tiskárnách kompatibilních se standardem Exif.
- **PictBridge:** Standard vyvinutý ve spolupráci výrobců digitálních fotoaparátů a výrobců tiskáren, umožňující fotografům tisknout přímo na tiskárnu bez nutnosti předchozího přenesení snímků do počítače.
- **HDMI:** **H**igh-**D**efinition **M**ultimedia **I**nterface je standard pro multimediální rozhraní používaný v oblasti spotřební elektroniky a A/V zařízení, schopný přenosu audiovizuálních dat a řídicích signálů jediným kabelem na zařízení kompatibilní s HDMI.

Informace o ochranných známkách

Mac OS a OS X jsou registrované ochranné známky společnosti Apple Inc. v USA a dalších zemích. Microsoft, Windows a Windows Vista jsou registrované ochranné známky nebo ochranné známky společnosti Microsoft Corporation v USA a dalších zemích. Logo PictBridge je ochranná známka. Loga SD, SDHC a SDXC jsou ochranné známky společnosti SD-3C, LLC. HDMI, logo HDMI a název High-Definition Multimedia Interface jsou ochranné známky nebo registrované ochranné známky společnosti HDMI Licensing LLC.

HDMI

Všechny ostatní obchodní názvy zmíněné v tomto návodu nebo jiné dokumentaci dodané s výrobkem Nikon jsou ochrannými známkami nebo registrovanými ochrannými známkami příslušných vlastníků.

Licence FreeType (FreeType2)

Některé části tohoto softwaru jsou chráněny autorským právem © 2014 The FreeType Project (<http://www.freetype.org>). Všechna práva vyhrazena.

Licence MIT (HarfBuzz)

Některé části tohoto softwaru jsou chráněny autorským právem © 2014 The HarfBuzz Project (<http://www.freedesktop.org/wiki/Software/HarfBuzz>). Všechna práva vyhrazena.

Kapacita paměťových karet

Následující tabulka udává přibližné počty snímků, které mohou být uloženy na 16 GB paměťovou kartu SDHC SanDisk Extreme Pro UHS-I při různých nastaveních kvality a velikosti obrazu (hodnoty pro panoramatické snímky nejsou zahrnuty).

Kvalita obrazu	Velikost obrazu	Velikost souboru ¹	Počet snímků ¹	Kapacita vyrovnávací paměti ²
NEF (RAW) + JPEG Jemný ³	Velký (L)	31,5 MB	345	6
NEF (RAW)	—	19,5 MB	524	11
JPEG Jemný	Velký (L)	12,1 MB	1 000	100
	Střední (M)	7,4 MB	1 700	100
	Malý (S)	3,8 MB	3 300	100
JPEG Normální	Velký (L)	6,3 MB	2 000	100
	Střední (M)	3,8 MB	3 300	100
	Malý (S)	2 MB	6 300	100
JPEG Základní	Velký (L)	2,9 MB	3 900	100
	Střední (M)	1,9 MB	6 500	100
	Malý (S)	1 MB	12 100	100

- 1 Všechny údaje jsou přibližné. Výsledky se mohou lišit v závislosti na typu karty, nastavení fotoaparátu a zaznamenávané scéně.
- 2 Maximální počet snímků, které lze uložit ve vyrovnávací paměti při citlivosti ISO 100. Snižuje se při zapnutí redukce šumu (☐ 226), automatické korekce zkreslení (☐ 225) nebo funkce **Vytisknout datum** (☐ 254).
- 3 Velikost obrazu platí pouze pro snímky JPEG. Velikost snímků NEF (RAW) nelze změnit. Velikost souboru je součtem velikostí snímků NEF (RAW) a JPEG.

Výdrž baterie

Doby záznamu videosekvencí a počty snímků, které lze zaznamenat s plně nabitými bateriemi, se mění v závislosti na stavu baterie, teplotě, intervalu mezi snímky a době zobrazení menu. Níže jsou uvedeny vzorové hodnoty pro baterie EN-EL14a (1230 mAh).

- **Statické snímky, režim záznamu jednotlivých snímků (podle standardu CIPA 1):**
Cca 700 snímků
 - **Statické snímky, režim sériového snímání (podle standardu Nikon 2):**
Cca 2 500 snímků
 - **Videosekvence:** Cca 55 minut záznamu ve formátu 1080/60p a 1080/50p³
- 1 Měřeno při teplotě 23 °C (±3 °C) s objektivem AF-S DX NIKKOR 18–55 mm f/3,5–5,6G VR II za následujících testovacích podmínek: přestření z nekonečna na nejkratší zaostřitelnou vzdálenost a pořízení jednoho snímku ve výchozím nastavení každých 30 s; zapnutí monitoru na dobu 4 s po expozici snímku; čekání na doběhnutí časovače pohotovostního režimu po vypnutí monitoru; odpálení záblesku na plný výkon u každého druhého snímku. Funkce živého náhledu nebyla použita.
 - 2 Měřeno při teplotě 20 °C s objektivem AF-S DX NIKKOR 18–55 mm f/3,5–5,6G VR II za následujících testovacích podmínek: redukce vibrací vypnuta, použito sériové snímání, zaostřovací režim nastaven na **AF-C**, kvalita obrazu nastavena na JPEG základní, velikost obrazu nastavena na **M** (střední (M)), vyvážení bílé barvy nastaveno na **AUTO**, citlivost ISO nastavena na ISO 100, použit čas závěrky $\frac{1}{250}$ s, třikrát přeostrěno mezi nekonečnem a nejkratší zaostřitelnou vzdáleností po namáčknutí tlačítka spouště do poloviny na dobu 3 s; provedena expozice šesti snímků po sobě a monitor zapnut na dobu 4 s; opakování cyklu po doběhnutí časovače pohotovostního režimu.
 - 3 Měřeno při teplotě 23 °C (±3 °C) a použití výchozích nastavení fotoaparátu a objektivu AF-S DX NIKKOR 18–55 mm f/3,5–5,6G VR II za podmínek specifikovaných sdružením Camera and Imaging Products Association (CIPA). Jednotlivé videosekvence mohou mít délku až 20 minut a velikost souboru až 4 GB; dojde-li k nárůstu teploty fotoaparátu, může se záznam ukončit před dosažením těchto limitů.

Následující činnosti snižují výdrž baterie:

- Použití monitoru
- Trvající namáčknutí tlačítka spouště do poloviny
- Opakovaná činnost automatického zaostřování
- Pořizování snímků NEF (RAW)
- Používání dlouhých časů závěrky
- Používání jednotky GPS GP-1 nebo GP-1A
- Používání karty Eye-Fi
- Používání bezdrátového mobilního adaptéru WU-1a
- Používání redukce vibrací u objektivů VR

Pro zajištění maximální výdrže dobíjecích baterií Nikon EN-EL14a:

- Udržujte kontakty baterie v čistotě. Znečištěné kontakty mohou snižovat výkonnost baterie.
- Používejte baterie bezprostředně po nabití. Baterie jsou při nečinnosti zatíženy samovybíjením.

Rejstřík

Symboly

(Režim Auto)	4, 25
(Rež. Auto (vypnutý blesk))	4, 25
(Portrét)	5, 47
(Krajina)	5, 47
(Děti)	5, 48
(Sporty)	5, 48
(Makro)	5, 48
(Noční portrét)	5, 49
EFFECTS (Speciální efekty)	5, 50
(Noční vidění)	5, 51
VI (Velmi živé)	5, 51
POP (Pop)	5, 51
(Fotografická ilustrace)	5, 52, 56
(Barevná skica)	5, 52, 57
(Efekt dětského fotoaparátu)	5, 52, 58
(Efekt miniatury)	5, 53, 59
(Selektivní barva)	5, 53, 61
(Silueta)	5, 54
(High-key)	5, 54
(Low-key)	5, 54
(Malba HDR)	5, 55
(Jednoduché panoráma)	5, 55, 63
P (Programová automatika)	4, 100, 102
S (Clonová automatika)	4, 100, 104
A (Časová automatika)	4, 100, 106
M (Manuální expoziční režim)	4, 100, 108
GUIDE (Průvodce)	41
(flexibilní program)	103
(Jednotlivé snímky)	67
(Sériové snímání)	67, 68
(Samospoušť)	67, 71
2s (Dálek. ovl. se zpožděním (ML-L3))	67, 97
(Dálek. ovl. s rychl. reakcí (ML-L3))	67, 97
(Tichá expozice)	67, 70
(Jednotlivá zaostřovací pole)	78
(Dynam. volba zaostřov. polí)	78
(Aut. volba zaostř. polí)	78
(3D sledování objektu)	78, 79
(Zaostřování s detekcí tváří)	145, 147
(Velkoplošná zaostřov. pole)	145, 147

(Standardní zaostřov. pole)	145, 147
(Sledování objektu)	145, 147
(Měření Matrix)	114
(Měření se zdůraz. středem)	114
(Bodové měření)	114
AUTO (automatická aktivace blesku)	90
(redukce efektu červených očí) ..	90, 92
SLOW (synchronizace s dlouhými časy) ..	90, 92
REAR (synchronizace na druhou lamelu) ..	92
(Korekce zábleskové expozice)	120
(Korekce expozice)	118
WB (Vyvážení bílé barvy)	124
PRE (Manuální nastavení)	129
(Indikace zvukové signalizace)	247
(indikace zaostření)	27, 81, 84
(indikace připravenosti k záblesku) ..	6, 31, 304
(živý náhled)	32, 37, 142, 155
Tlačítko (Lv)	32, 37, 142, 155
Tlačítko (i)	9, 151, 171
(Vyrovňovací paměť)	69, 362

Čísla

3D sledování objektu (Režimy činnosti zaostř. polí)	78, 79
420pixelový RGB snímač	230, 291, 344, 346

A

A/V kabel	215
Active D-Lighting	122
Adobe RGB	225
AE-L	116
AF	74–82, 144–147
AF-A	74
AF-C	74
AF-F	144
AF-S	74, 144
Aktivita dálek. ovládání (ML-L3)	247

Aut. volba zaostř. polí (Režimy činnosti zaostř. polí)	78
Autom. obrazovka informací	238
Autom. volba zaostřování	74
Automat. regulace citl. ISO	227, 228
Automatická aktivace blesku	90
Automatická korekce zkreslení	225
Automatická volba motivových programů 34	
Automatické otáčení snímků	243
Automatické zaostřování. 74–82, 144–147	
Automaticky (Vyvážení bílé barvy)	124

B

Barevná skica	57, 282
Barevná teplota	126
Barevný prostor	225
Baterie	14, 306, 351
Baterie hodin	24
Bez paměťové karty?	253
Bezdrátové dálkové ovládání . 99, 258, 309	
Bezdrátový mobilní adaptér	260, 309
Blesk	31, 89, 299
Blesk (Vyvážení bílé barvy)	124
Blokování zaostření	81
Bodové měření	114
Bulb	110

C

Capture NX 2	307
CEC	218
Citlivost	95, 226
Citlivost ISO	95, 226
Clona	101, 106, 109
Clonová automatika	104
clonové číslo	101, 106
CLS	299, 300

Č

Časovač	71
Časovače pohotovost. režimu . 31, 245, 259	
Časovače autom. vypnutí	245
Časová automatika	106
Časové pásmo	18, 242
Časové pásmo a datum	242

Časový údaj (PictBridge)	209
Černobílé	269
Čištění obrazového snímače	314

D

Data o poloze	179, 259, 309
Datum a čas	18, 242
Dálek. ovl. s rychl. reakcí (ML-L3)	67, 97
Dálek. ovl. se zpožděním (ML-L3)	67, 97
Dálkoměr	84, 248
Dálkové ovládání	97, 258, 308
Dálkové ovládaná expozice	258
DCF verze 2.0	360
Digital Print Order Format (DPOF)	211, 213, 360
D-Lighting	266
Dostupná nastavení	326
DPOF	211, 213, 360
Dynam. volba zaostřov. polí	78

E

Efekt miniatURY	59, 283
Elektronický dálkoměr	84, 248
Exif verze 2.3	360
Expozice	101, 114, 116, 118
Expoziční paměť	116
Expoziční režim	100
Expozimetr	31
Externí mikrofon	161, 309

F

Filtr typu hvězda (Filtrové efekty)	270
Filtr zesilující červenou (Filtrové efekty)	270
Filtr zesilující modrou (Filtrové efekty)	270
Filtr zesilující zelenou (filtrové efekty)	270
Filtrové efekty	139, 141, 270
Filtry	306
Flexibilní program	103
Formát	234
Formát data	18, 242
Formát obrazovky informací	236
Formátování paměťové karty	22, 234
Fotografická ilustrace	56, 281
Fotografické informace	176

H

H.264.....	348
HDMI.....	217, 360
HDMI-CEC.....	218
Hi (Citlivost).....	95
Histogram.....	174, 220, 271
Hlasitost.....	163, 199
Hlavní vypínač.....	17
Hledáček.....	6, 20, 343
Hodiny.....	18, 242
Hodnocení.....	186, 200

I

Indikace expozice.....	109, 149
Indikace připravenosti k záblesku.....	6, 31, 304
Indikace zaostření.....	27, 81, 84
Informace o snímku.....	172, 220
Informace o souboru.....	172
Informace pro přehrávání.....	172, 220
Infračervený přijímač.....	98
Interval mezi snímky (Prezentace).....	200
i-TTL.....	229, 230
i-TTL vyvažovaný vyjasňovací záblesk pro digitální jednoboké zrcadlovky.....	230

J

Jas monitoru.....	235
Jazyk (Language).....	18, 243
Jednoduché panoráma.....	63
Jednorázové zaostření.....	74, 144
Jednotlivá zaostřovací pole (Režimy činnosti zaostř. polí).....	78
Jednotlivé snímky (Snímací režim).....	67
Jemné vyvážení bílé barvy.....	127
JPEG.....	85
JPEG Jemný.....	85
JPEG Normální.....	85
JPEG Základní.....	85

K

Kabel USB.....	204, 208, 309
Kabelová spoušť.....	110, 258, 309
Kapacita paměťových karet.....	362

Komentář ke snímku.....	244
Kompatibilní objektivy.....	289
Konektor pro připojení přísl.....	258, 309
Konektor pro připojení síťového zdroje.....	306, 311
Kontakty CPU.....	291
Kontinuální zaostřování.....	74
Kontrola snímků.....	221
Kontrolka přístupu na paměťovou kartu.....	28
Korekce efektu červených očí.....	267
Korekce expozice.....	118
Korekce perspektivy.....	282
Korekce zábleskové expozice.....	120
Korekce zkreslení.....	280
Krajina (Předvolby Picture Control).....	135
Krytka okuláru hledáčku.....	73
Krytka těla.....	2, 308
Kvalita obrazu.....	85
Kvalita videa.....	158
Kyanotypie.....	269

L

Letní čas.....	18, 242
----------------	---------

M

Malý (S) (Velikost obrazu).....	87
Manuální expoziční režim.....	108
Manuální nastavení (Vyvážení bílé barvy)..	124, 129
Manuální nastavení videa.....	159
Manuální zaostřování.....	83, 144, 154
Mazání snímků.....	192
Menu fotografování.....	222
Menu nastavení.....	231
Menu přehrávání.....	219
Menu retušování.....	263
Měření expozice.....	114
Měření expozice 3D Color Matrix.....	291
Měření Matrix.....	114
Měření se zdůraz. středem.....	114
Mikrofon.....	158, 161
Monitor.....	142, 170, 235
Monochromatické.....	269

Monochromatické (Předvolby Picture Control).....	135
Montážní značka	16, 353
Motivové programy	47
MOV	250
Možnosti zobraz. pro přehráv.....	220

N

Nabíječka.....	14, 306, 351
Namáčknutí tlačítka spouště do poloviny . 27, 28	
Nast. hodiny pom. satel.	259
Nastavení videa.....	158
Nápověda.....	11
NEF (RAW).....	85, 275
Nejdelší čas závěrky.....	227
Nejvyšší citlivost	227
Nejvyšší jasy	173, 220
Nepřetržitě zaostřování	144
Neutrální (Předvolby Picture Control) ..	135
Nikon Transfer 2.....	204

O

Objektiv	16, 289, 353
Objektiv bez CPU.....	292
Objektiv s vestavěným CPU.....	289
Objektiv typu D.....	291
Objektiv typu E.....	291
Objektiv typu G.....	291
Obrazovka informací.....	7, 236
Obrazový úhel	298
Ohnisková vzdálenost	298
Ochrana snímků.....	184
Okraj (PictBridge)	209
Omalovánky	281
Oříznutí snímků	268
Oříznutí snímků (PictBridge)	209
Oříznutí videosekvencí.....	164
Oteplující filtr (Filtrové efekty).....	270
Otočení na výšku	221
Ovládání zařízení (HDMI).....	218

P

Paměťová karta	15, 234, 310, 362
Panoramata	63, 66

PictBridge.....	208, 360
Pípnutí	247
Počet kopií (PictBridge).....	209
Počet snímků	363
Počítadlo data.....	254, 255
Pomocná mřížka	150
Pomocné světlo AF	77, 229, 294
Porovnání snímků vedle sebe.....	286
Portrét (Předvolby Picture Control)	135
Pořadí čísel souborů.....	249
Poslední nastavení.....	288
Pracovní rozsah blesku.....	94
Prezentace	198
Programová automatika.....	102
Prolínání snímků.....	272
Předvolby Picture Control.....	135, 137
Přehled	178
Přehrávaná složka	220
Přehrávání	170
Přehrávání náhledů snímků	180
Přehrávání podle kalendáře	181
Přechodové efekty.....	200, 220
Přenos pomocí Eye-Fi	261
Přepínač zaostřovacích režimů A-M	23, 83, 353
Přímé sluneční světlo (Vyvážení bílé barvy).....	124
Příslušenství	306
Příslušenství připojované do konektoru pro připojení příslušenství.....	309

R

Redukce blikání obrazu.....	157, 241
Redukce efektu červených očí.....	90, 92
Redukce hluku větru	159
Redukce šumu	226
Redukce vibrací	23, 355
Ref. snímek pro odstr. prachu.....	239
Reset.....	224
Reset menu fotografování	224
Reset menu nastavení	233
Resetovat.....	233
Režim průvodce	41
Režim přehrávání jednotlivých snímků	170
Režimy činnosti zaostř. polí.....	78, 145

RGB.....	174, 225
RGB histogram	174
Rybí oko.....	280
Rychlé vylepšení.....	279

Ř

Řízení záblesku.....	230
----------------------	-----

S

Samospoušť	67, 71, 246
Selektivní barva	61, 284
Sépiové	269
Série	68
Sériové snímání (Snímací režim).....	67, 68
Sítový zdroj.....	306, 311
Sklopení zrcadla pro čištění	317
Skylight filtr (Filtrové efekty).....	270
Sledování objektu	145
Složka pro ukládání	257
Snímací režim	67
Speciální efekty.....	50
Spínač redukce vibrací na objektivu	23, 353, 355
sRGB	225
Standardní (Předvolby Picture Control).....	135
Standardní i-TTL vyjasňovací záblesk pro digitální jednooké zrcadlovky	230
Standardní zaostřov. pole.....	145
Stisknutí tlačítka spouště až na doraz.....	28
Stín (Vyvážení bílé barvy)	124
Střední (M) (Velikost obrazu)	87
Stupnice ohniskových vzdáleností	353
Světelnost	84, 343
Synchronizace na druhou lamelu	92
Synchronizace na první lamelu.....	92
Synchronizace s dlouhými časy	90, 92
Synchronizační čas pro práci s bleskem	93, 344
Systém kreativního osvětlení.....	299, 300

T

Televizor	215
Tichá expozice.....	67, 70
Time	110

Tisk.....	208
Tisk (DPOF)	211, 214
Tisková objednávka (DPOF)	213
Tlačítka	251
Tlačítko AE-L/AF-L.....	81, 116, 252
Tlačítko Fn.....	251, 258
Tlačítko spouště.....	28, 81, 116, 252
Tlačítko teleskopického tubusu objektivu .	17, 24, 26, 353
Tlačítko záznamu videosekvence....	38, 156
Tónování.....	139, 141

U

Uložit vybraný snímek	168
Upevňovací bajonet.....	2, 84
UTC	179, 259

Ú

Úprava videosekvencí	164, 168
----------------------------	----------

V

Vel. obrazu/snímací frekv.	158
Velikost.....	87, 158
Velikost obrazu	87
Velikost stránky (PictBridge)	209
Velkoplošná zaostřov. pole.....	145
Velký (L) (Velikost obrazu)	87
Verze firmwaru	262
Vestavěné pom. světlo AF.....	77, 229, 294
Vestavěný blesk	89, 295
Videosekvence	37, 155
Videovýstup	216, 260
ViewNX 2	201, 204
Volič dioptrické korekce hledáčku ..	20, 307
Volič expozičních režimů.....	4
Volič zaostřovacích režimů	23, 83
Volitelný blesk	230, 299
Vybrat počát./koncový bod.....	164
Vybrat pro tisk	211
Vymazání aktuálního snímku.....	192
Vymazání všech snímků.....	193
Vymazání vybraných snímků	193
Vyrovnaní	279
Vyrovňovací paměť.....	69
Vysoké rozlišení	217, 360

Vytisknout datum.....	254
Vyvážení barev	271
Vyvážení bílé barvy	124
Výběr k odeslání na chytré zařízení	189
Výstupní rozlišení (HDMI).....	218

W

WB.....	124
---------	-----

Z

Zahájit tisk (PictBridge)	210, 212
Zaostření	74–84, 144–147, 154
Zaostření hledáčku	20
Zaostřovací kroužek objektivu	83, 353
Zaostřovací matnice.....	343
Zaostřovací pole	27, 78, 80, 84, 147
Zaostřovací režim	74, 144
Zaostřování s detekcí tváří	145
Zařízení GPS	259, 309
Zataženo (Vyvážení bílé barvy)	124
Zábl. režim vestav. blesku	229
Zábleskový režim	90, 92
Zářivkové světlo (Vyvážení bílé barvy) 124, 126	
Změkčovací filtr (Filtrové efekty)	270
Změna velikosti snímku	277
Značka obrazové roviny	84
Zpracování snímků NEF (RAW).....	275
Zrcadlo	2, 317
Zvětšení výřezu snímku	182

Ž

Žárovkové světlo (Vyvážení bílé barvy) 124	
Živé (Předvolby Picture Control)	135
Živý náhled	32, 37, 142, 155

Reprodukce této příručky, celé či její části, v jakékoli formě (kromě stručných citací v recenzích nebo článcích) bez předchozího písemného svolení společnosti NIKON CORPORATION je zakázána.

NIKON CORPORATION

© 2014 Nikon Corporation



SB3L01(1L)
6MB1991L-01